

Barrières à chaîne

FA01929-FR

CE

EAC



CAT1AAGS
CAT1AACS

CAT2NNGS
CAT2NNCS

MANUEL D'INSTALLATION

FR Français



DÉBLOCAGE MANUEL DU DISPOSITIF

Avec motoréducteur débloqué, l'automatisme ne fonctionne pas.

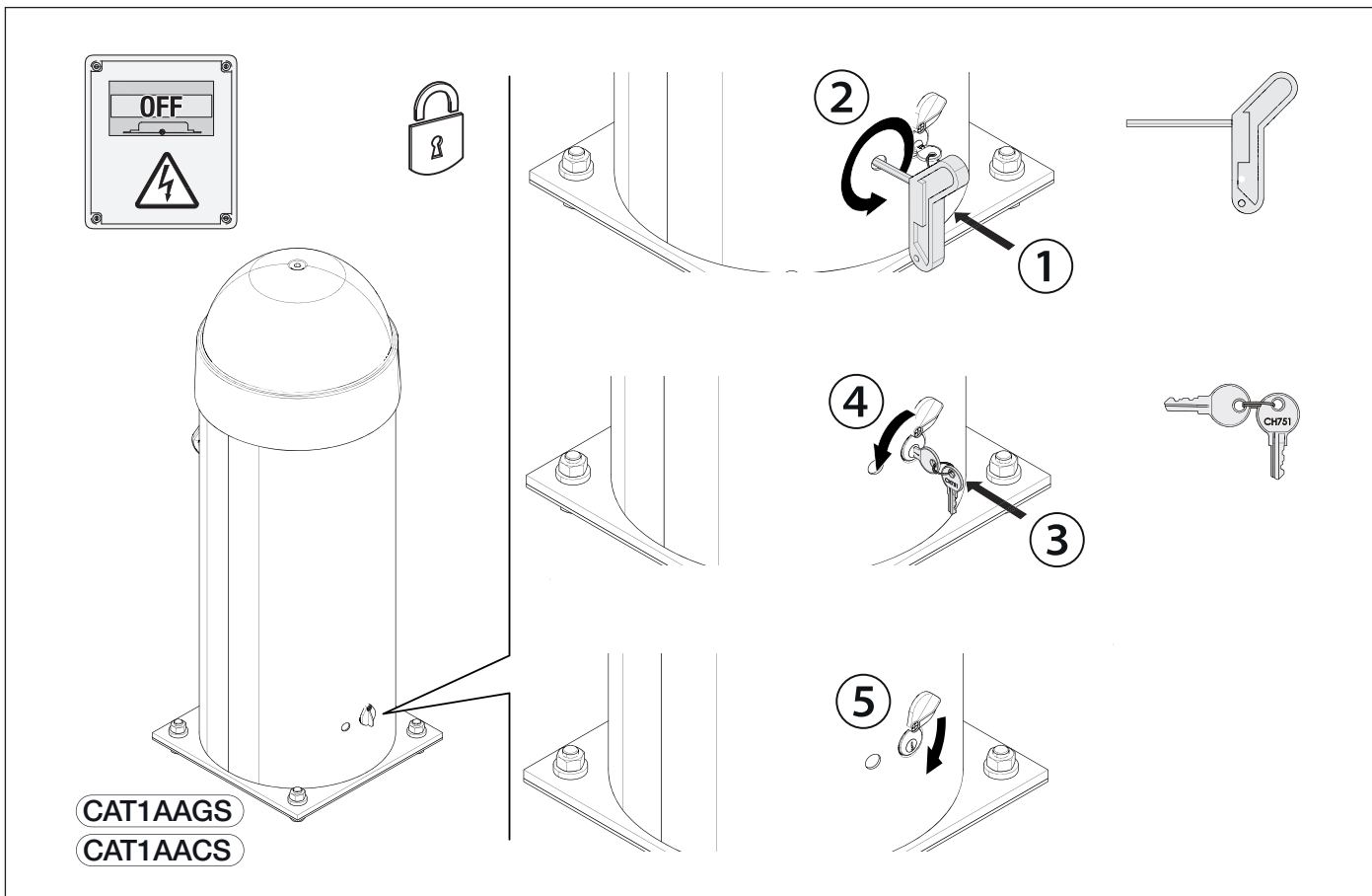
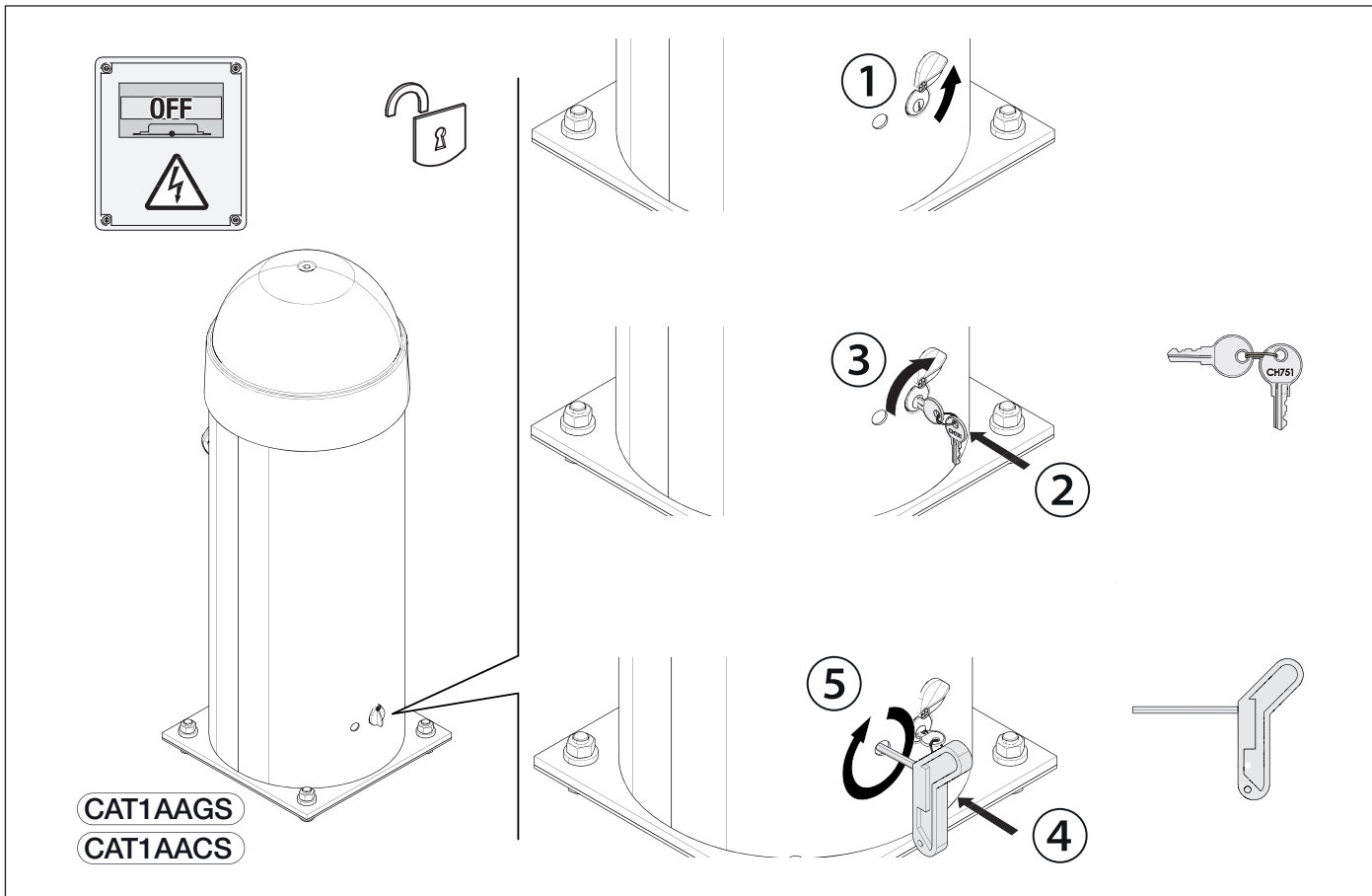

△ Consignes de sécurité importantes.

△ Suivre toutes les instructions étant donné qu'une installation incorrecte peut provoquer de graves lésions.

△ Avant toute opération, lire également les instructions générales réservées à l'utilisateur.

Ce produit ne devra être destiné qu'à l'utilisation pour laquelle il a été expressément conçu et toute autre utilisation est à considérer comme dangereuse. • Le fabricant décline toute responsabilité en cas d'éventuels dommages provoqués par des utilisations impropres, incorrectes et déraisonnables. • Le produit dont il est question dans ce manuel est défini, conformément à la Directive Machines 2006/42/CE, comme une quasi-machine. • La quasi-machine est, par définition, un ensemble qui constitue presque une machine, mais qui ne peut assurer à lui seul une application définie. • Les quasi-machines sont uniquement destinées à être incorporées ou assemblées à d'autres machines ou à d'autres quasi-machines ou équipements en vue de constituer une machine à laquelle s'applique la Directive Machines 2006/42/CE. • L'installation finale doit être conforme à la Directive Machines 2006/42/CE et aux normes européennes de référence. • Le fabricant décline toute responsabilité pour l'utilisation de produits non originaux, ce qui implique également l'annulation de la garantie. • Toutes les opérations indiquées dans ce manuel ne doivent être exécutées que par du personnel qualifié et dans le plein respect des normes en vigueur. • La position des câbles, la pose, la connexion et l'essai doivent être réalisés selon les règles de l'art et conformément aux normes et lois en vigueur. • S'assurer, durant toutes les phases d'installation, que l'automatisme est bien hors tension. • S'assurer que la température du lieu d'installation correspond à celle indiquée sur l'automatisme. • S'assurer que l'ouverture de la barrière automatique ne provoque aucune situation de danger. • Ne pas installer l'automatisme dans des endroits en montée ou en descente (c'est-à-dire non situés sur une surface plane). • Ne pas installer l'automatisme sur des éléments susceptibles de se plier. Ajouter si nécessaire des renforts appropriés aux points de fixation. • Veiller à ce que le produit ne soit pas mouillé par des jets d'eau directs (arroseurs, nettoyeurs HP, etc.) sur le lieu d'installation. • Prévoir sur le réseau d'alimentation, conformément aux règles d'installation, un dispositif de déconnexion omnipolaire spécifique pour le sectionnement total en cas de surtension catégorie III. • Délimiter soigneusement toute la zone afin d'en éviter l'accès aux personnes non autorisées, notamment aux mineurs et aux enfants. • En cas de manutention manuelle, prévoir une personne tous les 20 kg à soulever ; en cas de manutention non manuelle, utiliser des instruments aptes à assurer le levage sécurisé. • Durant les phases de fixation, l'automatisme pourrait être instable et se renverser. Avoir soin de ne pas s'y appuyer tant que la fixation n'a pas été complétée. • Adopter des mesures de protection adéquates contre tout danger mécanique lié à la présence de personnes dans le rayon d'action de l'automatisme. • Les câbles électriques doivent passer à travers des tuyaux, des goulottes et des passe-câbles appropriés pour assurer une protection adéquate contre les dommages mécaniques. • S'assurer que les éléments mécaniques en mouvement sont bien séparés du câblage. • Les câbles électriques ne doivent pas entrer en contact avec des parties pouvant devenir chaudes durant l'utilisation (ex. : moteur et transformateur). • Les commandes fixes doivent toutes être clairement visibles après l'installation et être positionnées de manière à ce que la partie guidée soit directement visible mais à l'écart des parties en mouvement. Toute commande à action maintenue doit être installée à une hauteur minimum de 1,5 m par rapport au sol et doit être inaccessible au public. • À défaut d'étiquette, en appliquer une permanente qui décrive comment utiliser le mécanisme de déblocage manuel et la positionner près de l'élément d'actionnement. • S'assurer que l'automatisme a bien été réglé comme il faut et que les dispositifs de sécurité et de protection, tout comme le déblocage manuel, fonctionnent correctement. • Avant la livraison à l'utilisateur, vérifier la conformité de l'installation aux normes harmonisées et aux exigences essentielles de la Directive Machines 2006/42/CE. • Les éventuels risques résiduels doivent être signalés à l'utilisateur final par le biais de pictogrammes spécifiques bien en vue qu'il faudra lui expliquer. • Au terme de l'installation, appliquer la plaque d'identification de la machine dans une position bien en vue. • Si le câble d'alimentation est endommagé, son remplacement doit être effectué par le producteur, ou par son service d'assistance technique agréé, ou par une personne dûment qualifiée afin de prévenir tout risque. • Conserver ce manuel dans le dossier technique avec les manuels des autres dispositifs utilisés pour la réalisation du système d'automatisme. • Il est recommandé de remettre à l'utilisateur final tous les manuels d'utilisation des produits composant la machine. • Le produit, dans l'emballage d'origine du fabricant, ne peut être transporté qu'à l'intérieur (wagons de chemin de fer, conteneurs, véhicules fermés). • En cas de dysfonctionnement du produit, cesser de l'utiliser et contacter le centre SAV agréé.

 La data de fabrication est indiquée dans le lot de production imprimé sur l'étiquette du produit. Si nécessaire, nous contacter à l'adresse <https://www.came.com/global/en/contact-us>.

 Les conditions générales de vente figurent dans les catalogues de prix officiels Came.

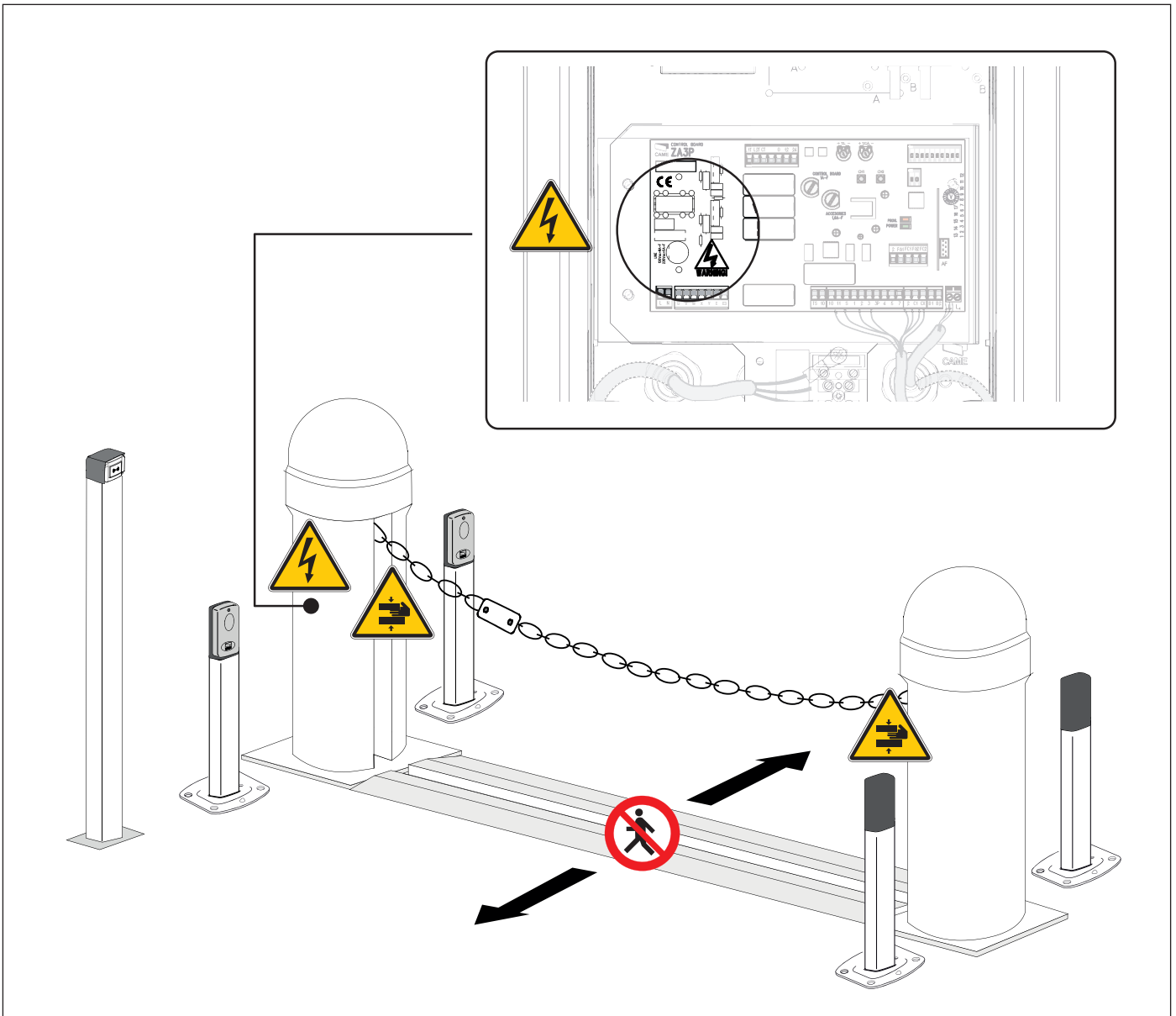

 Danger pour la présence de tension.

 Danger de coincement des mains.

 Passage interdit.

MISE AU REBUT ET ÉLIMINATION

CAME S.p.A. adopte dans ses établissements un Système de Gestion Environnementale certifié et conforme à la norme UNI EN ISO 14001 qui garantit le respect et la sauvegarde de l'environnement. Nous vous demandons de poursuivre ces efforts de sauvegarde de l'environnement, que CAME considère comme l'un des fondements du développement de ses propres stratégies opérationnelles et de marché, en observant tout simplement de brèves indications en matière d'élimination :

ÉLIMINATION DE L'EMBALLAGE

Les composants de l'emballage (carton, plastiques, etc.) sont assimilables aux déchets urbains solides et peuvent être éliminés sans aucune difficulté, en procédant tout simplement à la collecte différenciée pour le recyclage.

Avant d'effectuer ces opérations, il est toujours recommandé de vérifier les normes spécifiques en vigueur sur le lieu d'installation.

NE PAS JETER DANS LA NATURE !

ÉLIMINATION DU PRODUIT

Nos produits sont réalisés à partir de différents matériaux. La plupart de ces matériaux (aluminium, plastique, fer, câbles électriques) sont assimilables aux déchets urbains solides. Ils peuvent être recyclés au moyen de la collecte et de l'élimination différenciées auprès des centres autorisés.

D'autres composants (cartes électroniques, piles des émetteurs, etc.) peuvent par contre contenir des substances polluantes.



Il faut donc les désinstaller et les remettre aux entreprises autorisées à les récupérer et à les éliminer.

Avant d'effectuer ces opérations, il est toujours recommandé de vérifier les normes spécifiques en vigueur sur le lieu d'élimination.

NE PAS JETER DANS LA NATURE !

DONNÉES ET INFORMATIONS SUR LE PRODUIT

Légende

-  Ce symbole indique des parties à lire attentivement.
-  Ce symbole indique des parties concernant la sécurité.
-  Ce symbole indique ce qui doit être communiqué à l'utilisateur.
-  Les dimensions sont exprimées en millimètres, sauf indication contraire.

Description

803BC-0010

Pilier avec motoréducteur 230 V et armoire de commande incorporée.

803BC-0040

Pilier avec motoréducteur 230 V et armoire de commande incorporée ; colonne en acier zingué et peint RAL personnalisé.

803BC-0030

Pilier avec contrepoids et dispositif de fixation à la chaîne.

803BC-0060

Pilier avec contrepoids et dispositif de fixation à la chaîne ; colonne en acier zingué et peint RAL personnalisé.

Accessoires (non compris dans l'emballage)

001CAT-5

Chaîne à maillons de 9 mm pour des passages jusqu'à 8 m.

001CAT-15

Chaîne à maillons de 5 mm pour des passages jusqu'à 16 m.

001CAR-2

Rail externe de protection de la chaîne L = 2 m.

001CAR-4

Rail enterré de protection de la chaîne L = 2 m.

Utilisation prévue

Solution pour la gestion des accès dans des contextes privés et publics

 Toute installation et toute utilisation autres que celles qui sont indiquées dans ce manuel sont interdites.

Limites d'utilisation

MODÈLES	CAT1AAGS	CAT1AACS
Largeur max. du passage avec 001CAT-5 (m)	8	8
Largeur max. du passage avec 001CAT-15 (m)	16	16

Données techniques

MODÈLES	CAT1AAGS	CAT1AACS	CAT2NNGS	CAT2NNCS
Alimentation (V - 50/60 Hz)	220-230 AC	220-230 AC	-	-
Alimentation moteur (V)	230 AC	230 AC	-	-
Alimentation carte (V)	24 DC	24 DC	-	-
Puissance (W)	880	880	-	-
Condensateur (µF)	20	20	-	-
Courant absorbé (A)	3,8	3,8	-	-
Température de fonctionnement (°C)	-20 ÷ +55	-20 ÷ +55	-20 ÷ +55	-20 ÷ +55
Cycles/heure	11	11	-	-
Degré de protection (IP)	24	24	24	24
Classe d'isolation	I	I	-	-
Poids (kg)	45	45	30	30
Température de stockage (°C)*	-20 ÷ +70	-20 ÷ +70	-20 ÷ +70	-20 ÷ +70
Durée de vie moyenne (Cycles)**	50000	50000	50000	50000

(*) Avant l'installation, le produit doit être maintenu à température ambiante en cas de stockage ou de transport à des températures très basses ou très élevées.

(**) La durée de vie moyenne du produit indiquée est à considérer comme étant purement indicative et estimée en tenant compte des conditions normales d'utilisation, ainsi que d'une installation et d'un entretien corrects du produit, conformément aux instructions du manuel technique CAME. Cette donnée est en outre sensiblement influencée par d'autres facteurs variables tels que, à titre d'exemple et sans s'y limiter, les conditions climatiques et environnementales. La durée de vie moyenne du produit ne doit pas être confondue avec sa garantie.

Tableau des fusibles

MODÈLES	CAT1AAGS	CAT1AACS
Fusible de ligne	5 A-F	5 A-F
Fusible accessoires	1,6 A-F	1,6 A-F
Fusible carte électronique	1 A-F	1 A-F

Description des parties

Barrière

- ❶ Vis à tête noyée M12x30
- ❷ Calotte
- ❸ Carter
- ❹ Armoire de commande
- ❺ Châssis
- ❻ Motoréducteur
- ❼ Poulie à chaîne
- ❽ Poulie de renvoi de la chaîne
- ❾ Chaîne
- ❿ Plaque de fixation
- ⓫ Patte de fixation
- ⓬ Contrepoids
- ⓭ Loquet à chaîne
- ⓮ Groupe fin de course
- ⓯ Protection groupe fin de course
- ⓰ Serrure permettant d'accéder au dispositif de déblocage du motoréducteur
- ⓱ Clés d'ouverture de la serrure permettant d'accéder au dispositif de déblocage
- ⓲ Levier de déblocage du motoréducteur
- ⓳ Bride de fixation pour chaîne
- ⓴ Vis à tête hexagonale M6x25
- ⓵ Micro-interrupteur de sécurité anti-coincement
- ⓶ Clés de déverrouillage du cadenas

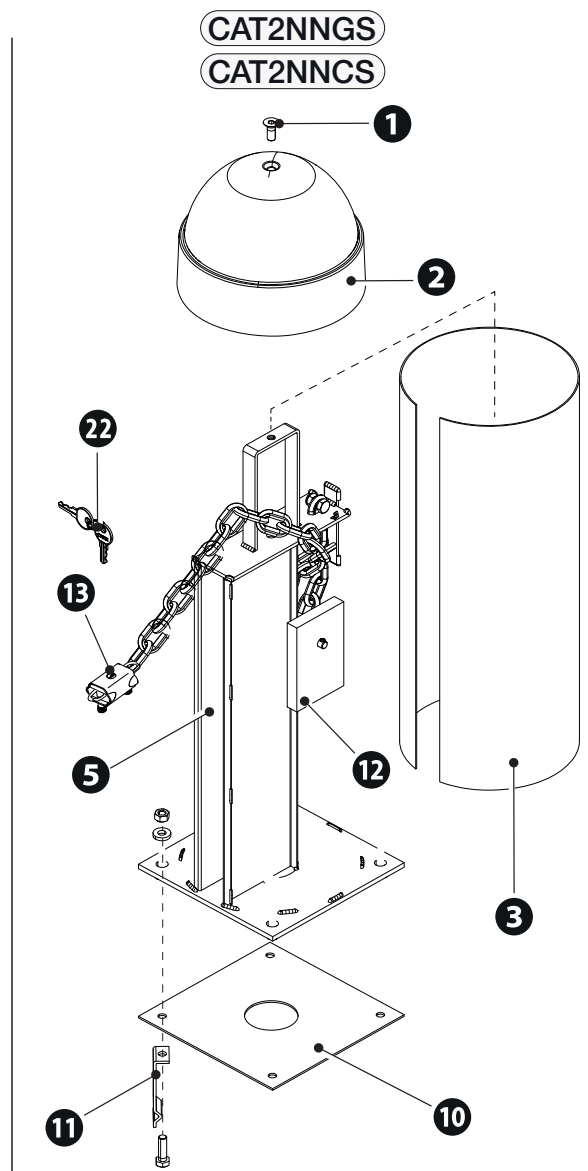
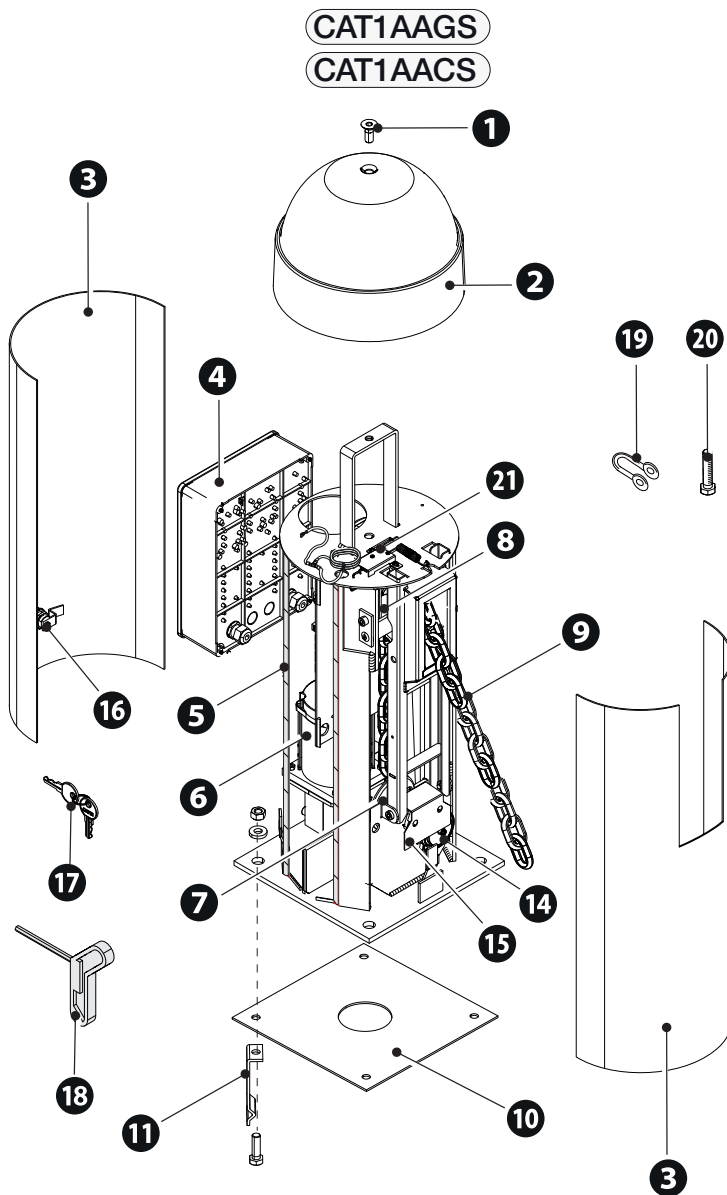

Carte électronique

- ❶ Bornier de connexion du transformateur
- ❷ Fusible pour la carte électronique
- ❸ Fusible pour les accessoires
- ❹ Trimmers TL : réglage du temps de fonctionnement
- ❺ Trimmer TFA : réglage temps de fermeture automatique
- ❻ Touches de programmation des codes radio
- ❼ Micro-interrupteurs DIP
- ❽ LED de signalisation état programmation
- ❾ Voyant de signalisation led de présence de tension
- ❿ Connecteur pour carte radiofréquence enfichable (AF)
- ⓫ Bornier de connexion des micro-interrupteurs de fin de course (contact NF)
- ⓬ Bornier de connexion de l'antenne
- ⓭ Bornier de connexion des dispositifs de sécurité
- ⓮ Bornier de connexion des dispositifs de commande
- ⓯ Bornier pour l'alimentation du moteur et des dispositifs de signalisation
- ⓰ Bornier pour l'alimentation de la carte électronique
- ⓱ Connecteurs pour le branchement au condensateur

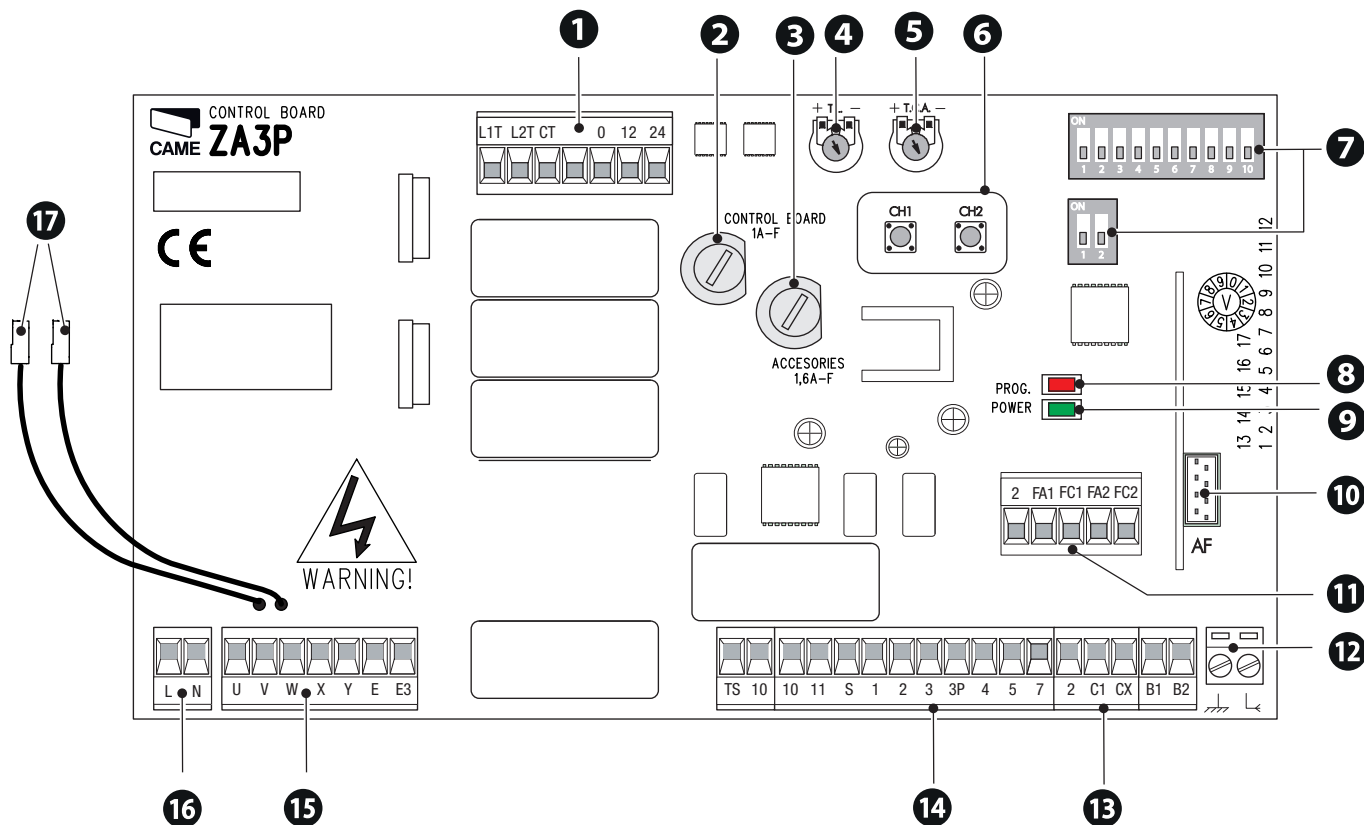

Dimensions

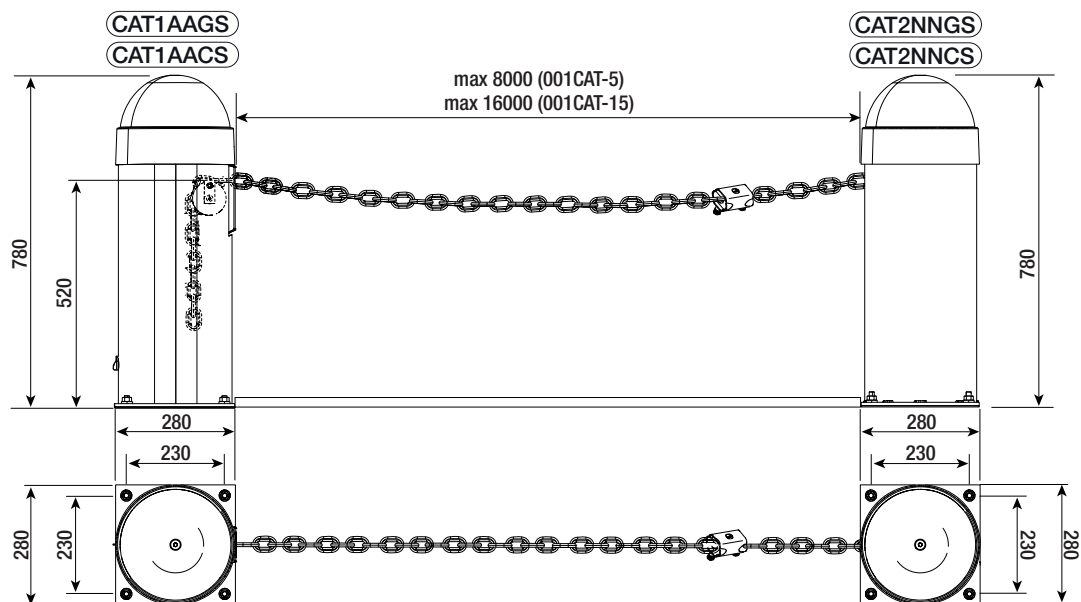

Types de câbles et épaisseurs minimum

Longueur du câble (m)	jusqu'à 20	de 20 à 30
Alimentation moteur 230 VAC	4G x 1,5 mm ²	4G x 2,5 mm ²
Clignotant 230 VAC	2 x 1,5 mm ²	2 x 1,5 mm ²
Photocellules TX	2 x 0,5 mm ²	2 x 0,5 mm ²
Photocellules RX	4 x 0,5 mm ²	4 x 0,5 mm ²
Dispositifs de commande	*n° x 0,5 mm ²	*n° x 0,5 mm ²

*n° = voir les instructions de montage du produit - Attention : la section du câble est approximative car elle varie en fonction de la puissance du moteur et de la longueur du câble.

📖 Pour la connexion de l'antenne, utiliser un câble RG58 (jusqu'à 5 m).

📖 Pour la pose en extérieur, utiliser des câbles aux propriétés au moins équivalentes à celles des câbles H05RN-F (avec désignation 60245 IEC 57).

📖 Pour la pose en intérieur, utiliser des câbles aux propriétés au moins équivalentes à celles des câbles H05VV-F (avec désignation 60227 IEC 53).

📖 Si la longueur des câbles ne correspond pas aux valeurs indiquées dans le tableau, déterminer la section des câbles en fonction de l'absorption effective des dispositifs connectés et selon les prescriptions de la norme CEI EN 60204-1.

📖 Pour les connexions prévoyant plusieurs charges sur la même ligne (séquentielles), les dimensions indiquées dans le tableau doivent être réévaluées en fonction des absorptions et des distances effectives. Pour les connexions de produits non indiqués dans ce manuel, considérer comme valable la documentation jointe à ces derniers.

INSTALLATION

Les illustrations suivantes ne sont que des exemples étant donné que l'espace pour la fixation de l'automatisme et des accessoires varie en fonction de la zone d'installation. C'est donc l'installateur qui doit choisir la solution la plus indiquée.

En cas de manutention manuelle, prévoir une personne tous les 20 kg à soulever ; en cas de manutention non manuelle, utiliser des instruments aptes à assurer le levage sécurisé.

Durant les phases de fixation, l'automatisme pourrait être instable et se renverser. Avoir soin de ne pas s'y appuyer tant que la fixation n'a pas été complétée.

Opérations préliminaires

Si le sol ne permet pas une fixation solide et stable du dispositif, préparer un bloc de ciment.

Creuser la fosse pour le coffrage.

Préparer les gaines annelées pour les raccordements issus du boîtier de dérivation.

Le nombre de gaines dépend du type d'installation et des accessoires prévus.

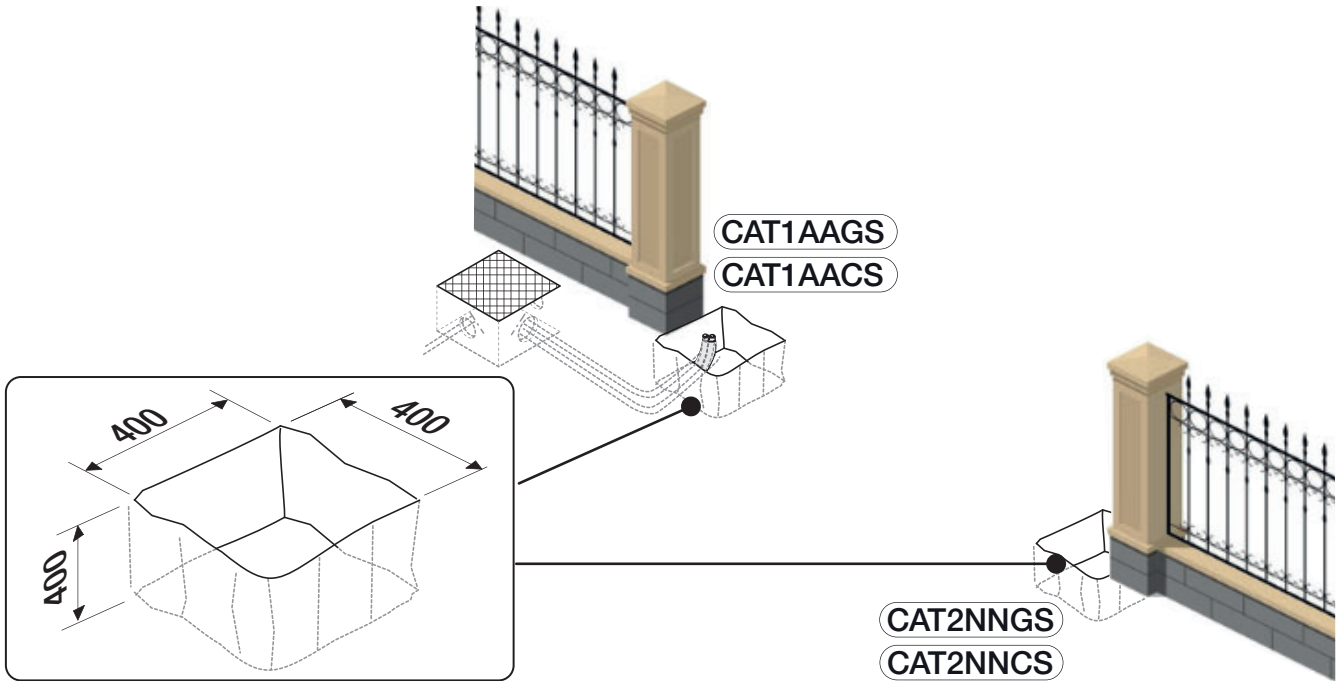

Creuser la fosse pour le rail enterré de protection de la chaîne (CAR-4).

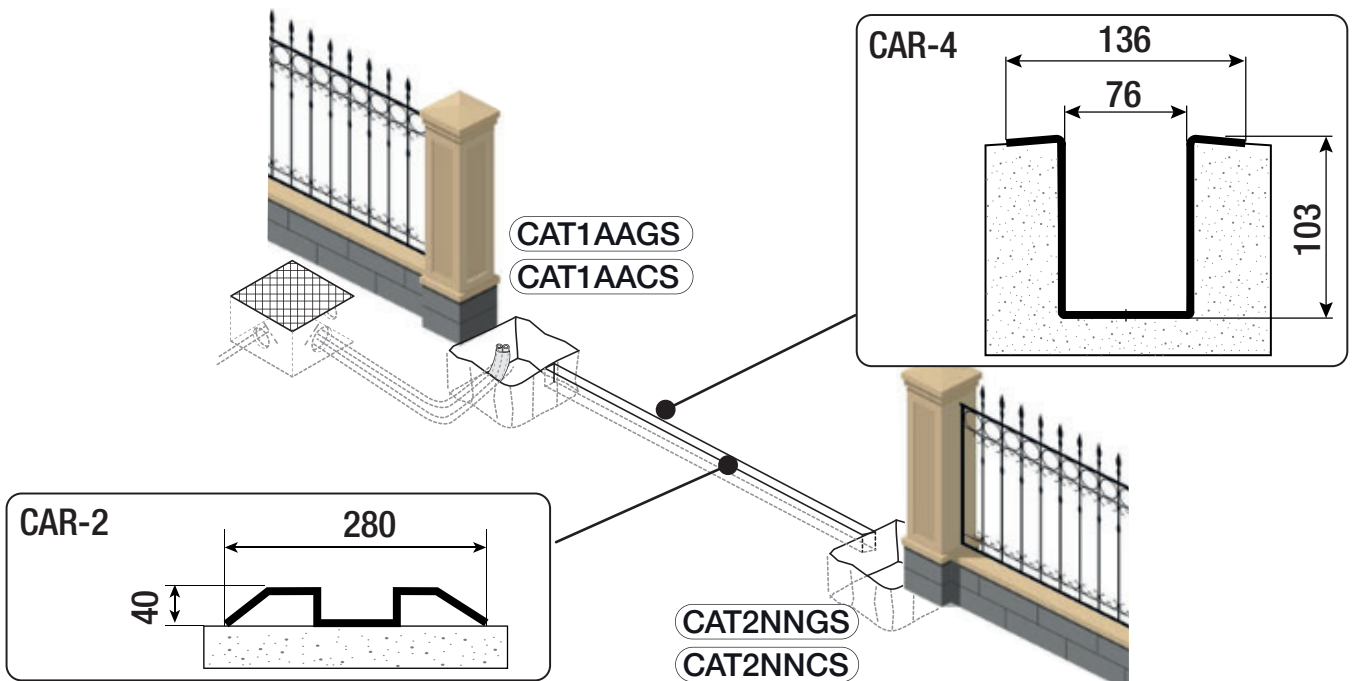

⚠ Dans des lieux publics, les rails CAR-2 et CAR-4 doivent être obligatoirement signalés par des écriteaux spécifiques ou des bandes obliques peintes en jaune/noir indiquant le risque de trébuchement et de coincement des pieds

Pose de la plaque de fixation

Préparer un coffrage plus grand que la plaque de fixation.

Introduire le coffrage dans le trou.

 En cas d'utilisation du rail externe (001CAR-2), la tourelle doit dépasser de 50 mm du sol.

Insérer une grille en fer dans le coffrage pour couler le ciment.

Assembler les agrafes de fixation à la plaque.

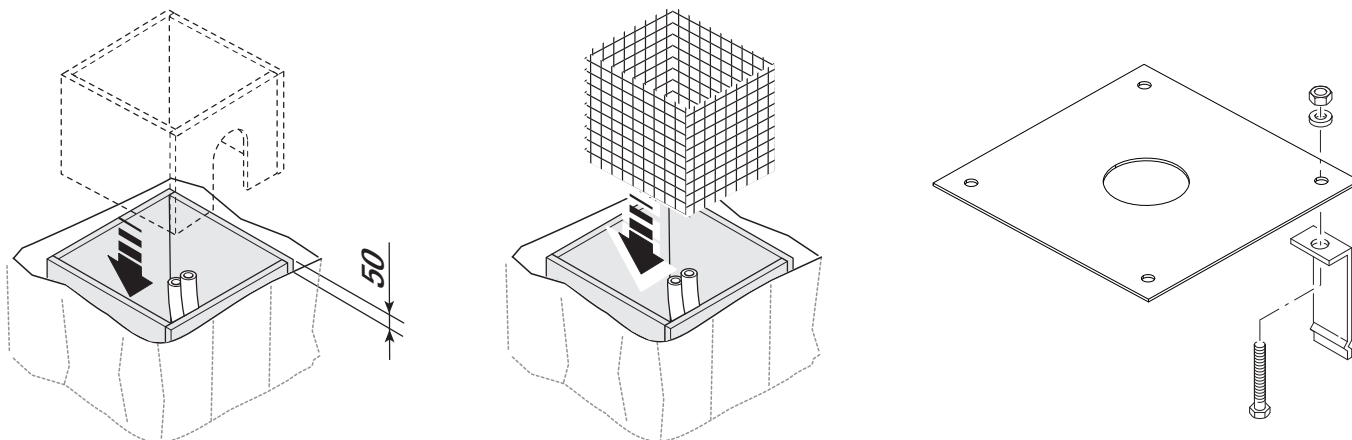

Introduire la plaque de fixation dans la grille en fer.

 Les tuyaux doivent passer à travers le trou spécifique.

Remplir le coffrage de ciment.

 La plaque doit être parfaitement nivelée et avec le filet des vis totalement en surface.

Attendre que le ciment se solidifie pendant au moins 24 heures.

Enlever le coffrage.

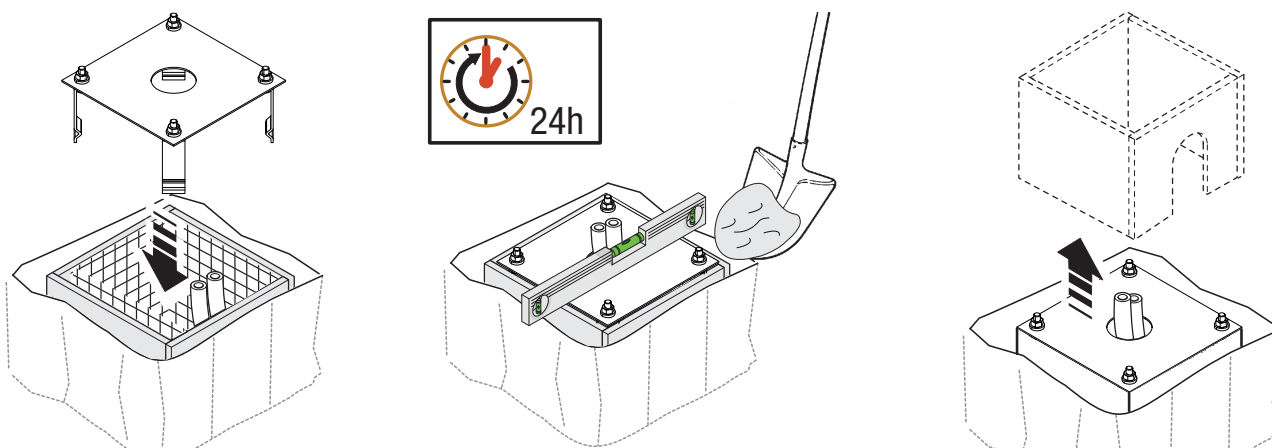

Remplir de terre le trou autour du bloc de ciment.

Enlever les écrous des vis.

Introduire les câbles électriques dans les gaines jusqu'à ce qu'ils sortent d'environ 600 mm.

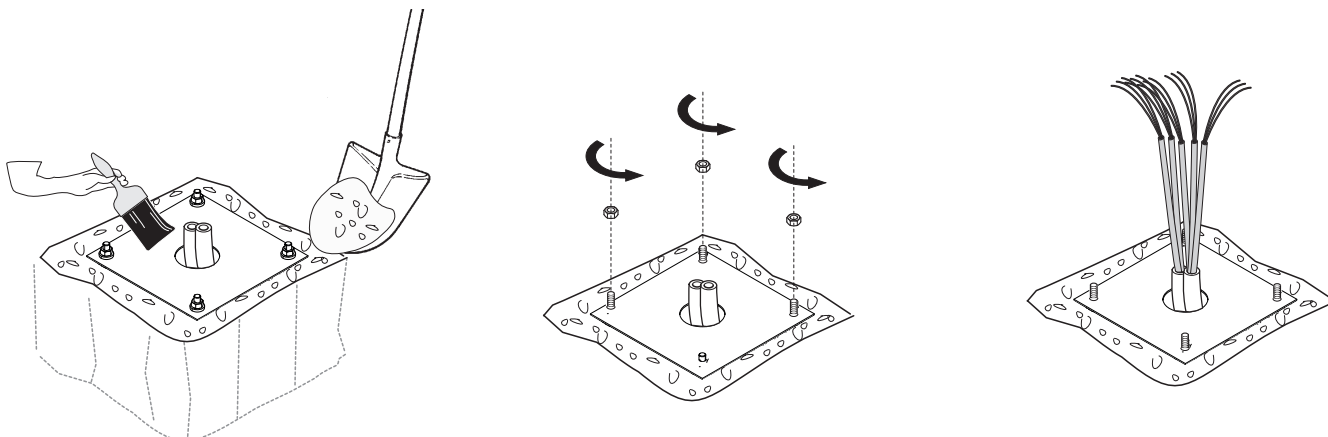

Fixation des piliers et du rail de protection de la chaîne

Positionner les piliers sur les plaques de fixation et les fixer à l'aide de rondelles et d'écrous.

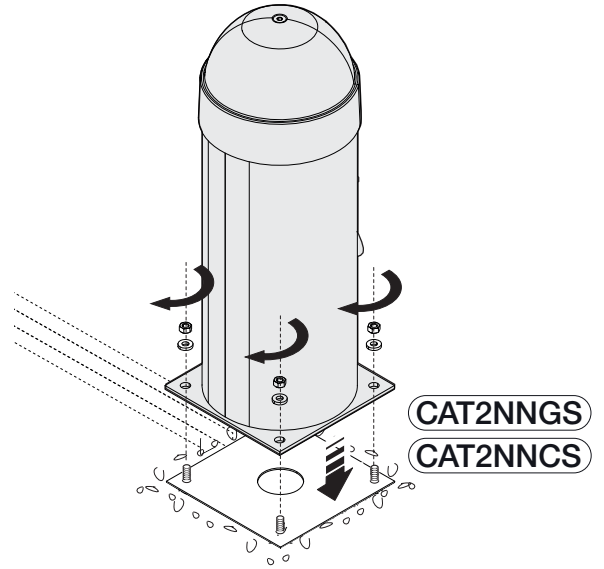
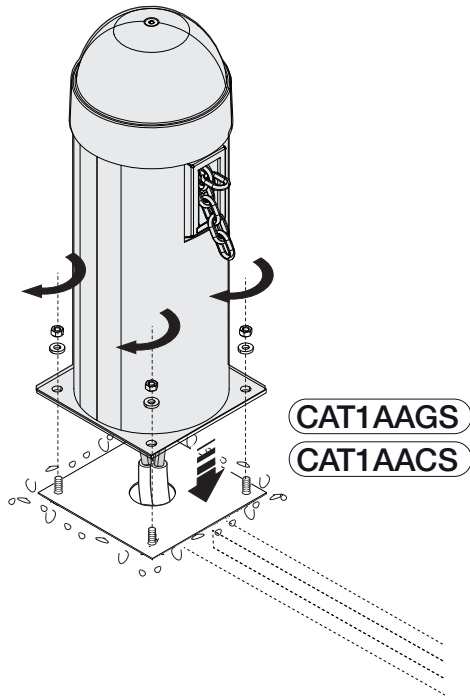

Dévisser les vis pour enlever les calottes.

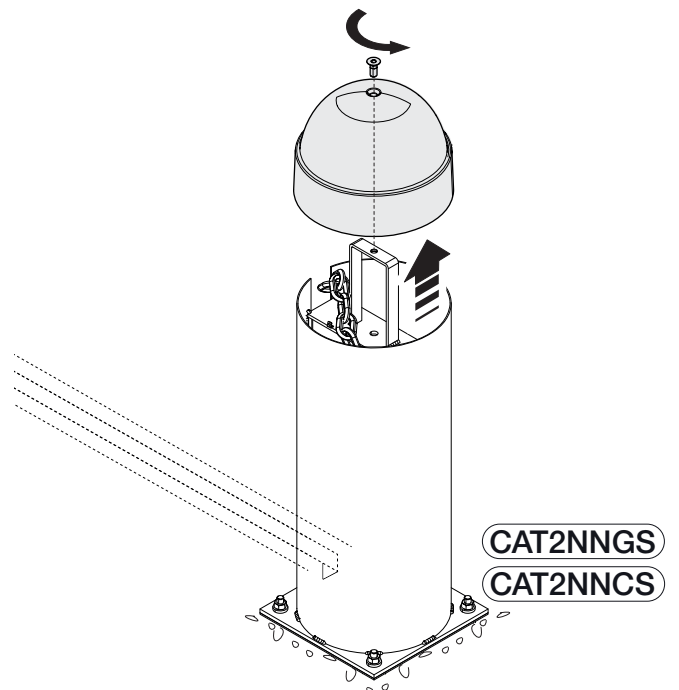
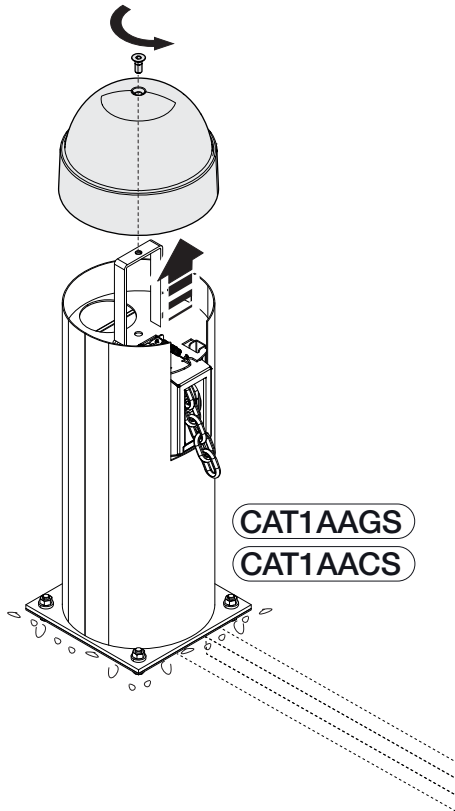

Extraire les carters du pilier (CAT1AAGS / CAT1AACS).
 Dégager la chaîne du pilier (CAT2NNGS / CAT2NNCS) du collier de fixation.

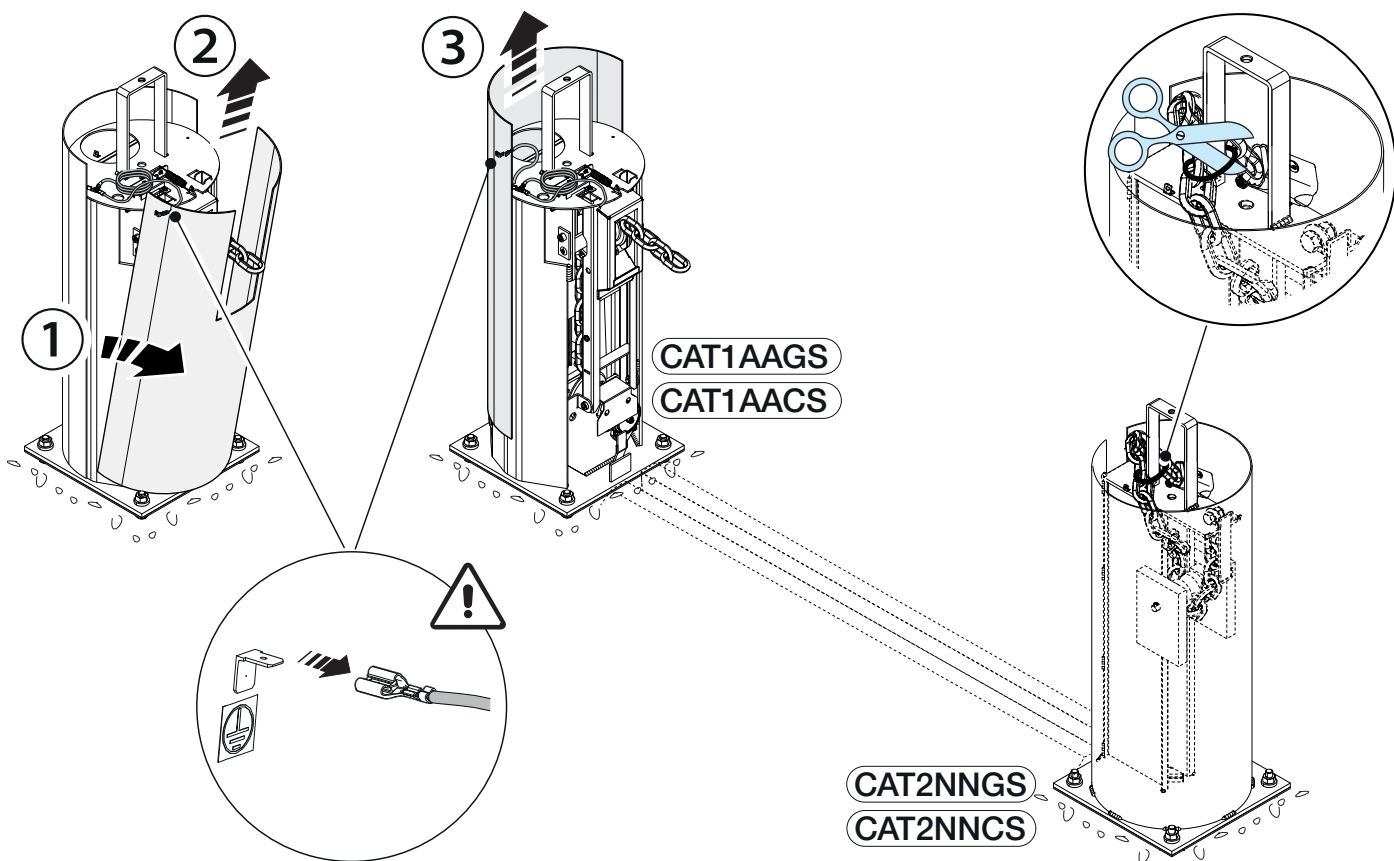

Installer le rail de protection de la chaîne entre les deux piliers et couper éventuellement la partie en trop.

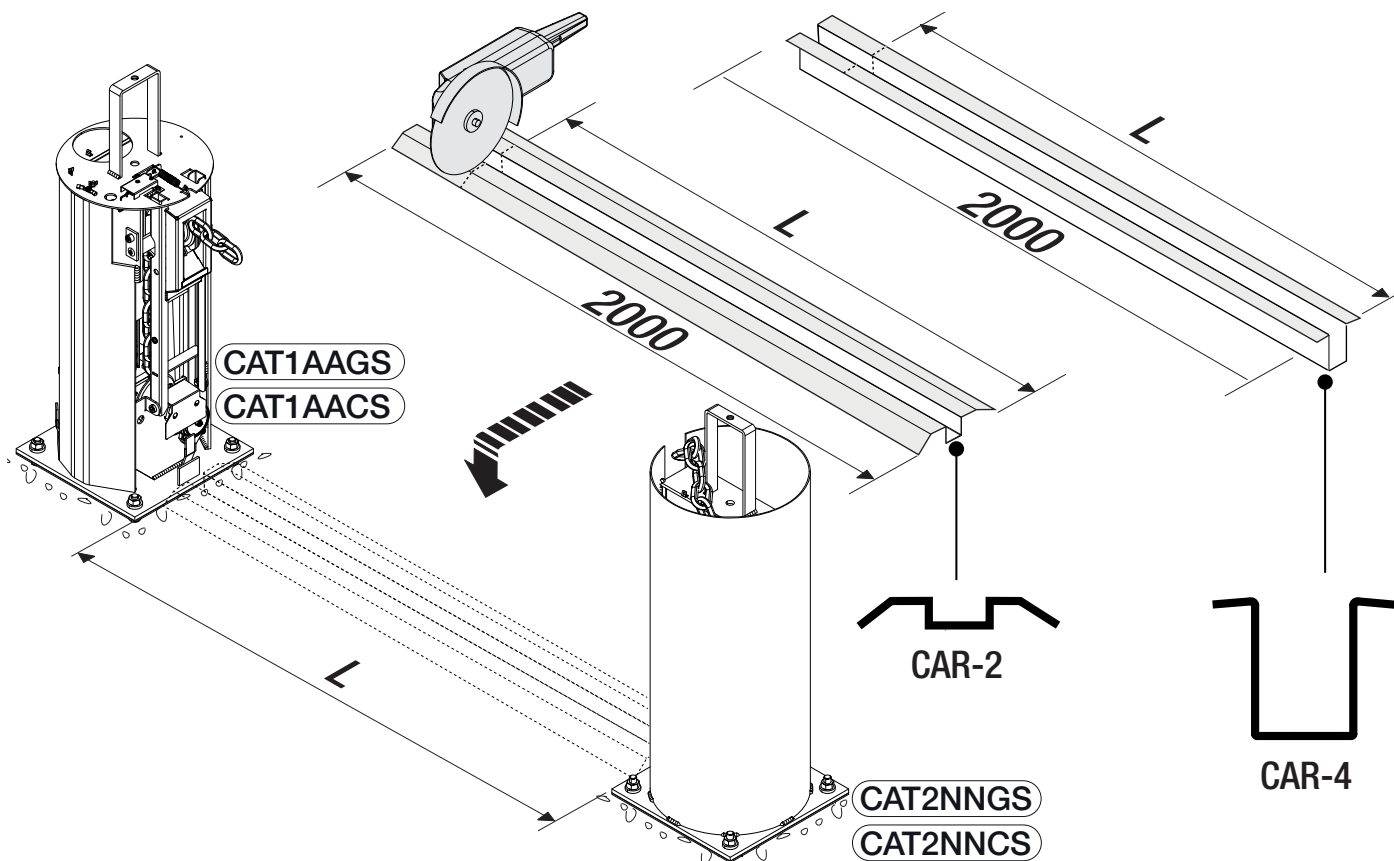

Calculer la longueur nécessaire de la barrière à chaîne en coupant la partie en trop.

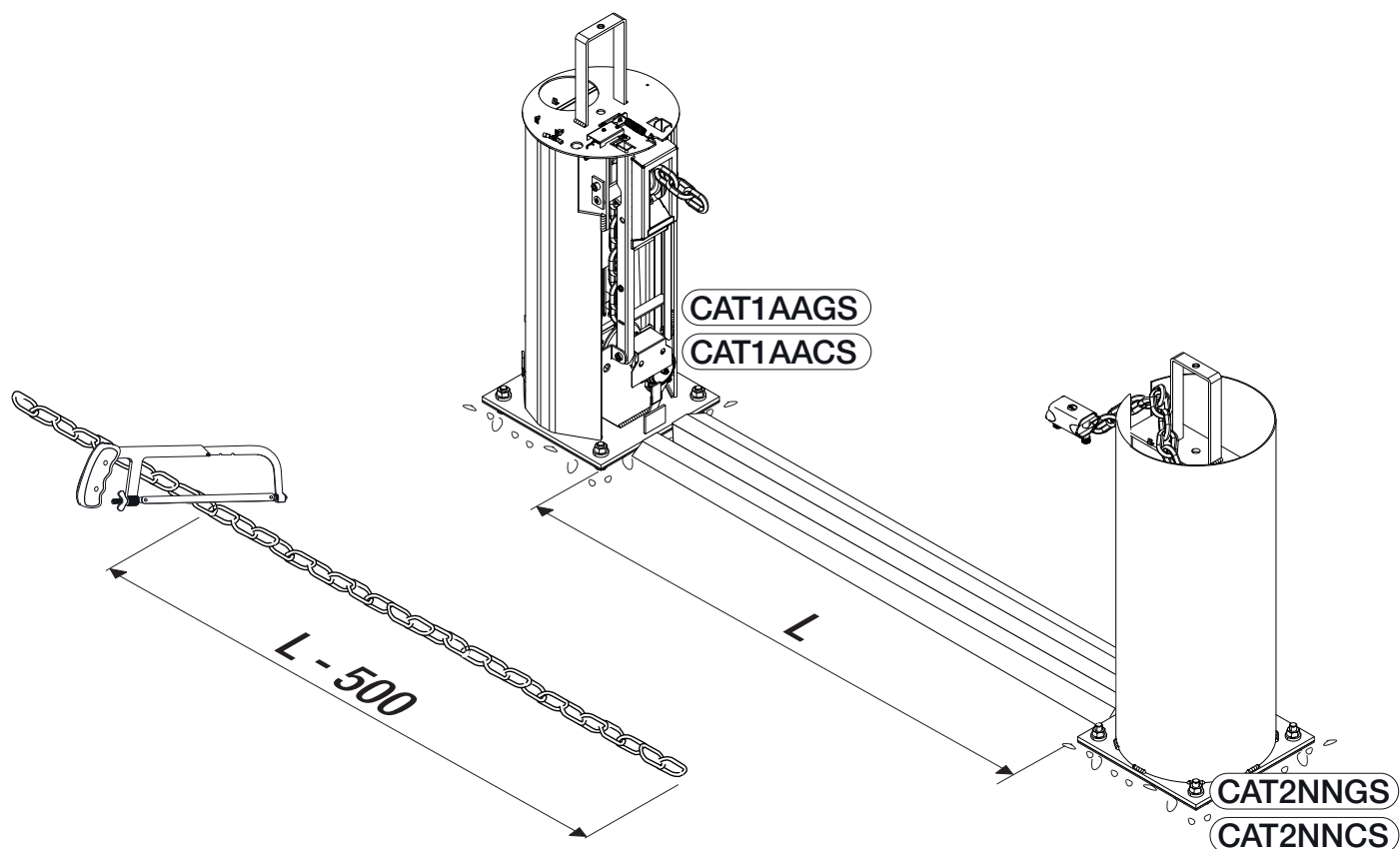

Fixer la barrière à chaîne à la chaîne de service du CAT1AAGS / CAT1AACS au moyen de la bride de fixation.

Fixer l'autre extrémité à la chaîne de service du CAT2NNGS / CAT2NNGS au moyen du loquet.

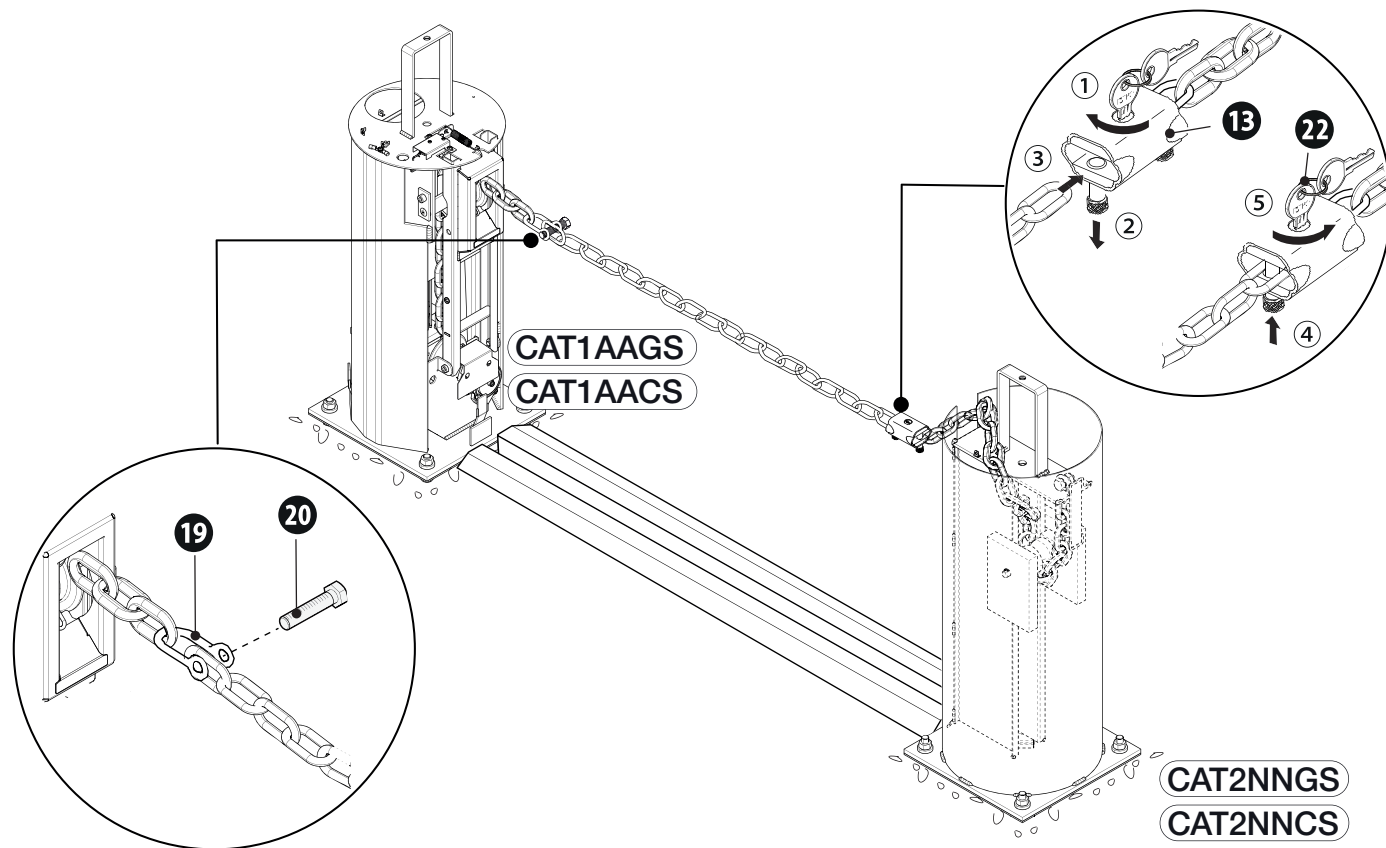

 Les essais de fonctionnement et le test doivent être effectués après l'installation du système et de la chaîne.

Détermination des points de fin de course

Enlever la protection du groupe fin de course.

Groupe fin de course

- A** Micro-interrupteur de fin de course en phase d'ouverture
- B** Micro-interrupteur de fin de course en phase de fermeture
- C** Came de réglage du point de fin de course en phase d'ouverture
- D** Came de réglage du point de fin de course en phase de fermeture

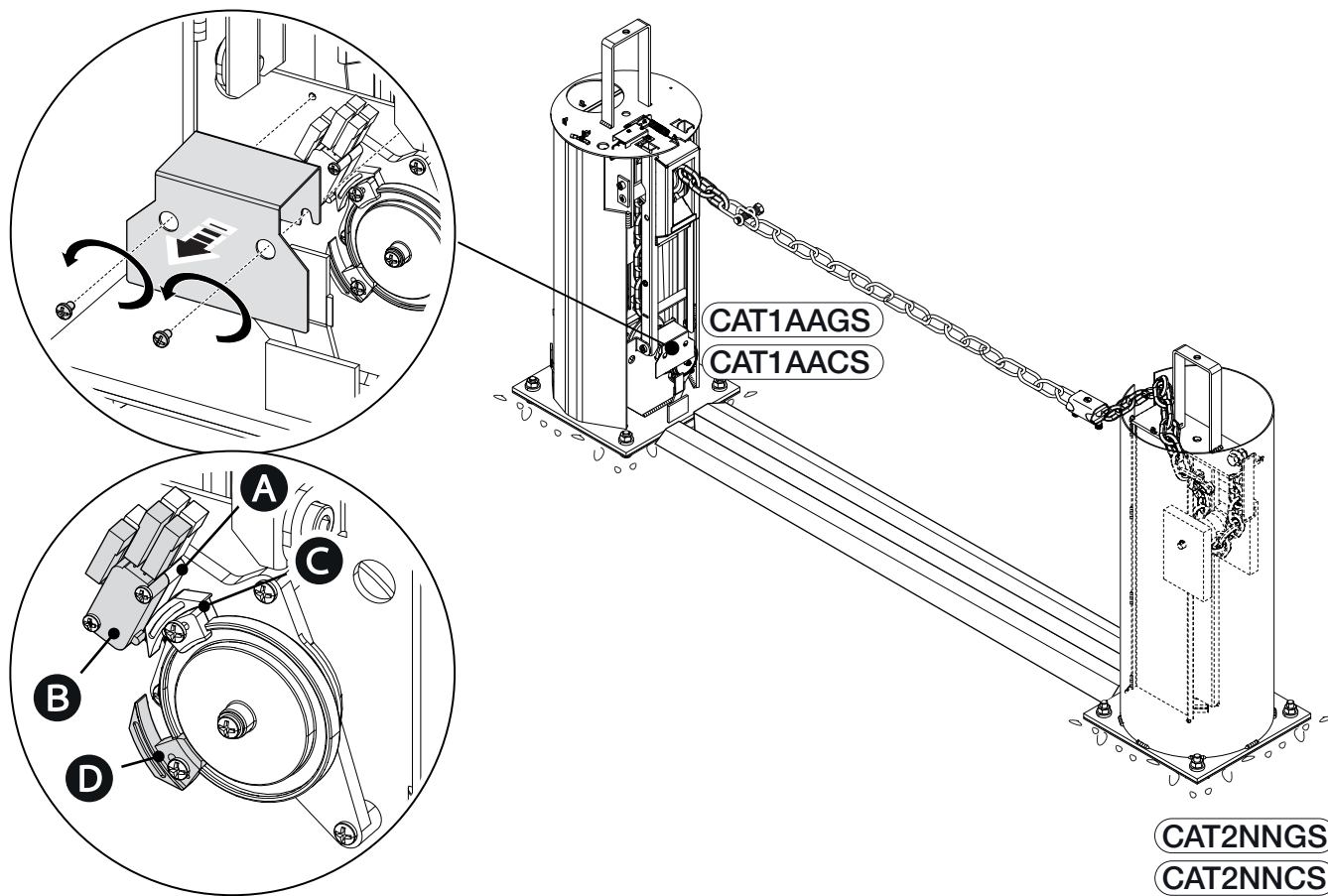

Fin de course en ouverture

 Par défaut, le micro-interrupteur d'ouverture est déjà activé par la came de fin de course d'ouverture.

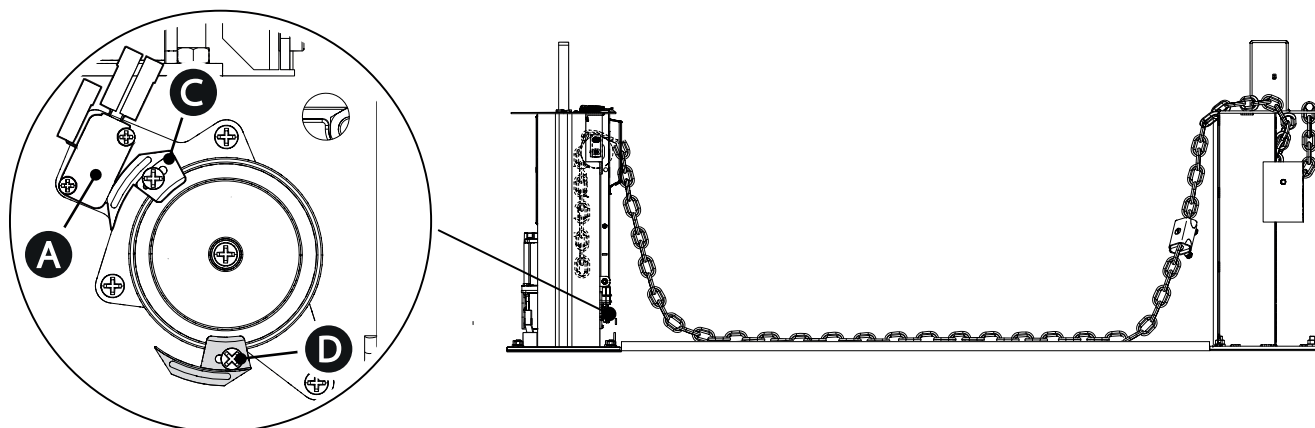

Fin de course de sécurité en phase de fermeture

 Le micro-interrupteur de fermeture est utilisé pour arrêter l'automatisme en toute sécurité en cas de rupture de la chaîne.

Avec armoire de commande sous tension, envoyer une commande de fermeture, attendre l'arrêt du motoréducteur (fin temps fonctionnement).

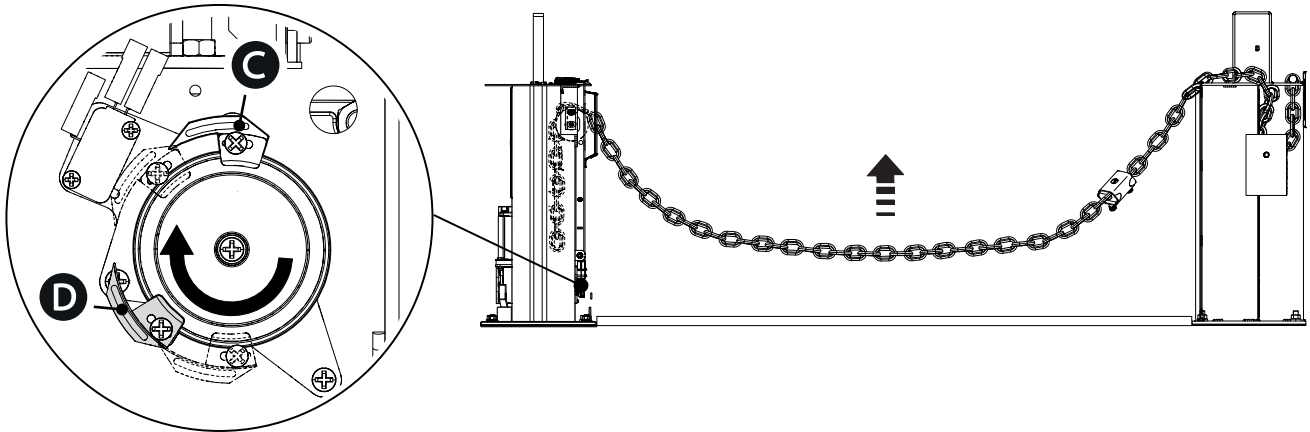

Avec motoréducteur à l'arrêt, positionner la came de fin de course de fermeture à proximité du micro-interrupteur de fermeture sans l'actionner comme indiqué sur le dessin.

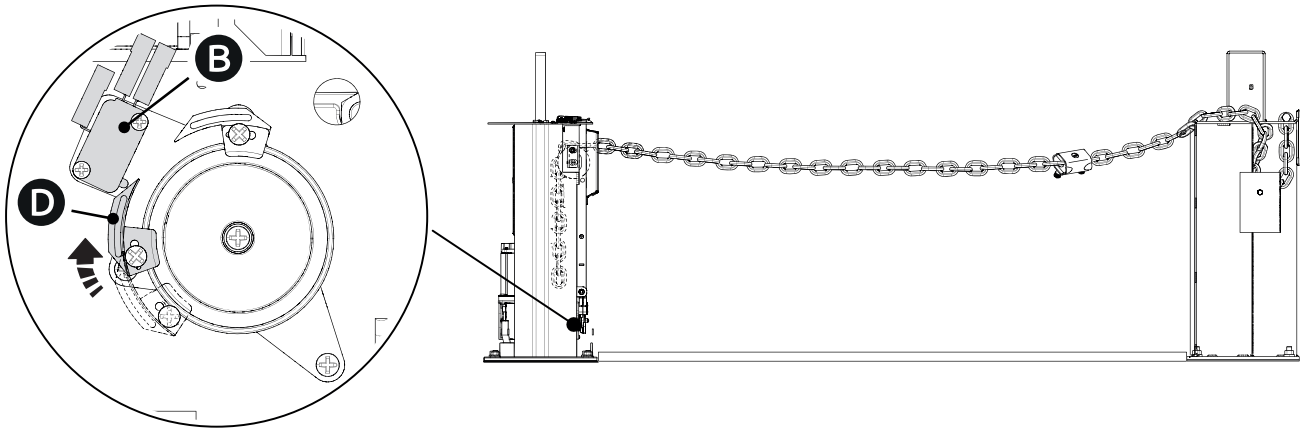

Passage des câbles électriques

Les câbles électriques ne doivent pas entrer en contact avec des parties pouvant devenir chaudes durant l'utilisation (ex. : moteur et transformateur). S'assurer que les éléments mécaniques en mouvement sont bien séparés du câblage.

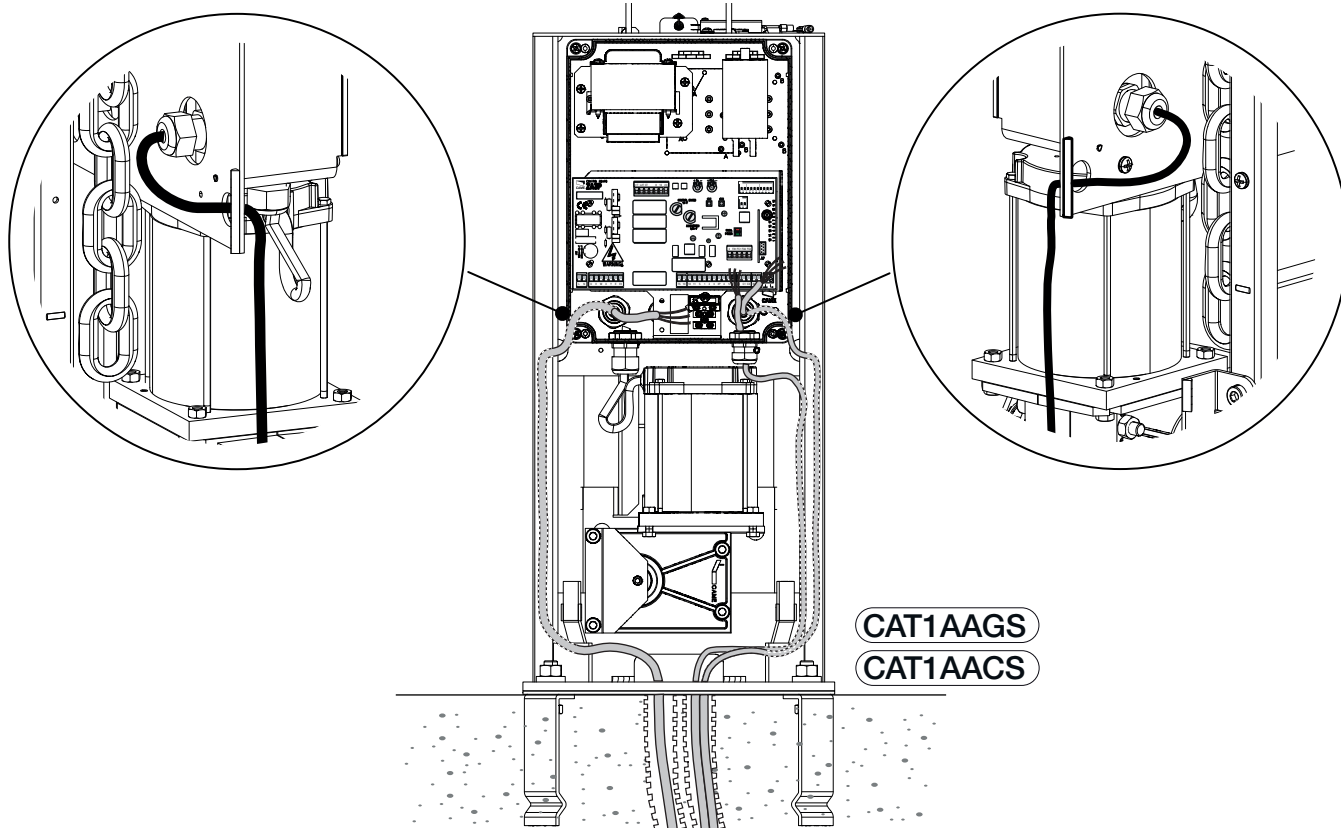

Alimentation

S'assurer, durant toutes les phases d'installation, que l'automatisme est bien hors tension.

⚠ Avant d'intervenir sur l'armoire de commande, la mettre hors tension.

Connexion au réseau électrique

- ⓘ Fusible de ligne
- ⓘ Fil de phase
- ⓘ Fil neutre
- ⓘ Fil de mise à la terre

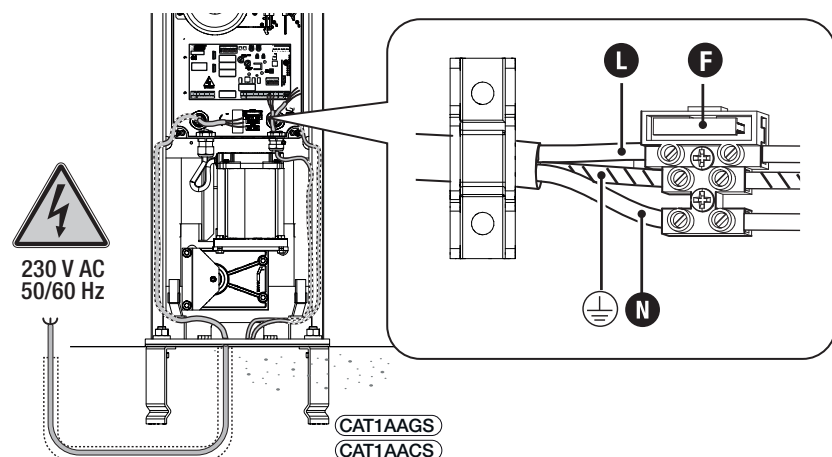

Sortie alimentation pour accessoires

La sortie alimente normalement en 24 VAC.

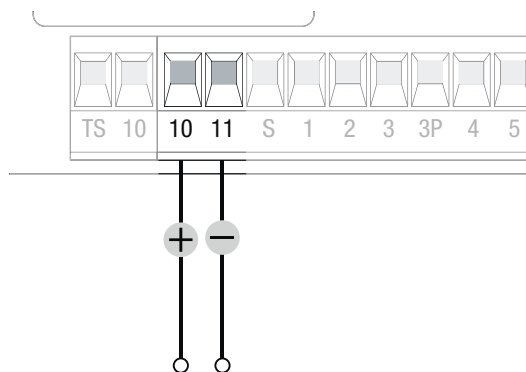

Portée maximum des contacts

📖 La puissance totale des sorties indiquées ci-dessous ne doit pas dépasser la puissance maximale de la sortie [Accessoires]

Dispositif	Sortie	Alimentation (V)	Puissance (W)
Accessoires	10-11	24 AC	40
Lampe supplémentaire	E-E3	230 AC	60
Clignotant	E-W	230 AC	25
Témoin état automatisme	10 - 5	24 AC	3

Dispositifs de commande

1 Bouton d'ARRÊT (contact NF)

Arrête l'automatisme et désactive l'éventuelle fermeture automatique. Utiliser un dispositif de commande pour reprendre le mouvement.

📖 Si le contact n'est pas utilisé, le court-circuiter.

2 Dispositif de commande (contact NO)

Commande Ouverture

📖 Avec fonction [ACTION MAINTENUE] activée, la connexion du dispositif de commande en OUVERTURE est obligatoire.

3 Dispositif de commande (contact NO)

Commande Fermeture

📖 Avec fonction [ACTION MAINTENUE] activée, la connexion du dispositif de commande en FERMETURE est obligatoire.

4 Dispositif de commande (contact NO)

Commande Pas-à-pas

Commande séquentielle

📖 Voir DIP 2 sur le menu des fonctions.

5 Antenne avec câble RG58

📖 Insérer la carte AF sur le connecteur dédié pour la commande à distance avec émetteur.

📖 Si le dispositif de signalisation choisi prévoit l'intégration d'une antenne, utiliser la borne indiquée pour les connexions.

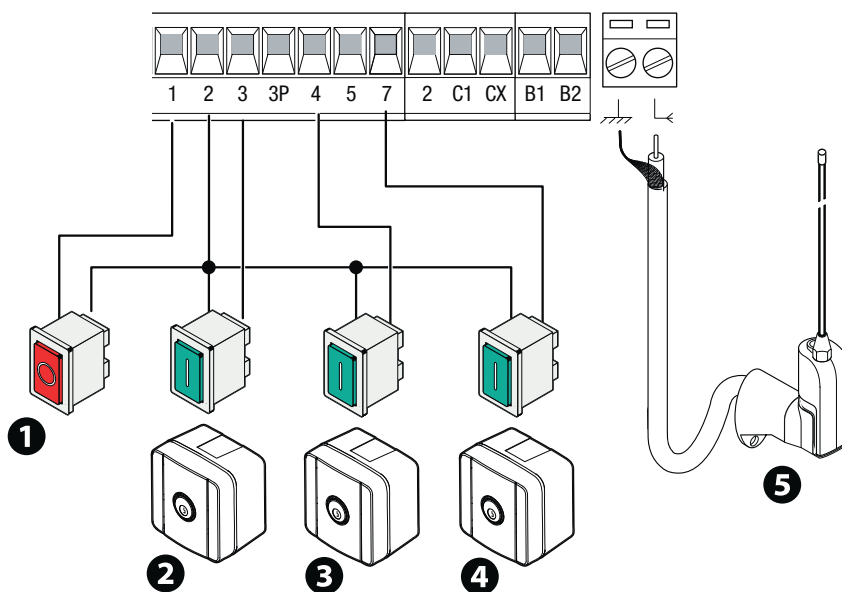

Dispositifs de signalisation

1 Clignotant supplémentaire

Clignote durant les phases d'ouverture et de fermeture de l'automatisme.

2 Lampe supplémentaire

Permet d'augmenter l'éclairage de la zone de manœuvre.

 Reste allumée pendant un délai fixe de 5 minutes à compter du début de la manœuvre.

3 Témoin état automatisme

Signale l'état de l'automatisme.

 Le voyant reste allumé lorsque l'automatisme est en mouvement, il s'éteint lorsque l'automatisme est fermé.

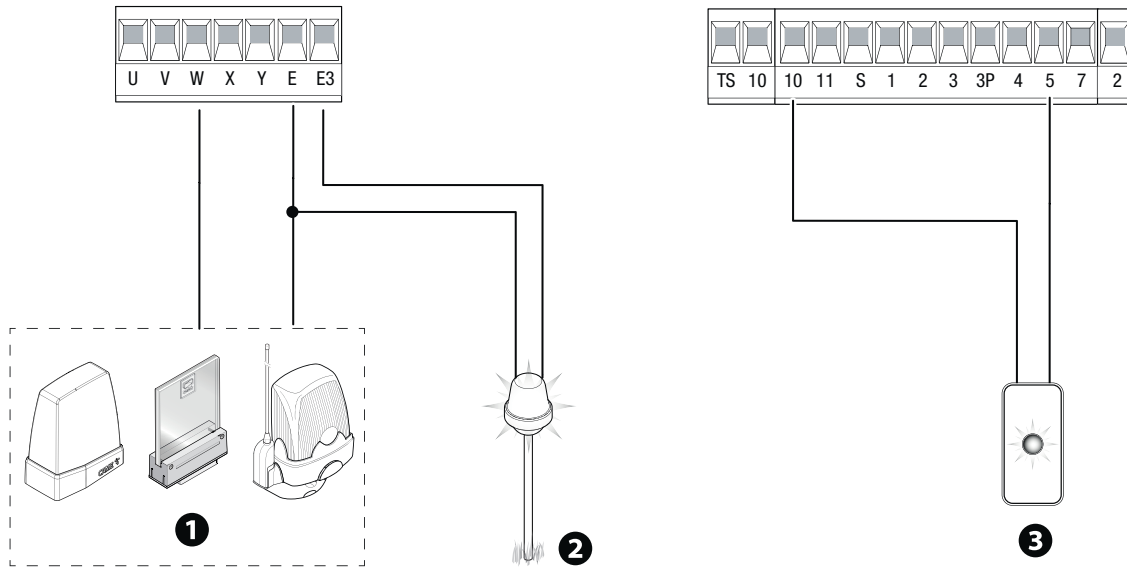

Dispositifs de sécurité

Dispositif anti-coincement intégré

Le dispositif anti-coincement intervient en cas de choc accidentel du mécanisme mobile pendant la phase de fermeture, en activant le micro-interrupteur de sécurité qui inverse le mouvement de la chaîne jusqu'à l'ouverture totale.

Le micro-interrupteur de sécurité est déjà connecté en entrée sur C1 avec fonction de réouverture durant la fermeture.

- A** Micro-interrupteur de sécurité
- B** Mécanisme mobile
- C** Bornier pour dispositifs de sécurité

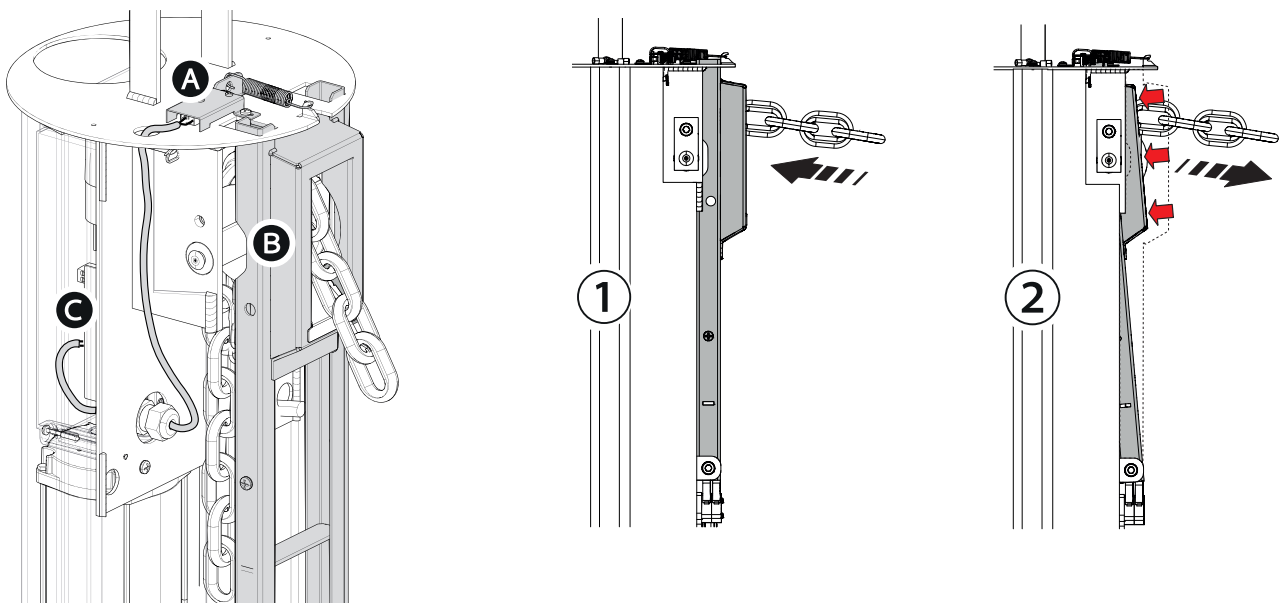

Photocellules

Connecter les dispositifs de sécurité à l'entrée CX et/ou CY (contact NC).

Pendant la programmation, configurer le type d'action que le dispositif connecté à l'entrée doit effectuer.

 En cas d'installation avec plusieurs paires de photocellules, consulter le manuel de l'accessoire correspondant.

Photocellules DIR / DELTA-S

Connexion standard

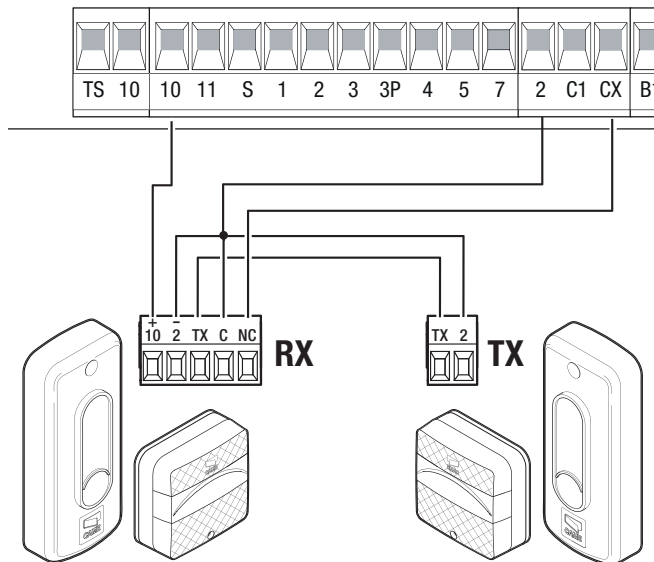

Photocellules DIR / DELTA-S

Connexion avec test de sécurité

 Voir DIP 10 test dispositifs de sécurité

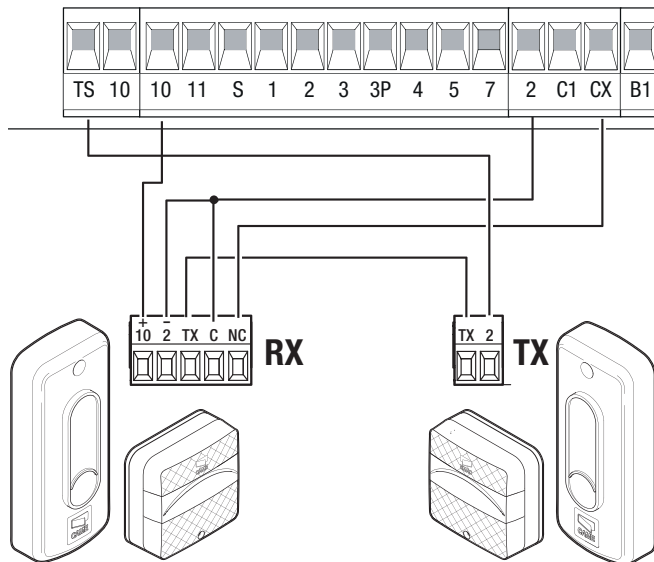

Photocellules DXR / DLX

Connexion standard

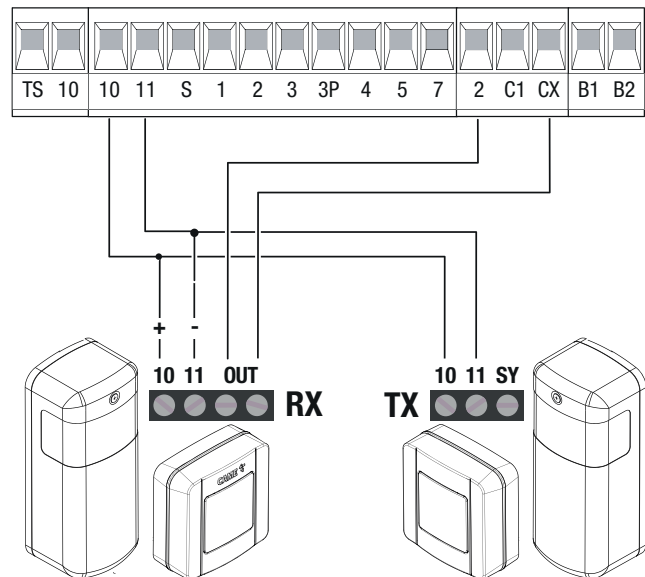

Photocellules DXR / DLX

Connexion avec test de sécurité

 Voir DIP 10 test dispositifs de sécurité

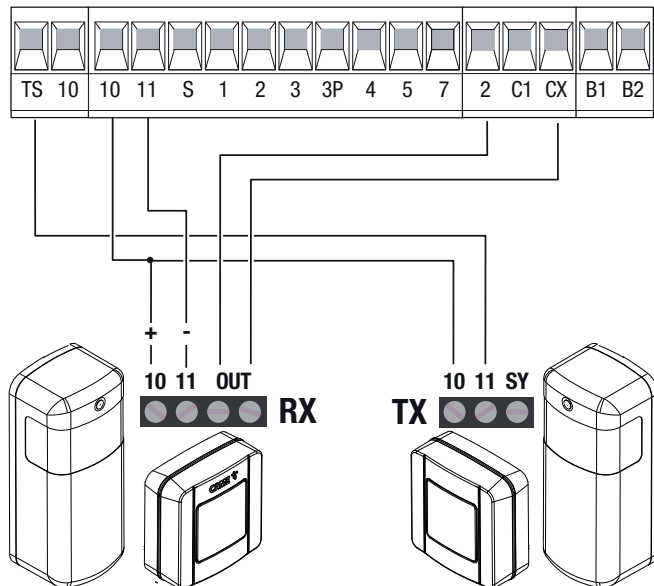

Menu des fonctions

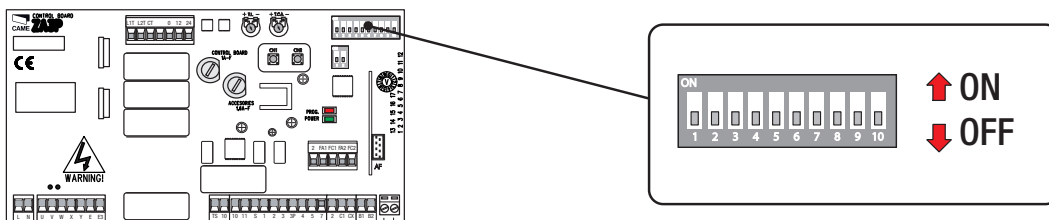

Fermeture automatique

Fermeture automatique

☞ La fonction n'est pas activée lorsque : les dispositifs de sécurité interviennent pour détecter un obstacle, après un arrêt total ou à défaut de tension.

☞ Régler le temps d'attente avant la fermeture, voir paragraphe Réglages.

DIP 1	ON - Activée OFF - Désactivée
--------------	----------------------------------

Commande 2-7

Associe une commande au dispositif connecté sur 2-7.

DIP 2	ON - Commande séquentielle (Ouverture-arrêt-fermeture-arrêt) OFF - Commande Pas-à-pas (Ouverture-fermeture)
--------------	--

Commande Ouverture

Permet d'activer la commande d'ouverture depuis un émetteur.

DIP 3	ON - Activée OFF - Désactivée
--------------	----------------------------------

Préclignotement

La fonction permet, avant toute autre manœuvre, l'activation anticipée du clignotant de 5 secondes.

DIP 4	ON - Activée OFF - Désactivée
--------------	----------------------------------

Obstacle avec moteur arrêté

Lorsque la fonction est activée et que l'automatisme est à l'arrêt, il n'y a pas exécution de la commande (ouverture et fermeture) si les dispositifs de sécurité détectent un obstacle.

☞ La fonction est activée avec : passage ouvert, passage fermé ou après un arrêt total.

DIP 5	ON - Activée OFF - Désactivée
--------------	----------------------------------

Action maintenue

Avec la fonction activée, le mouvement de l'automatisme (ouverture ou fermeture) est interrompu au relâchement du dispositif de commande.

☞ L'activation de cette fonction désactive tous les autres dispositifs de commande.

DIP 6	ON - Activée OFF - Désactivée
--------------	----------------------------------

Non utilisé

Laisser le DIP sur OFF.

DIP 7	OFF
--------------	-----

Entrée CX

Activer la borne sur CX.

☞ Associer une fonction sur l'entrée CX, voir DIP 2 du sélecteur à 2 voies.

DIP 8	ON - Activée OFF - Désactivée
--------------	----------------------------------

Non utilisé

Laisser le DIP sur OFF.

DIP 9	OFF
-------	-----

Test sécurité

Active le contrôle du bon fonctionnement des photocellules connectées aux entrées, après chaque commande d'ouverture et de fermeture.

Effectuer le test en connectant les photocellules à la borne TS, voir paragraphe Dispositifs de sécurité.

DIP 10	ON - Activée OFF - Désactivée
--------	----------------------------------

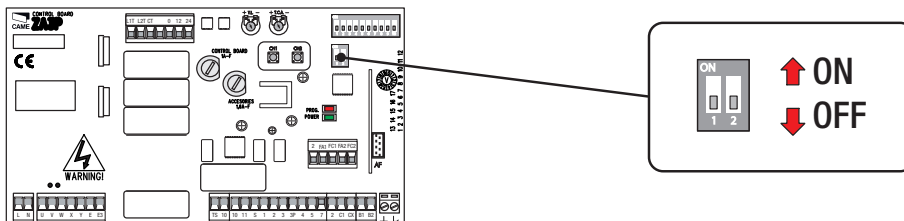

Non utilisé

Laisser le DIP sur OFF.

DIP 1	OFF
-------	-----

Fonction sur l'entrée CX

Associe une fonction à l'entrée CX

DIP 2	ON - Arrêt partiel OFF - Réouverture durant la fermeture
-------	---

Réglages

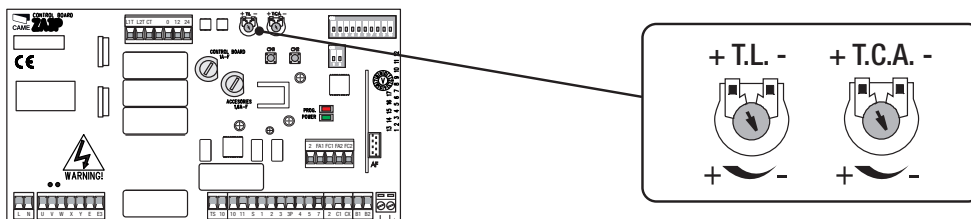

Temps fonctionnement

Configuration du temps de fonctionnement du motoréducteur en phase d'ouverture ou de fermeture.

T.L.	De 5 à 30 secondes
------	--------------------

Temps de fermeture automatique

Configure le temps devant s'écouler avant la fermeture automatique, une fois que le point de fin de course a été atteint en phase d'ouverture ou après l'intervention des photocellules avec fonction d'arrêt partiel.

T.F.A.	De 1 à 120 secondes (par défaut 20 secondes)
--------	--

Couple moteur

Pour varier le couple moteur, déplacer la cosse indiquée sur l'une des 4 positions : de 1 (min.) à 4 (max.)

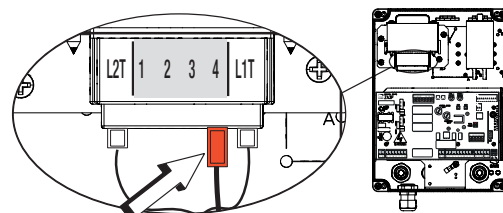

ACTIVATION DE LA COMMANDE RADIO

Branchements électriques

⚠ Avant d'intervenir sur l'armoire de commande, la mettre hors tension.

Enficher une carte AF sur la carte électronique à l'aide du connecteur AF.
Connecter le câble RG58 de l'antenne aux bornes.

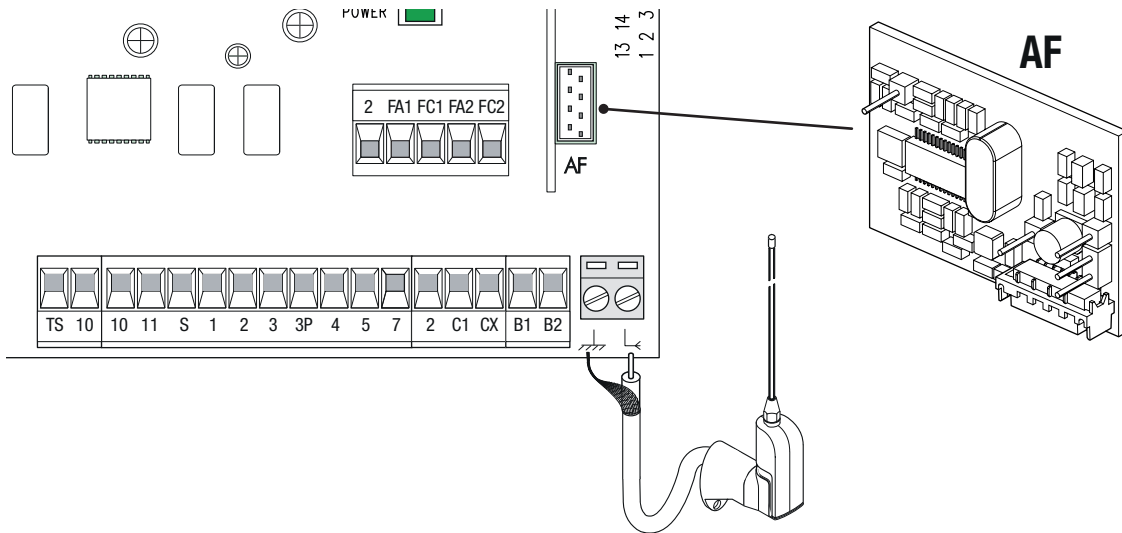

Mémorisation des utilisateurs

📖 Il est possible de mémoriser jusqu'à 25 utilisateurs.

Canal CH1

Le canal CH1 est dédié aux commandes d'ouverture et de fermeture de la barrière

📖 La commande dépend des sélections effectuées sur les DIP 2-3. Voir commande Séquentielle, Pas-à-pas et Ouverture.

Maintenir enfoncée la touche CH1 sur la carte électronique.

📖 Le voyant de signalisation clignote.

Appuyer sur une des touches de l'émetteur à mémoriser.

📖 Le voyant restera allumé pour signaler l'exécution effective de la mémorisation.

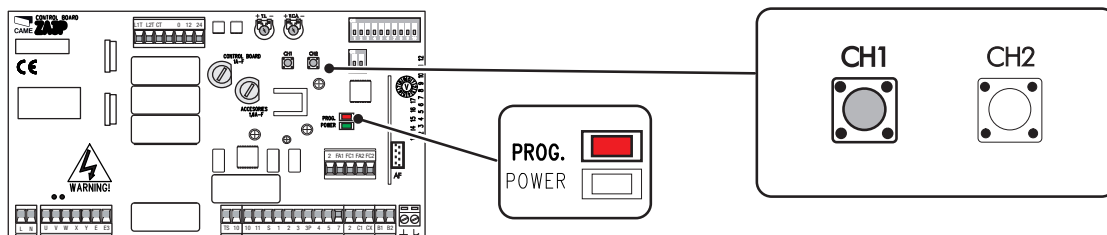

Suppression de tous les utilisateurs

Maintenir enfoncées en même temps les touches CH1 et CH2 pendant plus de 5 secondes jusqu'à l'allumage permanent de la LED PROG.

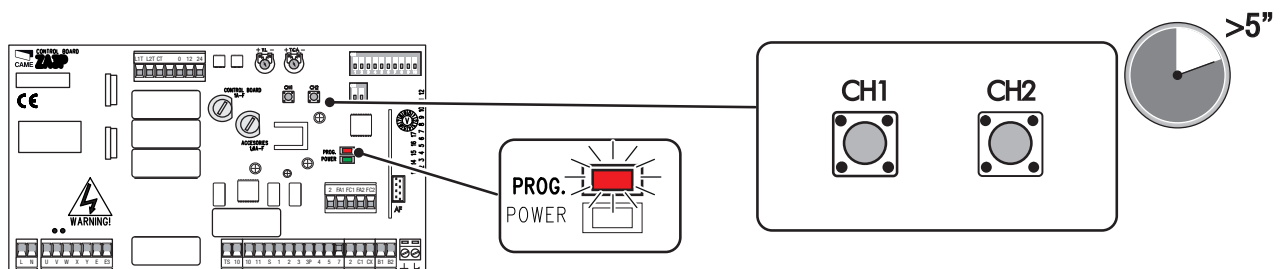

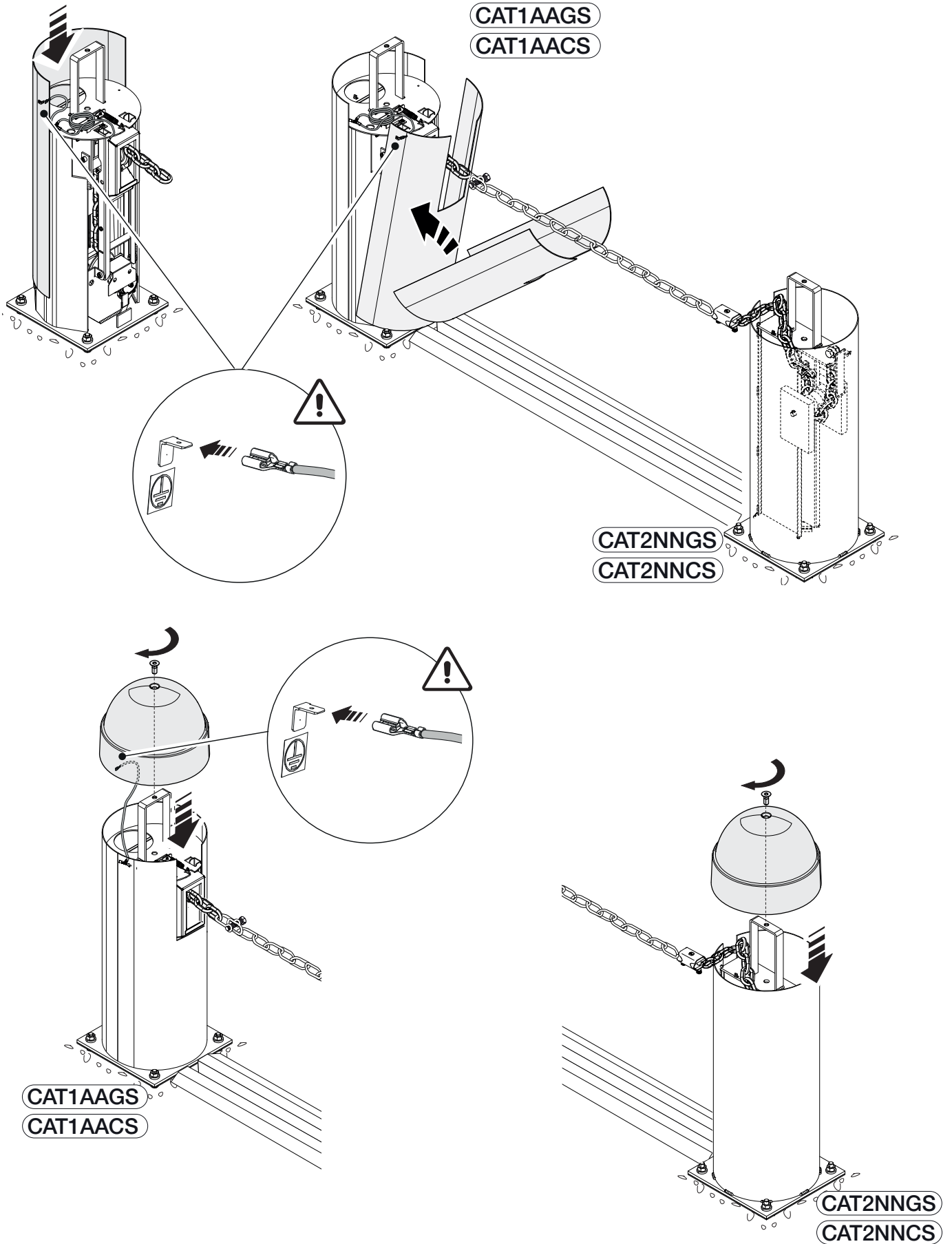

MCBF	
Modèles	CAT
Chaîne 9 mm 8 m	50.000
Chaîne 5 mm 16 m	-10%

 Les cycles MCBF ne se réfèrent qu'à la barrière et à aucun des accessoires applicables.

 Avant toute opération de nettoyage, d'entretien ou de remplacement de pièces détachées, mettre le dispositif hors tension.

 Ce document fournit à l'installateur les indications sur les contrôles obligatoires à effectuer durant les interventions de maintenance.

 Pour plus d'informations sur l'installation et les réglages appropriés, consulter le manuel d'installation du produit.

 Pour toutes les informations concernant le choix du produit et de ses accessoires, consulter le catalogue des produits.

 Tous les 6 mois d'activité, les opérations de maintenance suivantes sont obligatoires.

Effectuer un contrôle général et complet du serrage des boulons.

Lubrifier toutes les parties mécaniques en mouvement.

Contrôler le bon fonctionnement des dispositifs de signalisation et de sécurité.

Contrôler le bon fonctionnement du micro-interrupteur de sécurité anti-coincement.

Contrôler l'état d'usure des parties mécaniques en mouvement et en vérifier le bon fonctionnement.

S'assurer que les câbles et leurs connexions sont en bon état.



CAME 

CAME.COM

CAME S.P.A.

Via Martiri della Libertà, 15

31030 Dosson di Casier

Treviso - Italy

Tél. (+39) 0422 49 40

Fax (+39) 0422 49 41