

# ZBKS

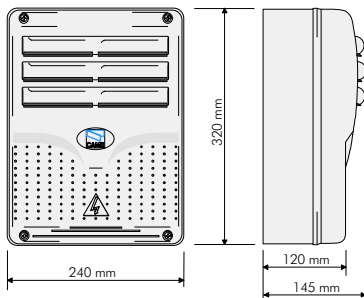

## ITALIANO

### Descrizione quadro comando

Quadro elettrico per motoriduttore BK800S con alimentazione 230V monofase; frequenza 50±60 Hz. Progettato e costruito interamente dalla CAME Cancelli Automatici S.p.A., risponde alle vigenti norme di sicurezza, con grado di protezione IP54. Scatola in ABS, dotata di presa per il riciclo d'aria.

### Descrizione tecnica scheda base

La scheda comando va alimentata sui morsetti L1 e L2 ed è protetta in ingresso con fusibile 8A. I dispositivi di comando sono a bassa tensione (24V), e sono protetti con fusibile da 2A. La potenza complessiva degli accessori a 24V, non deve superare i 20W. Il tempo lavoro è fisso a 150 secondi.

### Sicurezza

Le fotocellule possono essere collegate e predisposte per:

- Riapertura in fase di chiusura (2-C1);
- Richiusura in fase di apertura (2-CX, vedi dip 8-9);
- Stop parziale, arresto del cancello se in movimento con conseguente predisposizione alla chiusura automatica (2-CX, vedi dip 8-9);
- Stop totale (1-2), arresto del cancello escludendo l'eventuale ciclo di chiusura automatica; per riprendere il movimento bisogna agire sulla pulsantiera o sul radiocomando;

Nota: se un contatto di sicurezza normalmente chiuso (2-C1, 2-CX, 1-2) si apre, viene segnalato dal lampeggio del LED di segnalazione (n°11);

- Rilevazione di presenza ostacolo. A motore fermo (cancello chiuso, aperto o dopo un comando di stop totale), impedisce qualsiasi movimento se i dispositivi di sicurezza (es. fotocellule) rilevano un ostacolo;
- Funzione del test di sicurezza. Ad ogni comando di apertura e chiusura delle ante, la centralina ne verifica l'efficienza delle fotocellule (vedi pag. 7).

### Altre funzioni selezionabili

- Chiusura automatica. Il temporizzatore di chiusura automatica si autoalimenta a finecorsa in apertura. Il tempo prefissato regolabile, è comunque subordinato dall'intervento di eventuali accessori di sicurezza e si esclude dopo un intervento di «stop» totale o in mancanza di energia elettrica;
- Apertura parziale. Apertura del cancello per passaggio

pedonale, viene attivata collegandosi ai morsetti 2-3P ed è regolabile mediante trimmer AP.PARZ.. Con questa funzione, la chiusura automatica varia nel seguente modo:

1) Dip 12 in ON: dopo un'apertura parziale, il tempo di chiusura automatica è indipendente dalla regolazione del trimmer TCA e dalla posizione del dip 1, ed è fisso a 8 secondi.

2) Dip 12 in OFF: dopo un'apertura parziale, il tempo di chiusura automatica è regolabile solo se il dip 1 è posizionato in ON;

- Lampada ciclo. Lampada che illumina la zona di manovra, rimane accesa dal momento in cui l'anta inizia l'apertura fino alla completa chiusura (compreso il tempo di chiusura automatica). Nel caso non venga inserita la chiusura automatica, rimane accesa solo durante il movimento (E-EX);

- Lampada di cortesia. Lampada che illumina la zona di manovra, dopo un comando di apertura rimane accesa con un tempo fisso di 5 minuti e 30 secondi (E-EX, vedi pag. 8);

- Funzione a "uomo presente". Funzionamento del cancello mantenendo premuto il pulsante (esclude il funzionamento del radiocomando);

- Prelampeggio di 5 secondi sia in apertura sia in chiusura dell'anta;

- Funzione master; il quadro assume tutte le funzioni di comando nel caso di due motori abbinati (vedi pagina 13);
- Funzione slave; il quadro viene esclusivamente pilotato dal "MASTER" (vedi pagina 13);

- Abilitazione alle funzioni di stop parziale o richiusura durante l'apertura, contatto normalmente chiuso (2-CX), selezionare una delle due funzioni tramite dip, vedi selezioni funzioni.

### Regolazioni

- Trimmer AP.PARZ. = Apertura parziale: da 1" a 14";
- Trimmer TCA. = Tempo chiusura automatica: da 1" a 150";

### Description of control panel

Control panel for gear motor BK800S, powered by 230V single-phase; frequency 50-60 Hz.

Designed and built entirely by CAME Cancelli automatici S.p.A., in full compliance with current safety standards, and with an IP54 protecting rating.

Housing in ABS is equipped with vents to provide internal air circulation.

### Technical description motherboard

This control board is powered across terminals L1 and L2, and is protected by fuse on the main power line 8A. Control systems are powered by low voltage and protected with by a 2A fuse.

The total power consumption of 24 V accessories must not exceed 20W.

Fixed operating time of 150 seconds.

#### Safety

Photocells can be connected to obtain:

- Re-opening during the closing cycle (2-C1);
- Re-closing during the opening cycle (2-CX, see dip 8-9);
- Partial stop, shutdown of moving gate, with activation of an automatic closing cycle (2-CX, see dip 8-9);
- Total stop (1-2), shutdown of gate movement without automatic closing; a pushbutton or radio remote control must be actuated to resume movement;

Note: If an normally closed safety contact (2-C1, 2-CX, 1-2) is opened, the LED (n°11) will flash to indicate this fact;

- Obstacle presence detection. When the motor is stopped (gate is closed, open or half-open after an emergency stop command), the transmitter and the control pushbutton will be deactivated if an obstacle is detected by one of the safety devices (for example, the photocells);

- Safety test function. The control unit will now check the safety system every time an opening or closing command is given (see pag. 7).

#### Other functions

- Automatic closing: The automatic closing timer is automatically activated at the end of the opening cycle. The preset, adjustable automatic closing time is automatically interrupted by the activation of any safety system, and is deactivated after a STOP command or in case of power failure;

- Partial opening. Opening of the gate to allow for foot traffic; activated by connecting to terminals 2-3P and adjusted with the AP-PARZ. trimmer. With this function, the automatic closing can vary in the following way:

1) Dip 12 set to ON: after a partial opening, the time for automatic closing functions independently of the adjustment of the TCA trimmer and of the position of Dip 1; it is set at 8 seconds.

2) Dip 12 set to OFF: after a partial opening, the time for automatic closing is adjustable only if Dip 1 is set to ON.

- Cycle lamp. The lamp which lights the manoeuvring zone: it remains lit from the moment the doors begin to open until they are completely closed (including the time required for the automatic closure). In case automatic closure is not enabled, the lamp remains lit only during movement (E-EX);

- Courtesy Light. A light that illuminates the manoeuvring zone; after an opening command, the light remains on for a fixed time of 5 minutes and 30 seconds (E-EX, see page 8);

- "Operator present" function: Gate operates only when the pushbutton is held down (the radio remote control system is deactivated);

- Pre-flashing for 5 seconds, while the door is opening and closing;

- Master function; the panel assumes all the command functions when two paired motors are used (see page 13);

- Slave function; this panel is exclusively controlled by the "MASTER" (see p. 13);

- Enabling functions of partial-stop or re-closure during opening; normally-closed contact (2-CX), select one of the two functions by setting dip, see selection of functions;

#### Adjustments

- Trimmer APPARZ. = Partial opening: 1" to 14";

- Trimmer TCA = Automatic closing time: 1" to 150";

**Description armoire de commande**

Armoire électrique pour motoréducteur BK800S avec alimentation 230V monophasée; fréquence 50-60 Hz. Il a été entièrement conçu et construit par la Société CAME Cancelli Automatici S.p.A., conformément aux normes de sécurité en vigueur avec degré de protection IP54. Boîtier en ABS muni de prise de circulation d'air.

La carte de commande doit être alimentée sur les bornes L1 et L2 et elle est protégée en entrée par un fusible de ligne 8A.

**Description technique carte base**

Les dispositifs de commande sont à basse tension et protégés avec fusible de 2A. La puissance totale des accessoires à 24V, ne doit pas dépasser 20W. Temps de fonctionnement fixe de 150 secondes.

**Sécurité**

Il est possible de brancher des photocellules et de les programmer pour:

- **Réouverture** en phase de fermeture (2-C1);
- **Réfermeture** en phase de ouverture (2-CX, voir dip 8-9);
- **Stop partiel**, arrêt du portail, si en mouvement, et consécutive programmation pour la fermeture automatique (2-CX, voir dip 8-9);
- **Stop total** (1-2) arrêt du portail et désactivation d'un éventuel cycle de fermeture automatique; pour activer de nouveau le mouvement, il faut agir sur les boutons-poussoirs ou sur la radiocommande);

**Remarque:** Le LED de signalisation (n°11) qui clignote indique qu'un contact de sécurité normalment fermé (2-C1, 2-CX, 1-2) s'ouvre;

- **Détection de présence d'obstacle.** Quand le moteur est arrêté (portail fermé, ouvert ou semiouvert, cette position est obtenue avec une commande de stop total), annule toute fonction de l'émetteur ou du bouton-poussoir en cas d'obstacle détecté par les dispositifs de sécurité (ex. Photocellules);

- **Fonction du test de sécurité.** Cela permet au boîtier de vérifier le bon fonctionnement des dispositifs de sécurité après chaque commande d'ouverture ou de fermeture (voir pag. 7).

**Autres fonctions**

- **Fermeture automatique.** Le temporisateur de fermeture automatique est autoalimenté à la fin du temps de la course en ouverture. Le temps réglable est programmé, cependant, il est subordonné à l'intervention d'éventuels accessoires de sécurité et il est exclu après une intervention de "stop" ou en cas de coupure de courant;

- **Ouverture partielle.** Ouverture de la grille pour le passage pour piétons, elle est enclenchée en la reliant aux bornes 2-3 P et est réglable par le trimmer AP.PARZ.. Avec cette fonction, la fermeture automatique varie de la façon suivante:

- 1) Dip 12 sur ON: après une ouverture partielle, le temps de fermeture automatique est indépendant du réglage du trimmer TCA et de la position du dip 1, et est fixe à 8 secondes.
- 2) Dip 12 sur OFF : après une ouverture partielle, le temps de fermeture automatique est réglable seulement si le dip 1 est positionné sur ON;

- **Lampe cycle.** Ampoule qui illumine la zone de manoeuvre: elle reste allumée à partir du moment où les portes commencent l'ouverture jusqu'à la fermeture complète (y compris le temps de fermeture automatique). Si elle n'est pas insérée la fermeture automatique reste allumée seulement durant le mouvement (E-EX);

- **Lampe passage.** Lampe qui illumine la zone de manoeuvre, après une commande d'ouverture elle reste allumée pour une durée fixe de 5 minutes et 30 secondes (E-EX, voir p.8);

- **Fonction "homme mort".** Fonctionnement du portail en maintenant appuyé le bouton-poussoir (exclut la fonction de la radiocommande);

- **Pré-clignotement** de 5 secondes en ouverture comme en fermeture de la porte;

- **Fonction master;** le pupitre prend toutes les fonctions de commande si les deux moteurs sont mis ensemble (voir p. 13);

- **Fonction slave;** le pupitre est exclusivement piloté par le " MASTER " (voir page 13);

- **Activation** des fonctions d'arrêt partiel ou de fermeture durant l'ouverture, contact normalment fermé (2-CX), sélectionner une des deux fonctions à l'aide d'un dip (voir sélection fonctions);

**Réglages**

- Trimmer AP.PARZ.= Ouverture partielle: de 1" à 14";

- Trimmer T.C.A. = Temps de fermeture automatique : de 1" à 150";

**Beschreibung des Steuergeräts**

Schalttafel für Getriebemotoren BK800S mit 230V-Einphasenstromversorgung; Frequenz: 50-60 Hz. Vollständig von der CAME Cancelli Automatici S.p.A. gemäß geltender Sicherheitsnormen entwickelt und hergestellt. Schutzklasse IP54. ABS-Gehäuse mit Luftklappe.

**Technische beschreibung grundplatine**

Die grundplatine wird mit einer Spannung über die Klemmen L1 und L2 gespeist und ist am Eingang mit einer Hauptsicherung 8A. Die Steuerungen erfolgen mit Niederspannung und geschützten enie 2A-Sicherung. Die Gesamtleistung des 24-V-Zubehörs darf 20W nicht überschreiten. Feste Laufzeit von 150 Sekunden.

**Sicherheitsvorrichtungen**

Die Lichtschranken können für folgende Funktionen angeschlossen bzw. vorbereitet werden:

- Wiederöffnen beim Schließen (2-C1);
- Wiederschließen beim Öffnen (2-CX, siehe dip 8-9);
- Teilstop, Stillstand des Tores während des Torlaufs, mit darauffolgender automatischer Torschließung (2-CX, siehe dip 8-9);
- Totalstop (1-2), sofortiger Stillstand des Tores mit Ausschluß eventueller Schließautomatik: Fortsetzung des Torlaufs über Drucktaster- bzw. Funksteuerung; Hinweis: Wenn sich ein normalerweise geschlossener (NC) Sicherheitskontakt (2-C1, 2-CX, 1-2) öffnet, wird dies durch Blinken der Kontrollleuchte angezeigt (11);
- Ermittlung eventuell vorhandener Hindernisse. Bei stillstehendem Motor (Tor geschlossen, geöffnet oder durch eine Totalstop-Steuerung halb geöffnet) wird bei durch die Sicherheitsvorrichtungen (z.B. Lichtschranken) erfaßtem Hindernis jede Sensor- oder Drucktasterfunktion annulliert;
- Sicherheitstest-Funktion. Dadurch besteht die Möglichkeit, die Leistungsfähigkeit der Sicherheitsvorrichtungen nach jeder Öffnungs- und Schließsteuerung zu überprüfen (siehe Seite 7).

**Andere funktionen**

- Schließautomatik. Der Schließautomatik-Zeischalter speist sich beim Öffnen am Ende der Torlaufzeit selbst. Die voreingestellte Zeit ist auf jeden Fall immer dem Eingriff eventueller Sicherheitsvorrichtungen untergeordnet und schließt sich nach einem "Stop"-Eingriff bzw. bei Stromausfall selbst aus;
- Teilweises Öffnung. Das Öffnen des Tors für das Durchlassen von Fußgängern wird durch Anschluß an die Klemmen 2-3P aktiviert und kann über den Trimmer AP.PARZ. eingestellt werden. Wenn diese Funktion aktiviert ist, variiert das automatische Schließen folgendermaßen:
  - 1) Dip 12 auf ON: Nach einem teilweisen Öffnen erfolgt das Schließen des Tor unabhängig von der Einstellung des Trimmer TCA und der Stellung des Dip-Switch 1, und zwar nach einer vorgegebenen Zeit von 8 Sekunden;
  - 2) Dip 12 auf OFF: Nach einem teilweisen Öffnen kann die Zeit für das automatische Schließen nur dann eingestellt werden, wenn der Dip-Switch 1 auf ON steht;

- Betriebszyklus-Anzeigeleuchte. Das Licht, das den Torbereich beleuchtet, bleibt vom Beginn des Öffnens bis zum vollständigen Schließen der Torflügel eingeschaltet (einschließlich Wartezeit für automatisches Schließen). Wenn das automatische Schließen nicht zugeschaltet ist, bleibt das Licht nur während der Torbewegung eingeschaltet (E-EX);

- Torbeleuchtung. Nachdem der Befehl zum Öffnen des Tors gegeben worden ist, bleibt das Licht, das den Manöverbereich am Tor beleuchtet, für eine vorgegebene Zeit von 5 Minuten und 30 Sekunden eingeschaltet (E-EX; siehe S. 8);

- Funktion "Bedienung vom Steuerpult". Torbetrieb durch Drucktasterbetätigung (Funkfernsteuerung ausgeschlossen);

- Vorblinken. Das Licht blinkt sowohl vor dem Öffnen als auch vor dem Schließen zunächst 5 Sekunden lang;

- Master-Funktion (übergeordnet). Wenn zwei Motoren kombiniert werden, übernimmt die Schalttafel alle Steuerungsfunktionen (siehe S. 13);

- Slave-Funktion (untergeordnet). Die Schalttafel unterliegt komplett der Steuerung durch die MASTER-Schalttafel (siehe S. 13);

- Zum Aktivieren der Funktionen teilweiser Stop oder erneutes Schließen während der Öffnungsphase (NC-Kontakt 2-CX), bitte eine der beiden Funktionen mithilfe vom Dip wählen (siehe Funktionswahl);

**Einstellungen**

- Trimmer AP.PARZ. = Teilöffnung: von 1" bis 14";
- Trimmer TCA = Zeiteinstellung Schließautomatik: von 1" bis 150";

### Descripción cuadro de mando

Cuadro eléctrico para motorreductore BK800S con alimentación 230V monofásica: frecuencia 50+60 Hz. Diseñado y fabricado enteramente por CAME Cancelli Automatici S.p.A., cumple con las normas de seguridad vigentes, con grado de protección IP54.  
Caja de ABS, dotada de toma para la recirculación de aire.

### Descripción técnica tarjeta

La tarjeta de mando se alimenta en los bornes L1 y L2 y está protegido en entrada con fusible de línea 8A. Los dispositivos de mando son a baja tensión y está protegidos por fusible a 2A. La potencia total de los accesorios a 24V, no debe superar los 20W. Tiempo de trabajo fijo a 150 segundos.

### Seguridad

Las fotocélulas pueden estar conectadas y predisuestas para:

- Reapertura en la fase de cierre (2-C1);
- Recierre en la fase de apertura (2-CX, véase dip 8-9);
- Parada parcial, parada de la puerta si se encuentra en movimiento con la consiguiente predisposición al cierre automático (2-CX, véase dip 8-9);
- Parada total (1-2), parada de la puerta excluyendo el posible ciclo de cierre automático; para reactivar el movimiento es preciso actuar en el teclado o en el mando a distancia);

**Nota:** La apertura de un contacto de seguridad normalmente cerrado (2-C1, 2-CX, 1-2) es señalada por medio del destello del LED de señalización (n°11).

- Detección de presencia obstáculo. Con el motor parado (puerta cerrada, abierta o en posición semi-abierta obtenida a través de un comando de stop total), anula cualquier función del transmisor o del botón en caso de obstáculo detectado por los dispositivos de seguridad (por ejemplo: fotocélulas);
- Función de las pruebas de seguridad. Permite a la central comprobar la eficiencia en los dispositivos de seguridad después de cada comando de apertura y cierre (véase pág. 7).

### Otras funciones

- Cierre automático. El temporizador de cierre automático se autoalimenta en fin-de-tiempo carrera en fase de apertura. El tiempo prefijado regulable, sin embargo, está subordinado a la intervención de posibles accesorios de seguridad y se excluye después de una intervención de parada o en caso de falta de energía eléctrica;

- Apertura parcial. La apertura de la verja para el paso peatonal, se activa conectando los bornes 2-3P y puede ser regulada por medio del trimmer AP.PARZ. Con dicha función el cierre automático se modifica de la siguiente manera:

- 1) Dip 12 en ON: luego de una apertura parcial, el tiempo de cierre automático es independiente de la regulación del trimmer TCA y de la posición del dip 1 y queda fijo en 8 segundos;
- 2) Dip 12 en OFF: luego de una apertura parcial, el tiempo de cierre automático puede ser regulado sólo si el dip 1 está colocado en ON;

- Lámpara ciclo. Lámpara que alumbrada la zona de manobra; se queda encendida a partir del momento en que las hojas empiezan la apertura hasta el cierre completo (incluyendo el tiempo de cierre automático). Si no se habilita el cierre automático, el cierre permanece encendido sólo durante el movimiento;

- Luz de cortesía. Lámpara que ilumina la zona de manobra; tras un mando de apertura permanece encendida por 5 minutos y 30 segundos (E-EX, véase pág. 8);

- Función a "hombre presente". Funcionamiento de la puerta manteniendo pulsada la tecla (excluye la función del mando a distancia);

- Intermitencia previa de 5 segundos tanto en el momento de apertura como de cierre de la puerta;

- Función master; el cuadro asume todas las funciones de mando en el caso de dos motores combinados (véase página 13);

- Función slave; el cuadro es accionado exclusivamente por el "MASTER" (véase página 13);

- Habilitación de las funciones de parada parcial o cierre durante la apertura, contacto cerrado (2-CX);

### Regulaciones

- Trimmer APPARZ. = Apertura parcial: de 1" a 14";
- Trimmer TCA = Tiempo cierre automático: de 1" a 150";

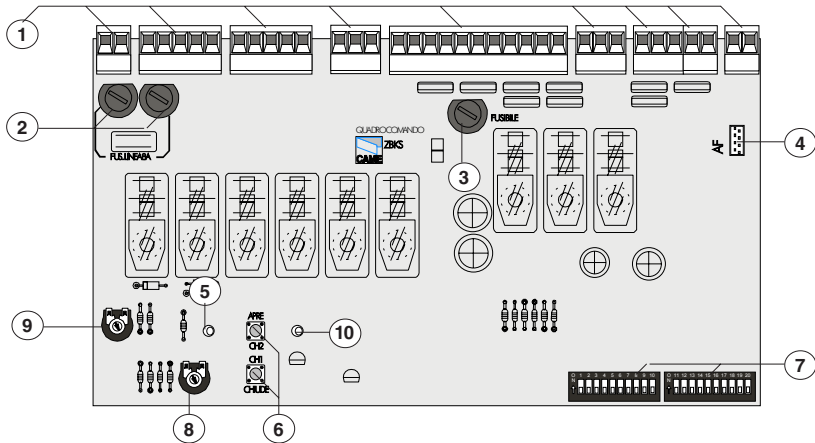
COMPONENTI  
PRINCIPALI

1 Morsettiere di collegamento  
 2 Fusibile di linea  
 3 Fusibili accessori 2A  
 4 Innesto scheda radiofrequenza AF  
 5 LED di segnalazione alimentazione a 24V  
 6 Pulsanti memorizzazione codice radio / programmazione finecorsa  
 7 Dip-switch "selezione funzioni"  
 8 Trimmer AP.PARZ.: regolazione apertura parziale  
 9 Trimmer TCA: regolazione tempo di chiusura automatica  
 10 LED di segnalazione codice radio e prog. encoder.

## MAIN COMPONENTS

1 Terminal block for external connections  
 2 Line fuse  
 3 2A accessories fuses  
 4 Socket AF radiofrequency board  
 5 24V power-supply signalling LED  
 6 Radio-code save and limit-switch programming buttons  
 7 "Function selection" dip-switch  
 8 Trimmer AP.PARZ.: Partial opening adjustment  
 9 Trimmer TCA: automatic closing time adjustment  
 10 Radio-code and encoder-programming LED.

COMPOSANTS  
PRINCIPAUX

1 Plaque à bornes pour les branchements  
 2 Fusible de ligne  
 3 Fusibles accessoires 2A  
 4 Branchement carte radiofréquence AF  
 5 LED de signalisation alimentation à 24V  
 6 Boutons mise en mémoire code radio et programmation des butées de fin de course  
 7 Dip-switch "sélection fonction"  
 8 Trimmer AP.PARZ.: Réglage Ouverture partielle  
 9 Trimmer TCA: Réglage Temps de fermeture automatique  
 10 LED de signalisation code radio et programmation encoder.

## HAUPTKOMPONENTEN

1 Anschluss-Klemmenleiste  
 2 Sicherung Leitungen  
 3 2A-Sicherungen Zubehör  
 4 Steckanschluß Funkfrequenz-Platine AF  
 5 LED Kontrollleuchte für Stromversorgung mit 24V  
 6 Knöpfe zum Abspeichern der Radiocodes und zur Programmierung vom Endanschlag  
 7 "Funktionswahl" dip-switch  
 8 Trimmer AP.PARZ.: Einstellung Teilöffnung  
 9 Trimmer TCA: Einstellung Zeiteinstellung Schließautomatik  
 10 LED Kontrollleuchte zur Anzeige von Radiocode und Encoder-Programmierung.

COMPONENTES  
PRINCIPALES

1 Caja de bornes para las conexiones  
 2 Fusible de línea  
 3 Fusibles accesorios 2A  
 4 Conexión tarjeta radiofrecuencia AF  
 5 Indicador luminoso de alimentación de 24V  
 6 Botones de memorización del código radio y programación de final de carrera  
 7 Dip-switch "selección función"  
 8 Trimmer AP.PARZ.: Regulación Apertura parcial  
 9 Trimmer TCA: Regulación cierre automático  
 10 Indicador luminoso código radio y programación codificador.

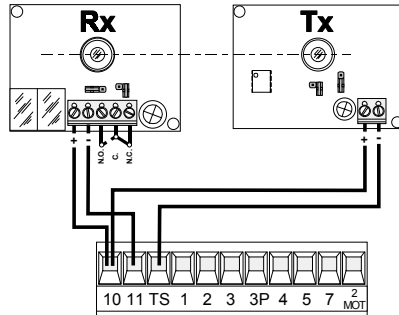

Consente alla centralina di verificare l'efficienza dei dispositivi di sicurezza (fotocellule) dopo ogni comando di apertura o di chiusura.

Un'eventuale anomalia delle fotocellule è identificata con un lampeggio del led sul quadro comando, di conseguenza annulla qualsiasi funzione del radiocomando e del pulsante.

Collegamento elettrico per il funzionamento del test di sicurezza. I trasmettitori e i ricevitori delle fotocellule devono essere collegati nel seguente modo:

- il trasmettitore della fotocellula collegato sui morsetti TS-10, mentre il ricevitore collegato sui morsetti 10-11 (vedi disegno)
- selezionare il dip 13 in ON per attivare il funzionamento del test.

**IMPORTANTE:** Quando si esegue la funzione test di sicurezza, VERIFICARE che NON CI SIANO PONTI tra i contatti 2-CX, 2-C1 e, se non utilizzati, escluderli tramite dip 7 e 8.

*The control unit will now check the safety system (photocells) every time an opening or closing command is given. If a photocell malfunctions, a LED will flash on the control panel, and the radio transmitter and the control pushbutton will be deactivated.*

*Electrical connections required for safety test function.*

*Photocell lamps and sensors must be connected as follows: -connect the photocell sensor across terminals TS-10. Connect the photocell lamp across terminals 10-11 (see diagram);*

- move dip switch 13 to ON, which will activate the test function.

**IMPORTANT:** *When the safety test is enabled, CHECK that THERE ARE NO JUMPERS between contacts 2-CX, 2-C1 and, if not being used, exclude them using dip switches 7 and 8.*

Cela permet au boîtier de vérifier le bon fonctionnement des dispositifs de sécurité (photocellules) après chaque commande d'ouverture ou de fermeture. Les éventuelles anomalies des photocellules sont signalées par un clignotement de la led sur l'armoire de commande, et la conséquence annulation de toute fonction de l'émetteur et du bouton-poussoir.

Branchement électrique pour le fonctionnement du test de sécurité. Les émetteurs et les récepteurs des photocellules doivent être branchés de la manière suivante:

- l'émetteur de la photocellule sur le bornes TS-10, celui du récepteur sur les bornes 10-11 (voir dessin);
- mettre le dip-switch 13 sur ON pour activer le fonctionnement du test.

**IMPORTANT:** Quand on active la fonction test de sécurité, VERIFIER qu'il N'Y A PAS DE PONTS entre les contacts 2-CX, 2-C1 et, s'ils ne sont pas utilisés, les exclure à l'aide des interrupteurs à positions multiples 7 et 8.

Dadurch besteht die Möglichkeit, die Leistungsfähigkeit der Sicherheitsvorrichtungen (Lichtschraken) nach jeder Öffnungs- und Schließsteuerung zu überprüfen.

Bei eventuell auftretenden Betriebsstörungen der Lichtschraken leuchtet die entsprechende LED auf dem Steuergerät auf und jede Funksender- und Drucktaster-Funktion wird automatisch annulliert.

Elektrischer Anschluß für die Sicherheitstest-Funktion. Die Sender und Empfänger der Lichtschraken folgendermaßen anschließen:

- Lichtschrakensender auf den Klemmen TS-10, Empfänger auf den Klemmen 10-11 (siehe Abbildung)
- Dip-Switch 13 zur Aktivierung der Sicherheitstest-Funktion auf ON stellen.

**ACHTUNG:** *Wenn die Funktion Sicherheitstest gestartet wird, muß KONTROLLIERT werden, daß es zwischen den Kontakten 2-CX und 2-C1 KEINEBRÜCKEN GIBT. Falls die Kontakten nicht verwendet werden, müssen Sie mit Dip 7 und 8 ausgeschlossen werden.*

Permite a la central comprobar la eficiencia en los dispositivos de seguridad (fotocélulas) después de cada comando de apertura y cierre. Una posible anomalía de las fotocélulas se indica a través de una luz parpadeante del LED en el cuadro de mando y, por lo tanto, se anula cualquier función del transmisor y de la tecla.

Conexión eléctrica para el funcionamiento de las pruebas de seguridad.

Los transmisores y los receptores de las fotocélulas deben estar conectados de la siguiente manera:

- el transmisor de la fotocélula conectado a los bornes TS-10, el receptor a los bornes 10-11 (ver dibujo);
- seleccionar el dip 13 en ON para activar el funcionamiento de la prueba.

**IMPORTANTE:** Al activarse la función test de seguridad, CONTROLAR que NO HAYA PUENTES entre los contactos 2-CX, 2-C1 y, si no se utilizan, inhabilitarlos mediante los dip 7 y 8.

# ZBKS

COLLEGAMENTI ELETTRICI - ELECTRICAL CONNECTIONS - BRANCHEMENTS ÉLECTRIQUES

ELEKRISCHE ANSCHLÜSSE - CONEXIONES ELÉCTRICAS

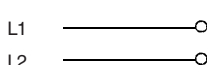
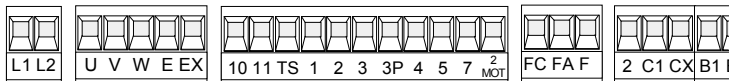

**Alimentazione 230V (a.c.)**  
power input 230V (a.c.)  
**Alimentation 230V (a.c.)**  
Stromversorgung 230V (a.c.)  
**Alimentación 230V (a.c.)**

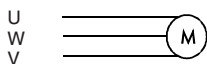

**Motore 230V (a.c.)**  
motor 230V (a.c.)  
**Moteur 230V (a.c.)**  
Motor 230V (a.c.)  
**Motor 230V (a.c.)**

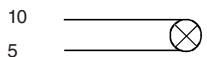

**Lampada spia (24V-3W) - cancello aperto**  
(24V-3W) gate-opened signal lamp  
**Lampe-témoin (24V-3W) portail ouvert**  
Signallampe (24V-3W) offenes Tor  
**Lámpara indicadora (24V-3W) puerta abierta**

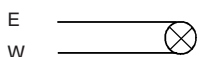

**Uscita 230V (a.c.) in movimento (es.lampeggiatore 25W)**  
output 230V (a.c.) in motion (e.g. 25W flashing light)  
**Sortie 230V (a.c.) en mouvement (ex. clignotant 25W)**  
Ausgang 230V (a.c.) in Bewegung (z.B. Blinker-Anschluß 25W)  
**Salida 230V (a.c.) en movimiento (p.ej. lámpara intermitente 25W)**

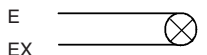

**Lampada ciclo o lampada di cortesia 230V (a.c.)**  
Cycle lamp or courtesy light 230V (a.c.)  
**Lampe cycle ou lampe passage 230V (a.c.)**  
Betriebszyklus-Anzeigeleuchte oder Torbeleuchtung  
230V (a.c.)  
**Lámpara ciclo luz de cortesia 230V (a.c.)**

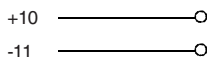

**Alimentazione accessori 24V a.c. (max. 20W)**  
24V a.c. powering accessories (max 20W)  
**Alimentation accessoires 24V c.a. (max. 20W)**  
Zubehörspeisung 24V Wechselstrom (max 20W)  
**Alimentación accesoios a.c. 24V (max. 20W)**

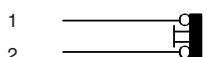

**Pulsante stop (N.C.)**  
Pushbutton stop (N.C.)  
**Bouton-poussoir arrêt (N.F.)**  
Stop-Taste (N.C.)  
**Pulsador de stop (N.C.)**

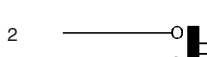

**Pulsante apre (N.O.)**  
Pushbutton opens (N.O.)  
**Bouton-poussoir ouverture (N.O.)**  
Taste Öffnen (N.O.)  
**Pulsador de apertura (N.O.)**

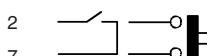

**Contatto radio e/o pulsante per comando (vedi dip-switch 2-3 el.funzioni)**  
Contact radio and/or button for control (see dip-switch 2-3 function election)  
**Contact radio et/ou poussoir pour commande (dip-switch 2-3 sel.fonction)**  
Funkkontakt und/oder Taste Steuerart (dip-switch 2-3 Funktionswahl)  
**Contacto radio y/o pulsador para mando (dip-switch 2-3 selección función)**

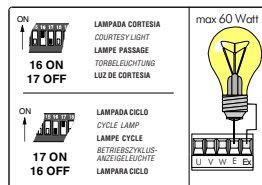



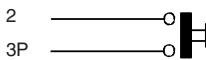

**Pulsante per apertura parziale (N.O.)**

*Open button (N.O.) for partial aperture*

**Bouton-poussoir d'ouverture (N.O.) pour ouverture partial**

*Taste Öffnen (Arbeitskontakt) für Teilöffnung*

**Pulsador de apertura (N.O.) para apertura parcial**

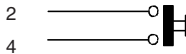

**Pulsante chiude (N.O.)**

*Close button (N.O.)*

**Poussoir de fermeture (N.O.)**

*Taste Schließen (Arbeitskontakt)*

**Pulsador de cierre (N.O.)**

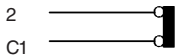

**Contatto (N.C.) di «riapertura durante la chiusura»**

*Contact (N.C.) for «re-aperture during closure»*

**Contact (N.F.) de «réouverture pendant la fermeture»**

*Kontakt (Ruhekontakt) Wiederöffnen beim Schliessen*

**Contacto (N.C.) para la apertura en la fase de cierre**

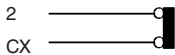

**Contatto (N.C.) di «richiusura durante la apertura»**

**(selezionare dip 8 in OFF - 9 in OFF)**

*"Re-close during opening" contact (N.C.) (Set Dip 8 to OFF - 9 to OFF)*

**Contact (N.F.) de "réfermeture durant l'ouverture"**

**(sélectionner dip 8 sur OFF - 9 sur OFF)**

*NC-Kontakt für "erneutes Schließen beim Öffnen"*

*(dazu Dip 8 auf OFF und Dip 9 auf OFF stellen)*

**Contacto (N.C.) de "cierre durante la apertura"**

**(seleccione el dip 8 en OFF - 9 en OFF)**

**Contatto (N.C.) "stop parziale" (selezionare dip 8 in OFF - 9 in ON)**

*"Partial stop" contact (N.C.) (Set Dip 8 to OFF - 9 to ON)*

**Contact (N.F.) "stop partiel" (sélectionner dip 8 sur OFF - 9 sur ON)**

*NC-Kontakt für "Teilstop" (dazu Dip 8 auf OFF und Dip 9 auf ON stellen)*

**Contacto (N.C.) de "parada parcial" (seleccione el dip 8 en OFF - 9 en ON)**

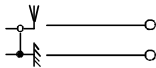

**Collegamento antenna**

*Antenna connection*

**Connexion antenne**

*Antennenanschluß*

**Conexión antena**

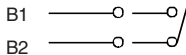

**Uscita contatto (N.O.) Portata contatto: 5A a 24V d.c.**

*Contact output (N.O.) Resistive load: 5A 24V d.c.*

**Sortie contact (N.O.) Portée contact: 5A a 24V c.c.**

*Ausgang Arbeitskontakt Stromfestigkeit: 5A bei 24V Gleichstrom*

**Salida contacto (N.O.) Carga resistiva: 5A a 24V d.c.**



**Uscita per comando di n.2 motori abbinati**

*Connection for simultaneous control of 2 combined motors*

**Sortie pour commande simultanée de 2 moteurs accouplés**

*Ausgang zur gleichzeitigen Steuerung von 2 parallelgeschalteten Motoren*

**Salida para el mando simultáneo de n.2 motores acoplados**

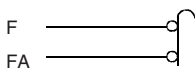

**Collegamento (N.C.) finecorsa apre**

*Connection (N.C.) limit switch opens*

**Connexion (N.F.) fin de course ouverture**

*Anschluß (N.C.) Endschalter Öffnung*

**Conexión (N.C.) fin de carrera apertura**

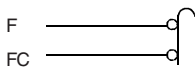

**Collegamento (N.C.) finecorsa chiude**

*Connection (N.C.) limit switch closes*

**Connexion (N.F.) fin de course fermeture**

*Anschluß (N.C.) Endschalter Schließung*

**Conexión (N.C.) fin de carrera cierre**

## ZBKS

### LIMITATORE DI COPPIA MOTORE - MOTOR TORQUE LIMITER - LIMITEUR DE COUPLE MOTEUR DREHMOMENTBEGRENZER DES MOTORS - LIMITADOR DE PAR MOTOR

Per variare la coppia motore, spostare il faston indicato su una delle 4 posizioni; 1 min - 4 max.

To vary the motor torque, move the indicated faston to one of the four positions: 1=min, 4=max

Pour varier le couple du moteur, déplacer le connecteur indiqué sur l'une des 4 positions; 1 min. - 4 max.

Zur Änderung des Motor-Drehmoments den angegebenen Faston auf eine der 4 Stellungen positionieren: 1 min. - 4 max.

Para variar el par motor, desplazar el faston indicado hasta una de las 4 posiciones; 1 mín. - 4 máx.

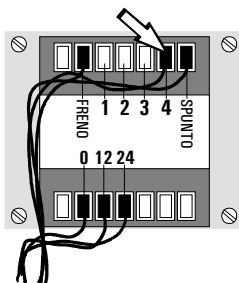

## ZBKS

### SELEZIONI FUNZIONI - SELECTION OF FUNCTIONS - SÉLECTION FONCTIONS - FUNKTIONSWAHL SELECCIÓN DE LAS FUNCIONES



#### ITALIANO

- 1 ON Funzione chiusura automatica attivata; (1 OFF disattivato)
- 2 ON Funzione "apre-stop-chiude-stop" con pulsante (2-7) e radiocomando (scheda AF inserita) attivato; (2 OFF Funzione "apre-chiude" con pulsante (2-7) e radiocomando (scheda AF inserita) attivato;
- 3 ON Funzione "solo apertura" con radiocomando (scheda AF inserita) attivato; (3 OFF disattivato)
- 4 ON Funzione a "uomo presente" (esclude la funzione del radiocomando) attivato; (4 OFF disattivato)
- 5 ON Prelampeggio in apertura e chiusura attivato; (5 OFF disattivato)
- 6 ON Funzione rilevazione ostacolo attivato; (6 OFF disattivato)
- 7 OFF Funzione di riapertura in fase di chiusura (collegare il dispositivo di sicurezza sui morsetti 2-C1) attivata; (7 ON disattivato)
- 8 OFF - 9 OFF Funzione di richiusura in fase di apertura (collegare il dispositivo di sicurezza sui morsetti 2-CX) attivata;
- 8 OFF - 9 ON Funzione di stop parziale (collegare il dispositivo di sicurezza sui morsetti 2-CX) attivato; se non vengono utilizzati i dispositivi su 2-CX, posizionare il dip 8 in ON
- 10 OFF Funzione di stop totale (collegare pulsante su 1-2) attivato; (10 ON disattivato)

#### ENGLISH

- 1 ON Function automatic closure enabled; (1 OFF disabled)
- 2 ON "open-stop-close-stop" function with button (2-7) and radio control (AF board inserted) enabled;
- 2 OFF "open-close" function with button (2-7) and radio control (AF board inserted) enabled;
- 3 ON "only opening" function with radio control (AF board inserted) enabled;
- 4 ON "Operator present" operation (radio remote control is deactivated when function is selected) enabled; (4 OFF disabled)
- 5 ON Pre-flashing (opening and closing) enabled; (5 OFF disabled)
- 6 ON Function obstacle detection device enabled; (6 OFF disabled)
- 7 OFF Function re-opening in closing phase (connect the safety device on terminals 2-C1) enabled; (7 ON disabled)
- 8 OFF - 9 OFF Function of re-closing while opening (connect the safety device on terminals 2-CX) enabled;
- 8 OFF - 9 ON Partial stop function (connect the safety device on terminals 2-CX) enabled; if the devices on the 2-CX terminals are not used, set Dip 8 to ON
- 10 OFF - Total stop function (connect the button onto terminals 1-2) enabled; (10 ON disabled)

## FRANÇAIS

- 1 ON Fonction fermeture automatique activé; (10 FF éteinte)
- 2 ON Fonction "ouvre-stop-ferme-stop" avec bouton (2-7) et commande-radio (carte AF insérée) activé;
- 2 OFF Fonction "ouvre-ferme" avec bouton (2-7) et commande-radio (carte AF insérée) activé;
- 3 ON Fonction "soulement ouverture" avec commande-radio (carte AF insérée) activé;
- 4 ON Fonctionnement avec "homme mort" (exclut la fonction radiocommande) activé; (4 OFF éteinte)
- 5 ON Preclignotement pendant la phase d'ouverture et de fermeture activé; (5 OFF éteinte)
- 6 ON Fonction dispositif de détection d'obstacle activé; (6 OFF ét.)
- 7 OFF Fonction réouverture en phase de fermeture (relier le dispositif de sécurité aux bornes 2-C1) activé; (7 ON éteinte)
- 8 OFF - 9 OFF Fonction de réfermeture en phase d'ouverture (relier le dispositif de sécurité aux bornes 2-CX) activé;
- 8 OFF - 9 ON Fonction de stop partiel (relier le dispositif de sécurité aux bornes 2-CX) activé; si les dispositifs sur 2-CX ne sont pas utilisés, positionner le dip 8 sur ON
- 10 OFF Fonction de stop total (relier le bouton sur les bornes 1-2) activé

## DEUTSCH

- 1 ON Funktion Schließautomatik zugeschaltet; (1 OFF ausgeschlossen)
- 2 ON Funktion "Öffnen-Stop-Schließen-Stop" mit Druckknopf (2-7) und Fernsteuerung (Karte AF eingesteckt) zugeschaltet;
- 2 OFF Funktion "Öffnen-Schließen" mit Druckknopf (2-7) und Fernsteuerung (Karte AF eingesteckt) zugeschaltet;
- 3 ON Funktion "nur Öffnen" mit Fernsteuerung (Karte AF eingesteckt) zugeschaltet;
- 4 ON Bedienung vom "Steuerpult" (bei Wahl dieser Betriebsart wird die Funkfernsteuerung ausgeschlossen) zugeschaltet; (4 OFF ausgeschlossen)
- 5 ON Vorblinken beim Öffnen und Schließen zugeschaltet; (5 OFF ausgeschlossen)
- 6 ON Funktion Hindemisaufnahme zugeschaltet; (6 OFF ausgeschlossen)
- 7 OFF Wiederöffnen beim Schließen zugeschaltet (schließen Sie die Sicherheitsvorrichtung an die Klemmen 2-C1 an) zugeschaltet; (7 ON ausgeschlossen)
- 8 OFF - 9 OFF Funktion für erneutes Schließen während dem Öffnen zugeschaltet (schließen Sie die Sicherheitsvorrichtung an die Klemmen 2-CX an)
- 8 OFF - 9 ON Funktion für teilstop zugeschaltet (schließen Sie die Sicherheitsvorrichtung an die Klemmen 2-CX an); Wenn die Sicherungen nicht an die Klemmen 2-CX angeschlossen werden, die Dip 8 auf ON stellen
- 10 OFF Funktion vollständiger Stop (den Druckknopf an die Klemmen 1-2 anschließen) zugeschaltet;

## ESPAÑOL

- 1 ON Función cierre automático activado; (1 OFF desactivado)
- 2 ON Función "abrir-stop-cerrar-stop" con botón (2-7) y radiocontrol (tarjeta AF conectada) activado;
- 2 OFF Función "abrir-cerrar" con botón (2-7) y radiocontrol (tarjeta AF conectada) activado;
- 3 ON Función "solo apertura" con radiocontrol (tarjeta AF conectada) activado;
- 4 ON Funcionamiento a "hombre presente" (escluye la función del mando de radio) activado; (4 OFF desactivado.)
- 5 ON Pre-intermitencia en la fase de apertura y cierre activado; (5 OFF desactivado.)
- 6 ON Función de detección del obstáculo activado; (6 OFF desactivado)
- 7 OFF Función de reapertura en la fase de cierre (conecte el dispositivo de seguridad a los bornes 2-C1) activado; (7 ON desactivado)
- 8 OFF - 9 OFF Función de recierre durante la apertura (conecte el dispositivo de seguridad a los bornes 2-CX) activado;
- 8 OFF - 9 ON Función de parada parcial (conecte el dispositivo de seguridad a los bornes 2-CX) activado; si no utiliza los dispositivos en 2-CX, coloque el dip 8 en ON
- 10 OFF Función de parada total (conecte el botón a los bornes 1-2) activado (10 ON desactivado)

## DIP-SWITCHES (11-20)



## ITALIANO

**11 OFF** Funzione "slave" disattivata (da attivare solo per collegamento abbinato, vedi pag. 13);  
**12 ON** Funzione di apertura parziale (la chiusura automatica è fissa a 8") attivata;  
**12 OFF** Funzione di apertura parziale (la chiusura automatica è regolabile mediante trimmer, se inserita) attivata;  
**13 ON** Funzione del test di sicurezza per la verifica dell'efficienza delle fotocellule (vedi pag. 7) attivato; (13 OFF disattivato)  
**14 OFF** Funzione "master" disattivata (da attivare solo per collegamento abbinato, pag. 13);  
**15 OFF** disattivato  
**16 ON** Funzione lampada di cortesia attivata;  
**(16 OFF** disattivata)  
**17 ON** Funzione lampada ciclo attivata;  
**(17 OFF** disattivata)  
**18 Non** connesso  
**19 Non** connesso  
**20 Non** connesso

## ENGLISH

**11 OFF** "Slave" function deactivated (to active only for coupled connection, see page 13);  
**12 ON** Partial opening function (automatic closing is fixed at 8 seconds) enabled;  
**12 OFF** Partial opening function (automatic closing is adjusted with the trimmer, if inserted) enabled;  
**13 ON** Activates safety test that checks the photocells proper operation (see pag. 7) enabled; (13 OFF disabled)  
**14 OFF** "Master" function deactivated (to active only for coupled connection, see page 13);  
**15 OFF** disabled  
**16 ON** Courtesy light function enabled; (16 OFF disabled)  
**17 ON** Lamp cycle function enabled; (17 OFF disabled)  
**18 Not** connected  
**19 Not** connected  
**20 Not** connected

## FRANÇAIS

**11 OFF** Fonction "Slave" désactivée (à n'activer que pour le branchement accouplé, voir page 13);  
**12 ON** Fonction d'ouverture partielle (la fermeture automatique est fixe à 8") activé  
**12 OFF** Fonction d'ouverture partielle (la fermeture automatique est réglable au moyen du trimmer, si elle est enclenchée) activé;  
**13 ON** Activation du test de sécurité pour le contrôle du bon fonctionnement des photocellules (voir pag. 7) activé; (13 OFF désactivée)  
**14 OFF** Fonction "Master" désactivée (à n'activer que pour le branchement accouplé, voir page 13);  
**15 OFF** désactivée  
**16 ON** Fonction lampe d'éclairage activé; (16 OFF désactivée)  
**17 ON** Fonction lampe cycle activé; (17 OFF désactivée)  
**18 Non** connecté  
**19 Non** connecté  
**20 Non** connecté

## DEUTSCH

**11 OFF** Slave-Funktion ausgeschlossen (wird nur für kombinierte Anschlüsse zugeschaltet, siehe S. 13);  
**12 ON** Funktion teilweise Öffnen zugeschaltet (die Zeit für das automatische Schließen ist mit 8 Sekunden vorgegeben)  
**12 OFF** Funktion teilweise Öffnen zugeschaltet (die Zeit für das automatische Schließen kann mit dem Timer eingestellt werden, falls vorhanden)  
**13 ON** Aktivierung der Lichtschranken-Leistung (siehe Seite 7) zugeschaltet; (13 OFF ausgeschlossen)  
**14 OFF** Master-Funktion ausgeschlossen (wird nur für kombinierte Anschlüsse zugeschaltet, siehe S. 13);  
**15 OFF** ausgeschossen  
**16 ON** Funktion Torbeleuchtung zugeschaltet; (16 OFF ausgeschossen)  
**17 ON** Funktion Beleuchtung Zyklus zugeschaltet;  
**18 nicht** angeschlossen  
**19 nicht** angeschlossen  
**20 nicht** angeschlossen

## ESPAÑOL

**11 OFF** Función "slave" desactivada (se activa sólo para la conexión combinada, véase pág. 13);  
**12 ON** Función de apertura parcial (el cierre automático está regulado en 8") activado;  
**12 OFF** Función de apertura parcial (el cierre automático se puede regular por medio del trimmer, sin está conectado) activado;  
**13 ON** Activación del pueba de seguridad para comprobar la eficiencia de los fotocélulas (ver pag. 7) activado; (13 OFF desactivado)  
**14 OFF** Función "master" desactivada (se activa sólo para la conexión combinada, véase pág. 13);  
**15 OFF** desactivado  
**16 ON** Función luz de cortesia activado; (16 OFF desactivada)  
**17 ON** Función lámpara ciclo activado; (17 OFF desactivada)  
**18 No** conectado  
**19 No** conectado  
**20 No** conectado

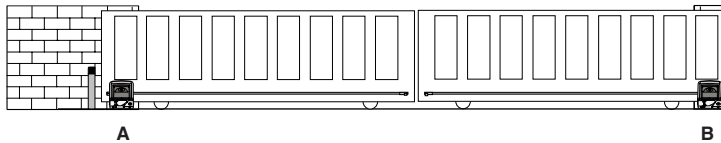

- Coordinare il senso di marcia dei motori conduttori A e B, modificando la rotazione del motore B;  
- Stabilire tra A e B il motore master (o pilota), posizionando il dip-switch 14 in ON sulla scheda comando. Per "master" s'intende il motore che comanda ambedue i cancelli, mentre sulla scheda comando del 2° motore posizionare il dip 11 in ON per renderlo pilotato (slave-Fig.1).  
- Assicurarsi che sia inserito il ricevitore radio solo sul quadro MASTER (Fig.2);  
- Eseguire solo sulla morsettiera MASTER i collegamenti elettrici e le selezioni predisposte normalmente (Fig.3);  
- Eseguire tra le morsettiere i collegamenti come da «figura A», e accertarsi che la chiusura automatica sia attivata nel motore "master" e disattivata nel 2° motore;  
- Assicurarsi che tutti i dip del quadro del 2° motore siano disattivati (OFF) tranne il dip 11 (Fig.4).  
**Importante:** regolare i finecorsa dei motori in modo che, l'anta del motore MASTER arrivi in chiusura dopo della SLAVE.

- Match the directions in which gear motors A and B rotate by changing the direction in which motor B rotates;  
- Set the master (or pilot) motor between A and B by setting dip-switch 14 to ON on the control board. "Master" refers to the motor that controls both the gates. On the control board of the 2nd motor, set dip-switch 11 to ON to make it the "slave" (Fig.1).  
- Make sure that the radio receiver is activated only on the MASTER board Fig.2;  
- Wire the electrical connections and the normally used selections only on the MASTER terminal board Fig.3;  
- Wire the electrical connections between the terminal boards, as shown in the «figure A», and make sure that the automatic closing function is enabled for the "master" motor and disabled for 2nd motor;  
- Make sure that all the dip-switches on the board of the 2nd motor are (OFF), except for dip 11 (Fig.4).  
**Important:** set the motor's stop limits so that the MASTER motor's door reaches closing position after the SLAVE motor's door.

- Coordonner le sens de marche des motoreducteurs A et B en modifiant le sens de rotation du moteur B;  
- Fixer entre A et B le moteur master (ou pilote) en positionnant le dip-switch 14 sur ON sur la fiche commande. Par "master" il s'agit du moteur qui commande les deux grilles, tandis que sur la fiche de commande du 2sd moteur positionner le dip 11 sur ON pour qu'il soit piloté (slave - Fig.1).  
- S'assurer que tous les récepteur radio est bien introduit seulement sur le pupitre MASTER (Fig.2);  
- Effectuer seulement sur la barrette de connexion MASTER les liaisons électriques et les sélections normales prédisposées (Fig.3);  
- Effectuer les branchements entre les plaques à bornes de la façon indiquée sur la «figure A», et contrôler que la fonction de fermeture automatique est activée pour le moteur "master" et désactivée pour le 2ème moteur.  
- S'assurer que tous les dip du pupitre du 2sd moteur sont éteints (OFF) à l'exception du dip 11 (Fig.4).  
**Important:** régler les interrupteurs de fin de course des moteurs pour que la porte du moteur MASTER (principal) arrive en fermeture après celle SLAVE (auxiliaire).

- Die Gangrichtung der Getriebemotoren A und B durch Drehrichtungsänderung des Motors B koordinieren;  
- Legen Sie fest, welcher der Motoren A und B der Master-Motor (übergeordnet) sein soll. Stellen Sie dazu den Dip-Switch 14 auf der Steuerungskarte auf ON. Unter Master-Motor wird der Motor verstanden, der beide Tore steuert. Auf der Steuerungskarte des anderen Motors muß der Dip-Switch 11 auf ON gestellt werden, so daß eine untergeordnete Funktion (Slave-Motor) bekommt (Abb. 1).  
- Kontrollieren Sie, daß der Radioempfänger nur auf der MASTER-Schalttafel eingesteckt ist (Abb. 2);  
- Führen Sie nur am MASTER-Klemmbrett die elektrischen Anschlüsse und die normalerweise durchgeführten Voreinstellungen aus (Abb. 3);  
- Die Verbindungen zwischen beiden Klemmleisten der «Abbildung A» entsprechend ausführen, daß die Schließer automatisch auf dem "Mastermotor" zugeschaltet und auf dem 2. Motor ausgeschaltet ist.  
- Kontrollieren Sie, daß alle Dip-Switch auf der Schalttafel des untergeordneten Motors auf OFF stehen, mit Ausnahme vom Dip 11, der auf ON stehen muß (Abb. 4).  
**Achtung:** Stellen Sie die Endanschläge der Motoren so ein, daß der Torflügel vom MASTER-Motor nach dem vom SLAVE-Motor schließt.

- Coordinar el sentido de marcha de los motorreductores A y B, modificando la rotación del motor B;  
- Establezca el motor master (o piloto) entre los motores A y B, colocando el dip-switch 14 en ON en la tarjeta de mando. "Master" significa que el motor acciona ambas puertas. En la tarjeta de mando del 2° motor, coloque el dip 11 en ON para que pueda ser controlado (slave - Fig.1).  
- Cerciórese de que el radioreceptor esté conectado sólo en el cuadro MASTER (Fig.2);  
- Realice las conexiones eléctricas y las selecciones normalmente reguladas, sólo en el tablero de bornes MASTER (Fig.3);  
- Efectuar entre las cajas de bornes las conexiones como indicado en la «figura A», y asegurarse que el cierre automático esté activado en el motor "master" y desactivado en el 2° motor;  
- Cerciórese de que todos los dip del cuadro del 2° motor estén desactivados (OFF), excepto el dip 11 (Fig.4).  
**Importante:** regule los microinterruptores de tope de los motores de manera que la hoja del motor MASTER se cierre después que la de SLAVE.

## ZBKS

COLLEGAMENTO PER 2 MOTORI ABBINATI - CONNECTIONS FOR 2 COMBINED MOTORS - CONNEXIONS POUR 2 MOTEURS ACCOUPLES  
ANSCHLUSSE FÜR 2 PARALLELGESCHALTETEN MOTOREN - CONEXIÓN PARA 2 MOTORES ACOPLADOS

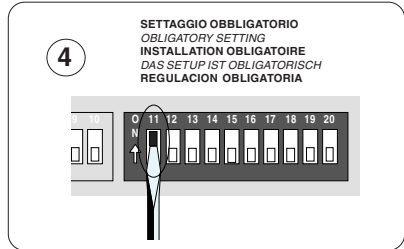
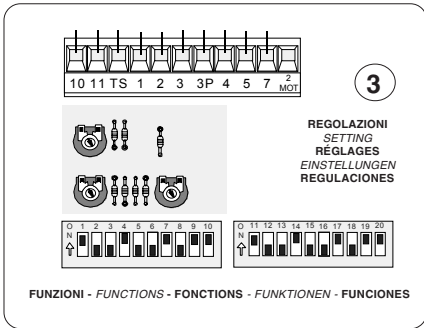
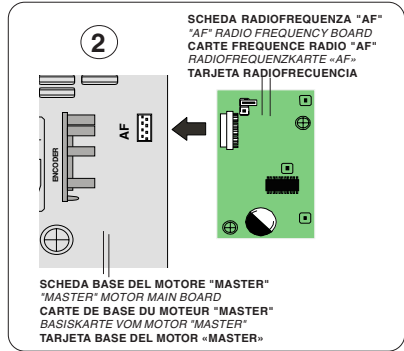
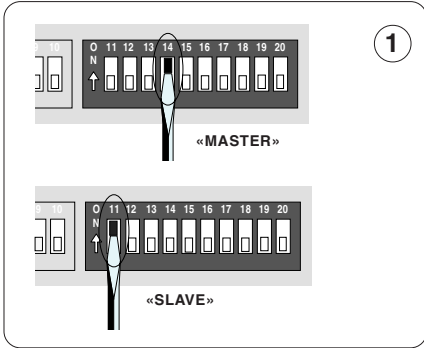

«Fig. A»  
«Abb. A»

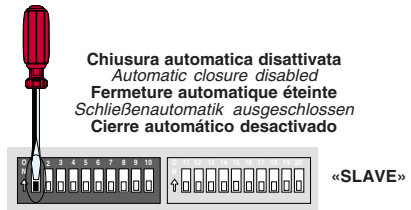
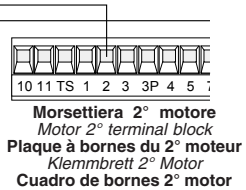
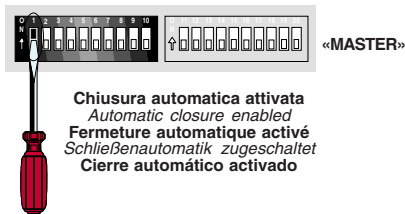
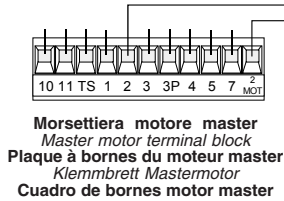

# ZBKS

INSTALLAZIONE DEL RADIOCOMANDO - RADIO CONTROL INSTALLATION - INSTALLATION DE LA RADIOCOMMANDE  
INSTALLATION DER RADIOSTEUERUNG - INSTALACIÓN DEL RADIOMANDO

ITALIANO	ENGLISH	FRANÇAIS	DEUTSCH	ESPAÑOL
PROCEDURA	PROCEDURE	PROCEDURE	PROZEDUR	PROCEDIMIENTO
A. inserire una scheda AF**.	A. insert an AF card**.	A. placer une carte AF**.	A. Stecken Sie eine Karte AF**.	A. introducir una tarjeta AF**.
B. codificare il/i trasmettitore/i.	B. encode transmitter/s.	B. codifier le/s émetteur/s.	B. Codieren Sie den/die Sender.	B. codificar el/los transmisor/es.
C. memorizzare la codifica sulla scheda base.	C. store code in the motherboard.	C. mémoriser la codification sur la carte base.	C. Speichern Sie die Codierung auf der Grundplatine.	C. memorizar la codificación en la tarjeta base.

## A

INSERIMENTO SCHEDA AF - AF BOARD INSERTION - NSTALLATION DE LA CARTE AF  
EINSTECKEN DER KARTE AF - MONTAJE DE LA TARJETA AF

Frequenza/MHz Frequency/MHz Fréquence/MHz Frequenz/MHz	Scheda radiofrequenza Radiofrequency board Carte radiofréquence Funkfrequenz-platine Tarjeta radiofrecuencia	Trasmettitore Transmitter Émetteur Funksender Transmisor
FM 26.995	AF130	TFM
FM 30.900	AF150	TFM
AM 26.995	AF26	TOP
AM 30.900	AF30	TOP
AM 433.92	AF43S / AF43SM	TAM / TOP
AM 433.92	AF43SR	ATOMO

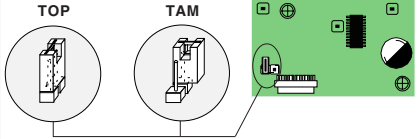

(\*\*) Per trasmettitori con frequenza 433.92 AM (serie TOP e serie TAM) bisogna, sulla relativa scheda AF43S, posizionare il jumper come illustrato.

(\*\*) On AM transmitters operating at 433.92 MHz (TOP and TAM series), position the jumper connection on circuit card AF43S as shown on the sheet.

(\*\*) Pour les émetteurs de fréquence 433.92 AM (série TOP et série TAM) il faut positionner le pontet sur la carte AF43S correspondante de la façon indiquée.

(\*\*) Bei Sendern mit einer Frequenz von 433.92 AM (Reihe TOP und Reihe TAM) ist der auf der entsprechenden Platine AF43S befindliche Jumper der Abbildung entsprechend zu positionieren.

(\*\*) Para transmisores con frecuencia 433.92 AM (serie TOP y serie TAM) es necesario, en la tarjeta correspondiente AF43S, colocar el jumper como se indica

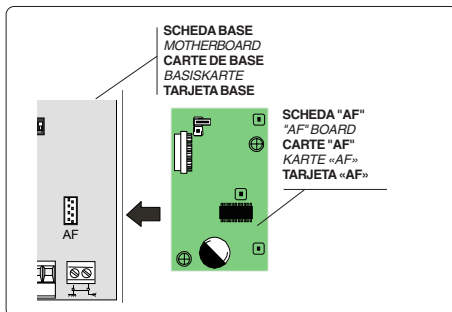

- ⚠ La scheda AF deve essere inserita **OBBLIGATORIAMENTE** in assenza di tensione, perché la scheda madre la riconosce solo quando viene alimentata
- ⚠ The AF board should **ALWAYS** be inserted when the power is off because the motherboard only recognises it when it is powered.
- ⚠ La carte AF doit **OBLIGATOIREMENT** être branchée en l'absence de tension car la carte mère ne la reconnaît que quand elle est alimentée.
- ⚠ Vor Einschieben der Karte die Stromzufuhr **UNBEDINGT** abschalten, da die Erkennung durch die Hauptkarte nur über eine Neueinschaltung ( nur durch Versorgung) erfolgt.
- ⚠ La tarjeta AF se debe montar **OBBLIGATORIAMENTE** en caso de falta de corriente, porque la tarjeta madre la reconoce sólo cuando está alimentada

PROCEDURA COMUNE DI CODIFICA

T262M-T264M-T2622M  
T302M-T304M-T3022M

1. segnare un codice (anche per archivio)
2. inserire jumper codifica J
3. memorizzarlo
4. disinserire jumper J

ANLEITUNGEN ZUR CODIERUNG

T262M-T264M-T2622M  
T302M-T304M-T3022M

1. Ordnen Sie einen Code zu (auch für das Archiv).
2. Schalten Sie den Codierungs-Jumper J ein.
3. Speichern Sie den Code.
4. Schalten Sie den Jumper J wieder aus.

PROCEDIMIENTO COMÚN DE CODIFICACIÓN

T262M-T264M-T2622M  
T302M-T304M-T3022M

1. marcar un código (también para el archivo)
2. conectar un jumper codificación J
3. registrar el código
4. desconectar jumper J

STANDARD ENCODING PROCEDURE

T262M-T264M-T2622M  
T302M-T304M-T3022M

1. assign a code (also on file)
2. connect encoding jumper J
3. register code
4. disconnect jumper J

PROCEDURE COMMUNE DE CODIFICATION

T262M-T264M-T2622M  
T302M-T304M-T3022M

1. taper un code (également pour les archives)
2. placer un cavalier de codification J
3. mémoriser le code
4. enlever le cavalier J

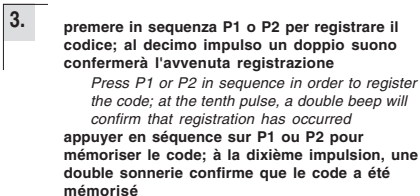
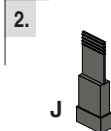
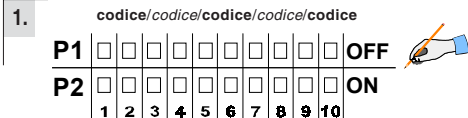

*Drücken Sie nacheinander P1 oder P2, um den Code zu speichern. Nach dem zehnten Impuls signalisiert ein doppelter Piepton, daß der Code gespeichert worden ist.*

oprimir repetidamente P1 ó P2 para registrar el código; con el décimo impulso un doble sonido señalará que el registro se ha efectuado.

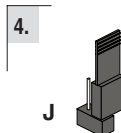

T2622M - T3022M

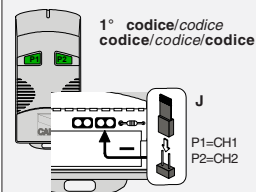

2° codice/codice/codice/codice/codice

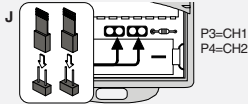

T264M - T304M

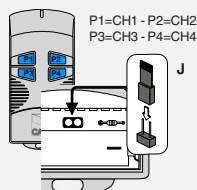

T262M - T302M

La prima codifica deve essere effettuata mantenendo i jumper posizionati per i canali 1 e 2 come da fig. A; per eventuali e successive impostazioni su canali diversi vedi fig. B

*The first encoding operation must be carried out whilst keeping the jumpers positioned for channels 1 and 2 as per fig. A; see fig. B for any subsequent settings on different channels.*

La première codification doit être effectuée en maintenant les cavaliers en position pour les canaux 1 et 2, comme d'après la fig. A; pour des saisies successives éventuelles sur des canaux différents, voir fig. B

*Für die erste Codierung muß der Jumper auf den Kanälen 1 und 2 positioniert bleiben (siehe Abb. A). Für eventuelle weitere oder spätere Einstellungen auf anderen Kanälen halten Sie sich bitte an Abb. B.*

La primera codificación tiene que efectuarse manteniendo los jumper conectados para los canales 1 y 2 como se ilustra en la fig. A; para planteamientos posteriores en canales distintos ver la fig. B

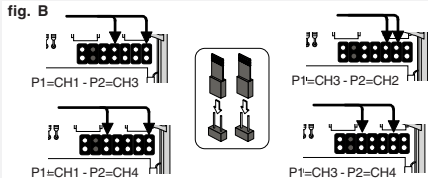
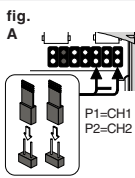
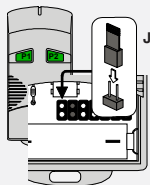



## ATOMO

## AT01 - AT02 - AT04



vedi foglio istruzioni inserito nella confezione  
 della scheda AF43SR  
*see instruction sheet inside the pack of  
 AF43SR circuit card*  
 voir les instructions qui se trouve dans  
 l'emballage de la carte AF43SR  
*Siehe Anleitungen, die der Packung beiliegen  
 der Platine AF43SR*  
 ver hoja de instrucciones adjunta en el  
 embalaje de la tarjeta AF43SR

## TOP

## T432M - T312M

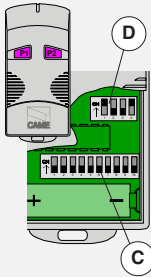

impostare il codice sul dip-switch C e il canale su D (P1=CH1 e P2=CH2, impostazione di default)

*set the code to dip-switch C and channel to D (P1=CH1 and P2=CH2, default setting)*

saisir le code sur le commutateur dip C et le canal sur D (P1=CH1 et P2=CH2, saisie de défaut)

*Stellen Sie den Code auf den Dip-Switch C und den Kanal auf D (P1=CH1 und P2=CH2; Grundeinstellung).*

plantear el código en el dip-switch C y el canal en D (P1=CH1 y P2=CH2, planteamiento por defecto)

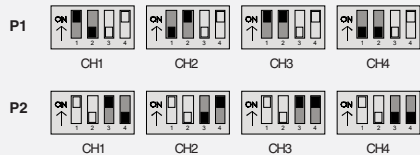

## T434M - T314M

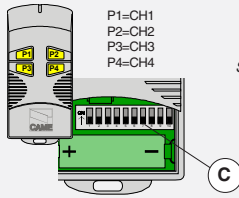

P1=CH1  
 P2=CH2  
 P3=CH3  
 P4=CH4

impostare solo il codice  
*set code only*  
 ne saisir que le code  
*Stellen Sie nur den Code ein.*  
 plantear sólo el código

## T432S / T432SA / T434MA



vedi istruzioni su confezione  
*see instructions on pack*  
 voir instructions sur l'emballage  
*Siehe Anleitungen auf der Packung.*  
 ver instrucciones en el embalaje

## TAM

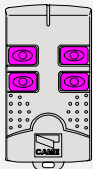

T432  
 T434  
 T438

vedi foglio istruzioni inserito nella confezione  
*see instruction sheet inside the pack*  
 voir la notice d'instructions qui se trouve dans l'emballage  
*Siehe Anleitungen, die der Packung beiliegen.*  
 ver hoja de instrucciones adjunta en el embalaje

## TFM

T132  
 T134  
 T138

T152  
 T154  
 T158

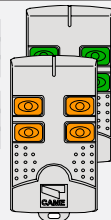

-Assicurarsi che il dip 15 sia in OFF (programmazione finecorsa disattivata);

-Tenere premuto il tasto "CH1" sulla scheda base (il led di segnalazione lampeggia), con un tasto del trasmettitore s'invia il codice, il led rimarrà acceso a segnalare l'avvenuta memorizzazione (vedi fig.1).

Eseguire la stessa procedura con il tasto "CH2" associandolo con un altro tasto del trasmettitore (fig.2).

CH1 = Canale per comandi diretti ad una funzione della centralina del motoriduttore (comando "solo apre" / "apre-chiude-inversione" oppure "apre-stop-chiude-stop", a seconda della selezione effettuata sui dip-switch 2 e 3).

CH2 = Canale per comandi diretti ad un dispositivo accessorio collegato su B1-B2.

N.B.: se in seguito si vuol cambiare codice, basta ripetere la sequenza descritta.

-Position Dip 15 to OFF (limit switch programming deactivated);

-Keep the CH1 key pressed on the base card (the signal LED will flash), and with a key on the transmitter the code is sent, the LED will remain lit to signal the successful saving of the code (figure 1).

Perform the same procedure with the CH2 key, associating it with another transmitter key (figure 2).

CH1 = Channel for direct control of one function performed by the control unit on the gear motor ("open only" / "open-close-reverse" or "open-stop-close-stop", depending on the position of dip switches 2 and 3).

CH2 = Channel for direct control of an accessory connected across B1-B2.

N.B. If you wish to change the code on your transmitters in the future, simply repeat the procedure described above.

-Positionner le dip 15 sur OFF (programmation des butées de fin de course désenclenchée);

-Appuyer sur la touche "CH1" sur la carte de base (le led de signalisation clignote), avec une touche du émetteur on envoie le code, le led restera allumé pour signaler que la mémorisation s'est effectuée (fig.1).

Suivre la même procédure avec la touche "CH2" en l'associant avec une autre touche du émetteur (fig.2).

CH1 = Canal pour obtenir la commande directe d'une fonction du boîtier du motoréducteur (commande "uniquement ouverture" / "ouverture-fermeture-inversion" ou "ouverte-stop-fermeture-stop" en fonction de la sélection effectuée sur les dip-switchs 2 et 3).

CH2 = Canal pour obtenir la commande directe d'un dispositif accessoire branché sur B1-B2.

N.B.: Si, successivement, on veut changer le code des émetteur, il suffit de répéter la séquence décrite ci-dessus.

-Stellen Sie den Dip-Switch 15 auf OFF (Programmierung Endanschlag ausgeschloesen).

-Halten Sie die Taste CH1 an der Basiskarte gedrückt (die Kontrollleuchte blinkt). Senden Sie den Code mit einer Taste vom Sender. Der Kontrollleuchte bleibt jetzt an und zeigt dadurch das erfolgte Speichern an (Abb. 1).

Gehen Sie ebenso mit Taste CH2 vor und ordnen sie ihr eine andere Taste des Senders zu (Abb.2)

CH1 = Kanal für die Direktsteuerung einer Funktion des Getriebemotor-Schaltkastens (Steuerung "nur Öffnen" / "Öffnen-Schließen-Sicherheitsrücklauf" bzw. "Öffnen-Stp-Schließen-Stop", je nach über Dip-Switch 2 und 3 ausgeführter Wahl).

CH2 = Kanal für Direktsteuerung eines über B1-B2 angeschlossenen Zubehörs.

HINWEIS: bei eventuell erwünschter Sendercodeänderung ist der beschriebene Vorgang zu wiederholen.

-Coloque el dip 15 en OFF (programación final de carrera desactivada);

-Mantener oprimida la tecla "CH1" en la tarjeta base (el led de señalización parpadea), con una tecla del transmisor se envía el código, el led permanece encendido para indicar que el almacenamiento se ha efectuado (fig.1).

Efectuar el mismo procedimiento con la tecla "CH2" asociándola a otra tecla del transmisor (fig.2).

CH1 = Canal para mando directo a una función de la central del motorreductor (mando "solo abre" / "abre-cierra-inversión" o "abre-stop-cierra-stop", según la selección efectuada en los dip-switch 2 y 3).

CH2 = Canal para un mando directo a un dispositivo accesorio conectado en B1-B2.

NOTA: Si posteriormente se quisiera cambiar el código de los propios transmisores, sólo hay que repetir la secuencia descrita.

Fig./Abb. 1

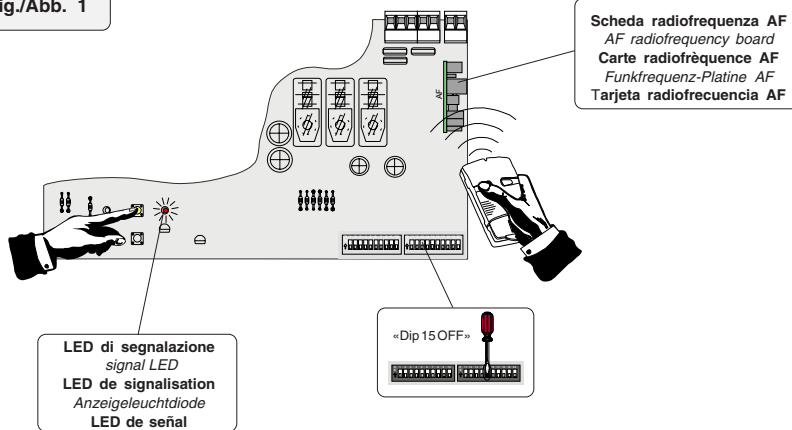
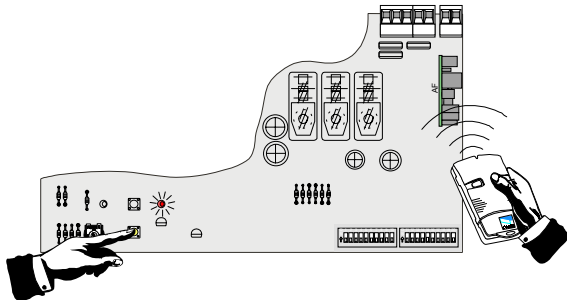

Fig./Abb. 2





® ASSISTENZA TECNICA  
NUMERO VERDE  
☎ 800 295830  
Web  
[www.came.it](http://www.came.it)  
E-MAIL  
[info@came.it](mailto:info@came.it)

**CAME CANCELLI AUTOMATICI S.P.A.**  
DOSSON DI CASIER (TREVISO)

☎ (+39) 0422 4940 📠 (+39) 0422 4941