

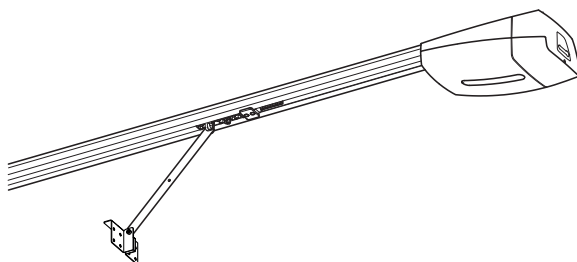

## Automazione per porte garage Serie VER-PLUS

FA01358M04



### VER10DMS-VER13DMS

MANUALE DI INSTALLAZIONE

|    |          |
|----|----------|
| IT | Italiano |
| EN | English  |
| FR | Français |
| RU | Русский  |

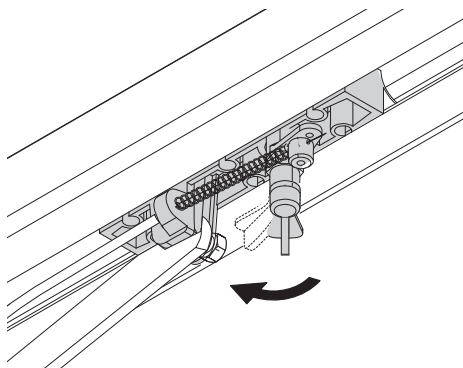
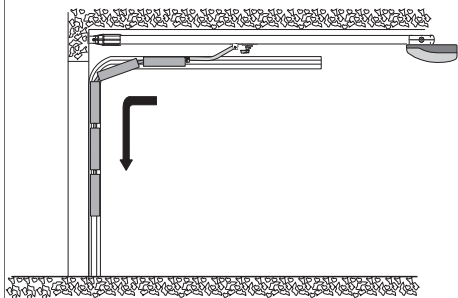
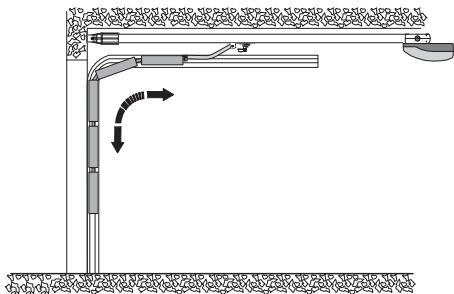
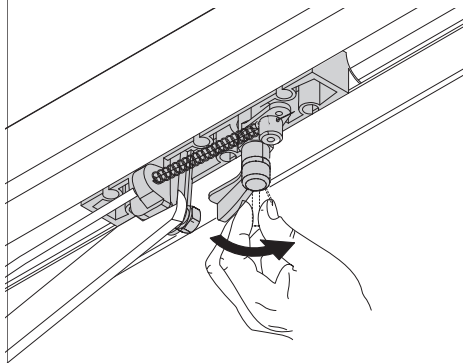

## AVVERTENZE GENERALI PER L'INSTALLATORE

### **⚠ ATTENZIONE! Importanti istruzioni di sicurezza.**

***Seguire tutte le istruzioni in quanto un'installazione non corretta può portare a lesioni gravi.***

***Prima di procedere leggere anche le avvertenze generali per l'utilizzatore.***



Il prodotto deve essere destinato solo all'uso per il quale è stato espressamente studiato. Ogni altro uso è da considerarsi pericoloso. Came S.P.A. non è responsabile per eventuali danni causati da usi impropri, erronei ed irragionevoli • Il prodotto oggetto di questo manuale è definito ai sensi della direttiva macchine 2006/42/ CE come una "quasi-macchina". La "quasi-macchina" è un insieme che costituisce quasi una macchina, ma che, da solo, non è in grado di garantire un'applicazione ben determinata. Le quasi-macchine sono unicamente destinate ad essere incorporate o assemblate ad altre macchine o ad altre quasi-macchine o apparecchi per costituire una macchina disciplinata dalla Direttiva 2006/42/CE. L'installazione finale deve essere conforme alla 2006/42/CE (Direttiva europea) ed agli standard europei vigenti di riferimento • In virtù di queste considerazioni, tutte le operazioni indicate in questo manuale devono essere effettuate esclusivamente da personale esperto e qualificato • La predisposizione dei cavi, la posa in opera, il collegamento e il collaudo si devono eseguire osservando la regola dell'arte e in ottemperanza alle norme e leggi vigenti • Prima di installare l'automazione, controllare che la porta sia in buone condizioni meccaniche, sia bilanciata correttamente e si chiuda bene: nel caso di valutazione negativa, non procedere prima di aver ottemperato agli obblighi di messa in sicurezza • Accertarsi della presenza di un fincorsa di apertura e chiusura • Fare in modo che l'automazione sia installata su una superficie resistente e al riparo da possibili urti • Assicurarsi che siano già presenti fermi meccanici appropriati • Se l'automazione viene installata a un'altezza inferiore a 2,5 m da terra o da un altro livello di accesso, verificare la necessità di eventuali protezioni e/o avvisi per salvaguardia dai punti di pericolo • Non montare l'automazione capovolta o su elementi che potrebbero piegarsi con il suo peso. Se necessario, aggiungere rinforzi sui punti di fissaggio • Non installare su porte non in piano • Delimitare accuratamente l'intero sito per evitare l'accesso da parte di persone non autorizzate, in particolare minori e bambini • Posizionare segnali di avviso (ad es. targa ) ove necessario e bene in vista • Si raccomanda di utilizzare adeguate protezioni per evitare possibili pericoli meccanici dovuti alla presenza di persone nel raggio d'azione dell'automazione (ad es. evitare lo schiacciamento di dita tra braccio di trasmissione e fermi meccanici, evitare lo schiacciamento nella fase di apertura della porta, ecc.) • I cavi elettrici devono passare attraverso i passacavi e non devono entrare in contatto con parti che possono riscaldarsi durante l'uso (motore, trasformatore, ecc.) • Tutti i dispositivi di comando e controllo devono essere installati ad almeno 1,85 m dal perimetro dell'area di movimento della porta oppure dove non possono essere raggiunti dall'esterno attraverso la porta • Tutti gli interruttori in modalità di azione mantenuta devono essere posizionati in luoghi dove la porta, le aree di transito e i passi carrabili risultano completamente visibili, tuttavia lontano dalle parti in movimento • A meno che non sia previsto l'azionamento a chiave, i dispositivi di comando devono essere installati a un'altezza di almeno 1,5 m e in un luogo non accessibile al pubblico • Prima della consegna all'utente, verificare la conformità dell'impianto alle norme armonizzate

nella Direttiva Macchine 2006/42/CE. Assicurarsi che l'automazione sia stata regolata adeguatamente e che i dispositivi di sicurezza e protezione, così come lo sblocco manuale, funzionino correttamente • Applicare un'etichetta permanente che descriva come usare il meccanismo di sblocco manuale vicino al relativo elemento di azionamento • Si raccomanda di consegnare all'utente finale tutti i manuali d'uso relativi ai prodotti che compongono la macchina finale • prevedere nella rete di alimentazione e conformemente alle regole di installazione, un adeguato dispositivo di disconnessione onnipolare, che consenta la disconnessione completa nelle condizioni della categoria di sovratensione III • Il motoriduttore deve essere alimentato esclusivamente ad una bassissima tensione di sicurezza corrispondente a quanto riportato nella marcatura del motoriduttore stesso • Conservare la sezione di questo manuale relativa all'installazione all'interno del fascicolo tecnico, congiuntamente ai manuali di installazione degli altri dispositivi utilizzati per la realizzazione dell'impianto di automazione. Si raccomanda di consegnare all'utente finale tutti i manuali d'uso relativi ai prodotti che compongono la macchina finale.

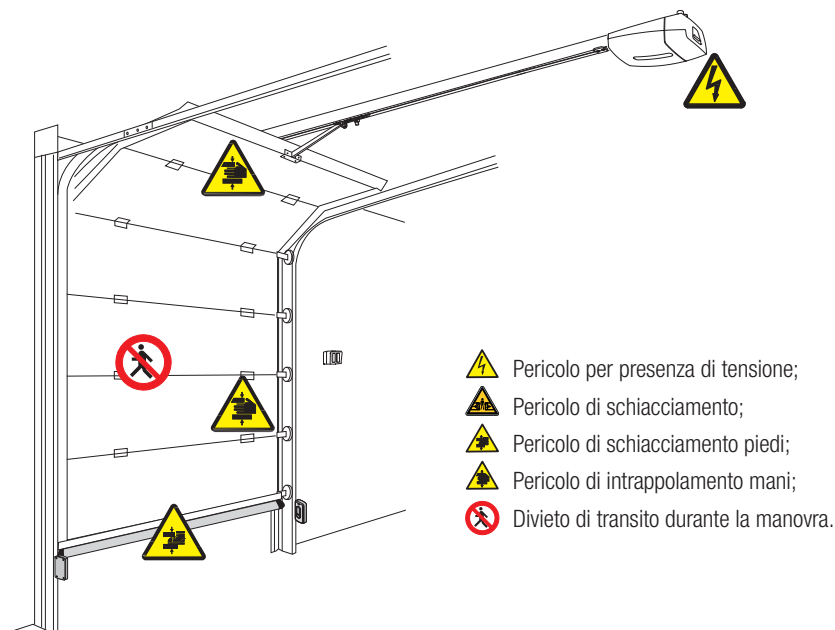
Nella figura seguente sono indicati i principali punti di potenziale pericolo per le persone.



## LEGENDA

-  Questo simbolo indica parti da leggere con attenzione.
-  Questo simbolo indica parti riguardanti la sicurezza.
-  Questo simbolo indica cosa comunicare all'utente.

**Le misure, se non diversamente indicato, sono in millimetri.**

## DESCRIZIONE

Automazione completa di quadro comando con encoder per porte sezionali e porte basculanti.

### Destinazione d'uso

Le automazioni VER10DMS / VER13DMS sono state progettate per motorizzare porte basculanti e sezionali per uso residenziale o condominiale.

-  Ogni installazione e uso difformi da quanto indicato nel seguente manuale sono da considerarsi vietate.

### Limiti d'impiego

| Tipo   | VER10DMS | VER13DMS |
|--|----------|----------|
| Superficie max della porta (m <sup>2</sup> ) | 18       | 21       |
| Altezza max basculanti a contrappesi (m)     | 2,40     |          |
| Altezza max basculanti a molle (m)           | 3,25     |          |
| Altezza max sezionali (m)                    | 3,20     |          |

### Dati tecnici

| Tipo                          | VER10DMS | VER13DMS  |
|-------------------------------|----------|---|
| Grado di protezione (IP)      |          | 40  |
| Alimentazione (V - 50/60 Hz)  |          | 230 AC  |
| Alimentazione motore (V)      |          | 24 DC   |
| Consumo in stand-by (W)       | 5        | 7   |
| Consumo in stand-by RGP1 (W)  |          | 0,5   |
| Potenza max accessori (W)     |          | 40  |
| Potenza max (W)               | 180      | 280   |
| Velocità di manovra (m/min)   |          | 7   |
| Forza di trazione (N)         | 1.000    | 1.300   |
| Pressione acustica LpA (dBA)  |          | ≤70   |
| Cicli/ora                     |          | 30  |
| Temperatura di esercizio (°C) |          | -20 ÷ +55   |
| Classe dell'apparecchio       |          |  |
| Peso (kg)                     | 5,7      | 5,8   |

## Dimensioni

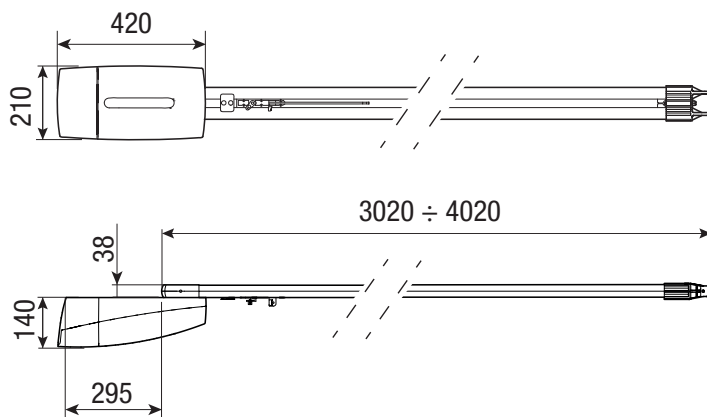

## Descrizione delle parti

### Automazione

1. Coperchio
2. Motoriduttore
3. Trasformatore
4. Scheda elettronica
5. Pulsanti configurazione automazione
6. Braccio di trasmissione standard per VER10DMS\*
7. Braccio di trasmissione standard per VER13DMS\*
8. Staffa di fissaggio porta
9. Staffa di fissaggio guida
10. Staffe di fissaggio a soffitto
11. Passacavo
12. Viti di fissaggio
13. Cerniera di fissaggio del coperchio
14. Lampada di cortesia

 (\*) Solo per porte sezionali.

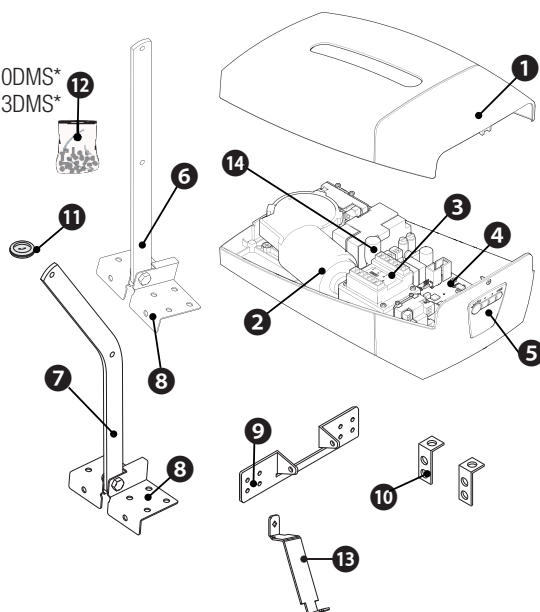

## Guida

1. Guida
2. Catena o cinghia
3. Pattino di scorrimento con leva di sblocco
4. Fermo meccanico
5. Tiranti di sostegno

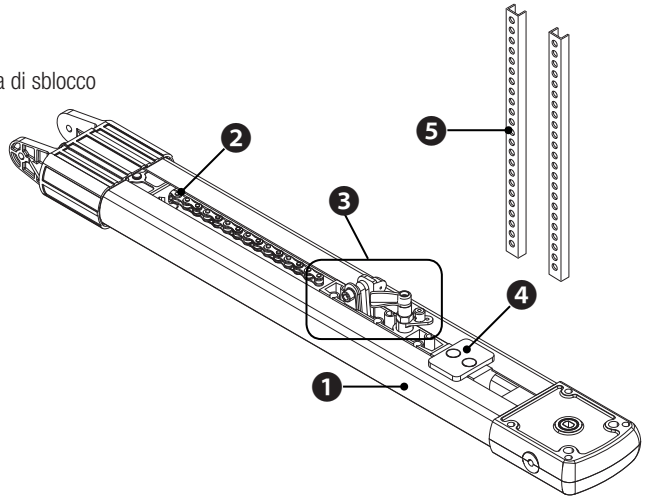

### Guide a catena

|          |   |
|----------|---|
| 001V0679 | Guida a catena L = 3,02 m.<br>- Porte basculanti a contrappesi fino a 2,40 m di altezza.<br>- Porte basculanti a molle fino a 2,25 m di altezza.<br>- Porte sezionali* fino a 2,20 m di altezza.              |
| 001V0682 | Guida a catena L = 3,52 m.<br>- Porte basculanti a molle fino a 2,75 m di altezza.<br>- Porte sezionali* fino a 2,70 m di altezza.  |
| 001V0683 | Guida a catena L = 4,02 m di un pezzo.<br>- Porte basculanti a molle fino a 3,25 m di altezza.<br>- Porte sezionali* fino a 3,20 m di altezza.  |
| 001V0684 | Guida a catena L = 3,02 m in due pezzi.<br>- Porte basculanti a contrappesi fino a 2,40 m di altezza.<br>- Porte basculanti a molle fino a 2,25 m di altezza.<br>- Porte sezionali* fino a 2,20 m di altezza. |

### Guide a cinghia

|          |  |
|----------|--|
| 001V0685 | Guida a cinghia L = 3,02 m.<br>- Porte basculanti a contrappesi fino a 2,40 m di altezza.<br>- Porte basculanti a molle fino a 2,25 m di altezza.<br>- Porte sezionali* fino a 2,20 m di altezza.              |
| 001V0686 | Guida a cinghia L = 3,52 m.<br>- Porte basculanti a molle fino a 2,75 m di altezza.<br>- Porte sezionali* fino a 2,70 m di altezza.  |
| 001V0687 | Guida a cinghia L = 3,02 m in due pezzi.<br>- Porte basculanti a contrappesi fino a 2,40 m di altezza.<br>- Porte basculanti a molle fino a 2,25 m di altezza.<br>- Porte sezionali* fino a 2,20 m di altezza. |
| 001V0688 | Guida a cinghia L = 4,02 m.<br>- Porte basculanti a molle fino a 3,25 m di altezza.<br>- Porte sezionali* fino a 3,20 m di altezza.  |

 (\*) Per le porte sezionali, vedere il paragrafo ESEMPI DI APPLICAZIONE

## Accessori

|            |  |
|------------|--|
| 001V005    | Prolunga per guida a catena tipo: V0679, V0682, V0683, V0684.  |
| 001V201    | Braccio di trasmissione per porte basculanti a parziale rientranza.  |
| 001V122    | Braccio di trasmissione per porte sezionali con distanza tra il filo superiore della porta e il gruppo palo-molle compresa tra 300 e 600 mm. |
| 001V121    | Dispositivo di sblocco a cordino e rinvio per applicazione sulla maniglia della porta.   |
| 801XC-0010 | Scheda per il funzionamento in caso di blackout completa di batterie.  |

## Esempi di applicazione

### PORTA SEZIONALE

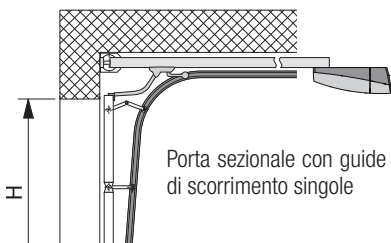
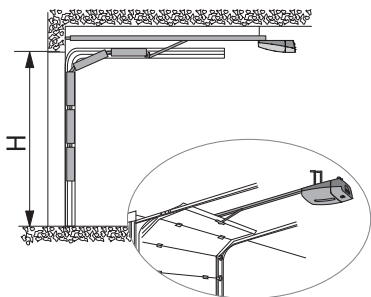

### PORTA A CONTRAPPESI, DEBORDANTE A PARZIALE RIENTRANZA

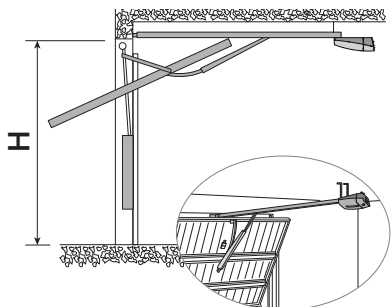

### PORTA A MOLLE, DEBORDANTE A TOTALE RIENTRANZA

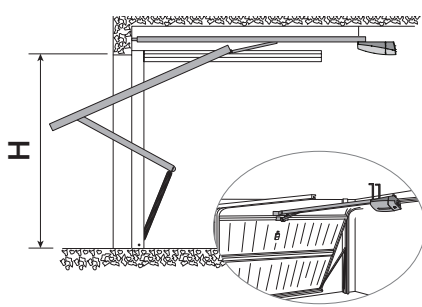



## Impianto tipo

1. Automazione
2. Guida
3. Dispositivo di sblocco
4. Braccio di trasmissione
5. Selettore a chiave
6. Fotocellule
7. Dispositivo di comando
8. Bordo sensibile
9. Lampeggiatore e antenna

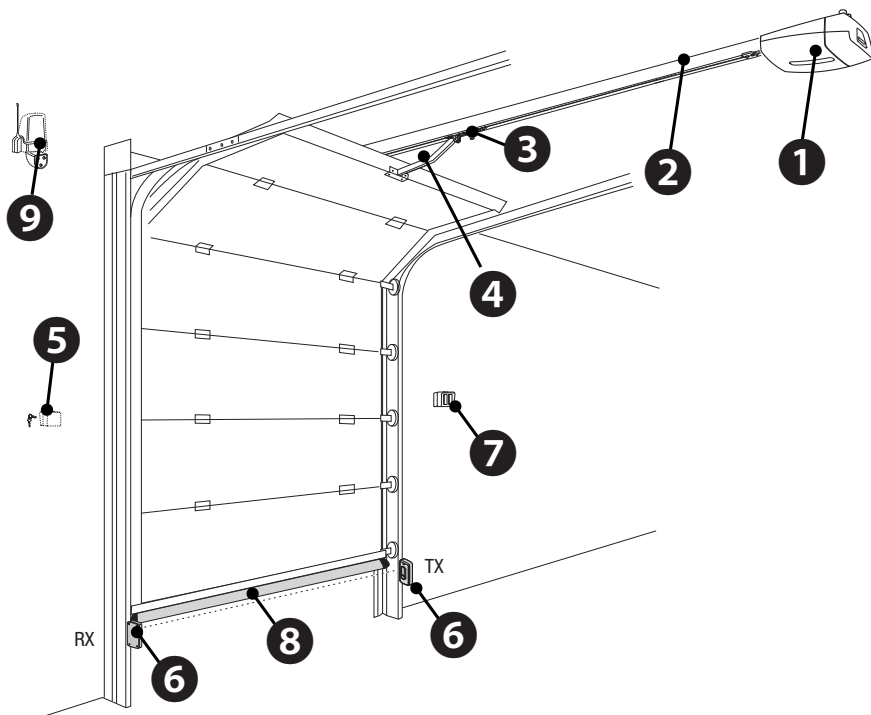

## INDICAZIONI GENERALI PER L'INSTALLAZIONE

⚠ L'installazione deve essere effettuata da personale qualificato ed esperto e nel pieno rispetto delle normative vigenti.

### Tipo cavi e spessori minimi

| Collegamento                  | lunghezza cavo           |                          |
|-------------------------------|--------------------------|--------------------------|
|                               | < 20 m                   | 20 < 30 m                |
| Alimentazione quadro 230 V AC | 3G x 1,5 mm <sup>2</sup> | 3G x 2,5 mm <sup>2</sup> |
| Lampeggiatore                 | 2 x 0,5 mm <sup>2</sup>  |                          |
| Dispositivi di comando        | 2 x 0,5 mm <sup>2</sup>  |                          |
| Fotocellule TX                | 2 x 0,5 mm <sup>2</sup>  |                          |
| Fotocellule RX                | 4 x 0,5 mm <sup>2</sup>  |                          |

📖 Con alimentazione a 230 V e utilizzo in ambiente esterno, utilizzare cavi tipo H05RN-F conformi alla 60245 IEC57 (IEC); in ambiente interno invece, utilizzare cavi tipo H05VV-F conformi alla 60227 IEC53 (IEC). Per alimentazioni fino a 48 V, si possono utilizzare cavi tipo FROR 20-22 II conformi alla EN 50267-2-1 (CEI).

📖 Per il collegamento dell'antenna, utilizzare cavo tipo RG58 (consigliato fino a 5 m).

📖 Per il collegamento abbinato e CRP, utilizzare cavo tipo UTP CAT5 (fino a 1000 m).

📖 Qualora i cavi abbiano lunghezza diversa rispetto a quanto previsto in tabella, si determini la sezione dei cavi sulla base dell'effettivo assorbimento dei dispositivi collegati e secondo le prescrizioni indicate dalla normativa CEI EN 60204-1.

📖 Per i collegamenti che prevedano più carichi sulla stessa linea (sequenziali), il dimensionamento a tabella deve essere riconsiderato sulla base degli assorbimenti e delle distanze effettive. Per i collegamenti di prodotti non contemplati in questo manuale fa fede la documentazione allegata ai prodotti stessi.

## INSTALLAZIONE

△ L'installazione deve essere effettuata da personale qualificato ed esperto e nel pieno rispetto delle normative vigenti.

△ Le seguenti illustrazioni sono solo esempi, in quanto lo spazio per il fissaggio dell'automazione e degli accessori varia a seconda degli ingombri. Spetta quindi all'installatore scegliere la soluzione più adatta.

### Assemblaggio della guida

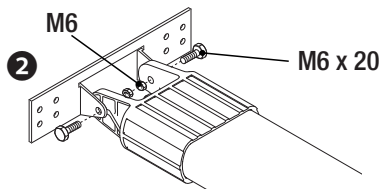
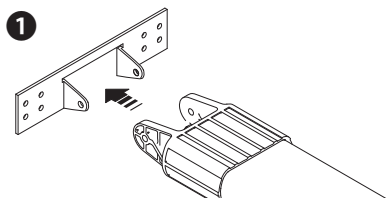

### Posizionamento della guida

Porte sezionali: sopra l'ingombro della staffa del palo-molla. Se la distanza tra il palo-molla e la parte superiore della porta è compresa tra 300 mm e 600 mm, utilizzare il braccio di trasmissione V122.

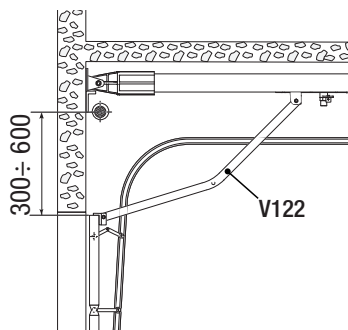
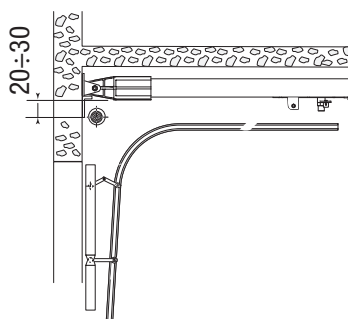

Per porte basculanti debordanti, tenere la guida a 20 mm dal punto d'ingombro più alto durante l'apertura.

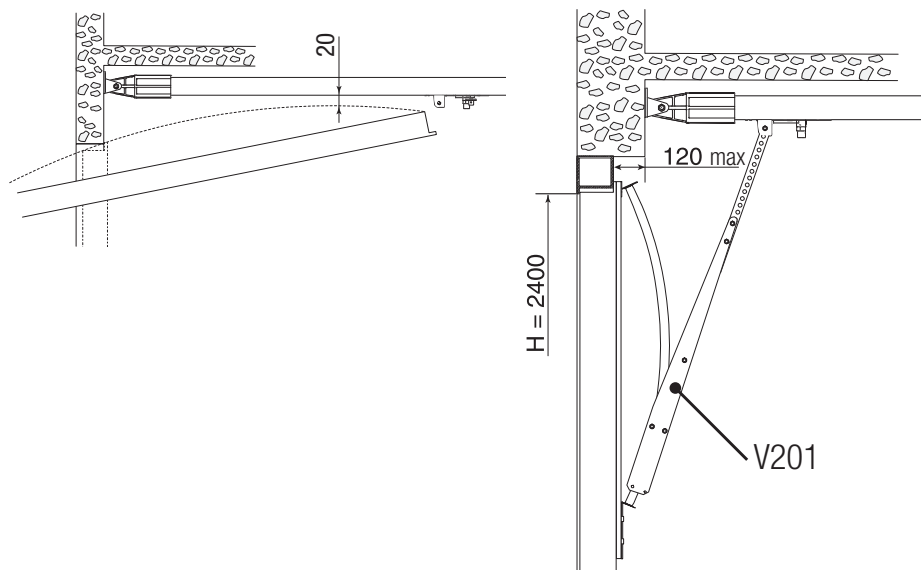

☞ Per porte basculanti debordanti a parziale rientranza, utilizzare il braccio di trasmissione V201 (accessorio opzionale).

### Fissaggio del coperchio

Fissare la cerniera al coperchio utilizzando le viti fornite **1**. Fissare il coperchio all'automazione **2**.

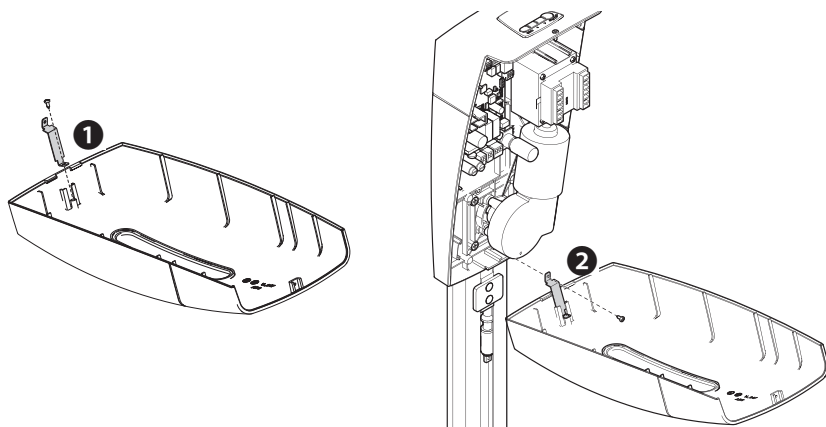

## Fissaggio della guida

La guida va fissata al centro del vano porta, utilizzando viti adeguate **1**.  
Sollevare la guida e posizionarla orizzontalmente per misurare la distanza dal soffitto e fissarla **2**.

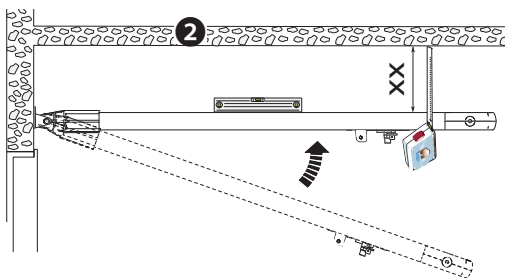
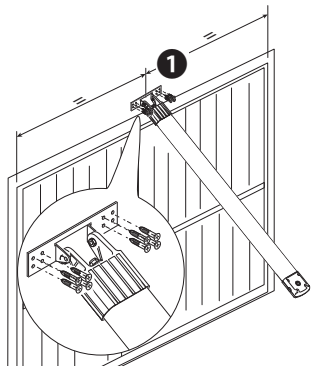

Fissare le staffe alla guida e direttamente al soffitto oppure utilizzando le prolunghe fornite, adattandole all'altezza necessaria **3**.

△ Se necessario utilizzare dei tiranti di sostegno aggiuntivi **4**.  
Utilizzare viti e tasselli adeguati.

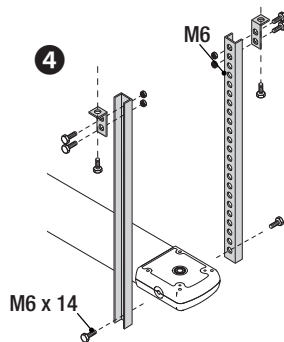
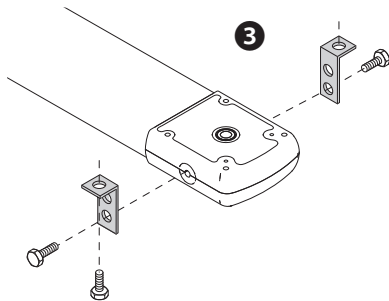

Ruotare la leva di sblocco in senso anti-orario **5**.  
 Spostare il gruppo di trascinamento verso la porta **6** e fissarlo al braccio di trasmissione con il bullone fornito **7**.

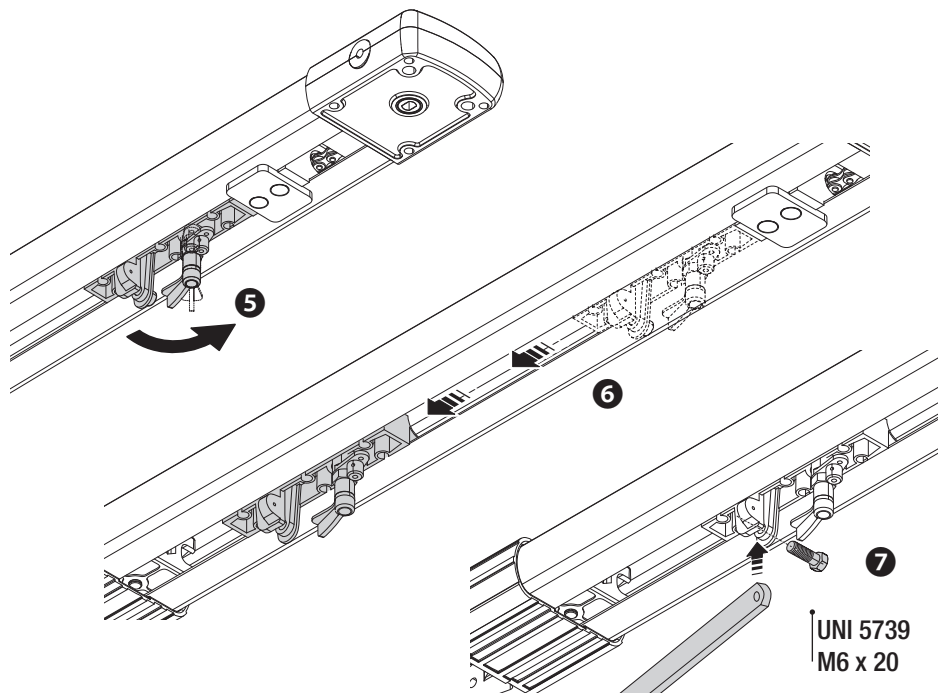

### Fissaggio dell'automazione alla guida

Fissare l'automazione alla guida con le tre viti fornite **1**.  
 L'automazione può essere fissata anche in posizione ortogonale **2**.

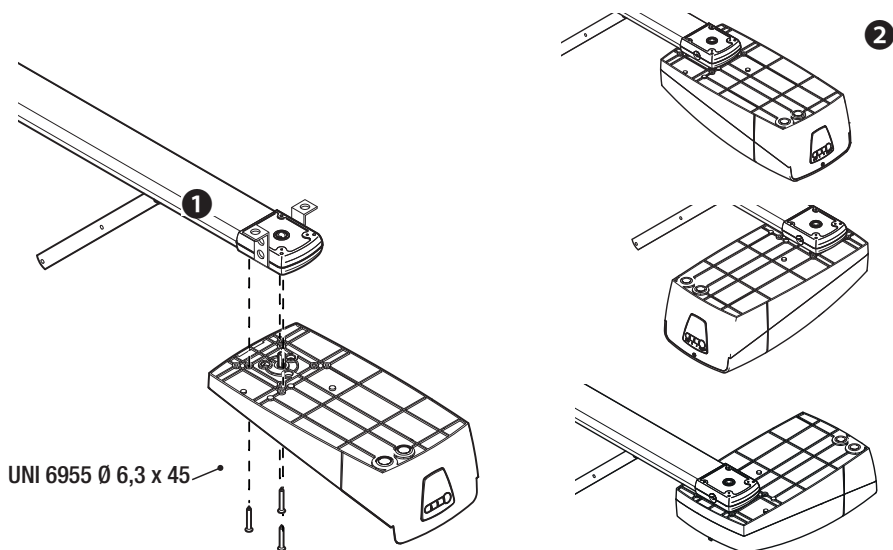

Forare il passacavo **3** far passare i cavi **4** e inserire il passacavo nella sede predisposta **5**.

 Il numero di cavi dipende dal tipo di impianto e dagli accessori previsti.

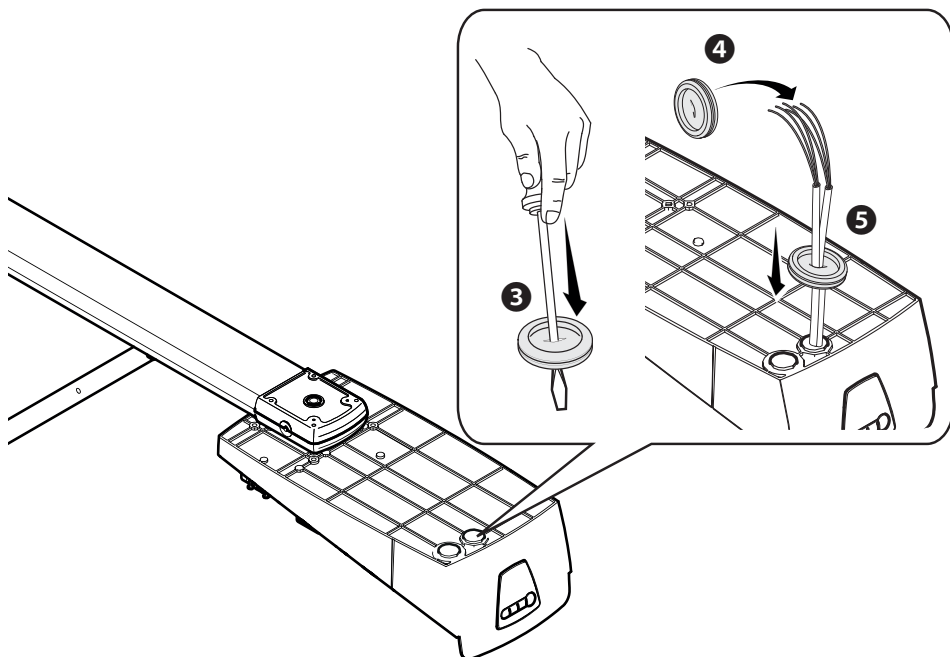

## COLLEGAMENTI ELETTRICI E PROGRAMMAZIONE

△ Prima di intervenire sulla scheda elettronica, togliere la tensione di linea e, se presenti, scollegare le batterie. Alimentazione scheda elettronica e dispositivi di comando: 24 V AC/DC.

Le funzioni sui contatti di ingresso e uscita, le regolazioni dei tempi e la gestione degli utenti, vengono impostate e visualizzate sul display della scheda elettronica.

Tutte le connessioni sono protette da fusibili.

| Fusibili  | ZL57             |
|-----------|------------------|
| Linea     | 630 mA T (230 V) |
| Motore    | 8 A-F            |
| Accessori | 2 A-F            |

| Lampada di cortesia |       |
|---------------------|-------|
| Tecnologia          | LED   |
| Alimentazione (V)   | 24 DC |
| Attacco             | E14   |
| Consumo (W)         | 1     |

## Descrizione delle parti

1. Lampada cortesia
2. Morsetteria encoder
3. Morsetteria motoriduttore
4. Morsetteria alimentazione scheda
5. Fusibile accessori
6. Fusibile motore
7. Connettore per Came Key
  - **Esclude la connessione da remoto con CRP.**
8. LED segnalazione programmazione
9. Connettore scheda R700/R800
10. Connettore scheda AF
11. Morsetteria dispositivi a tastiere
12. Morsetteria antenna
13. Connettore scheda di programmazione (DPT01)
14. Morsetteria selettore a transponder
15. Morsetteria collegamento CRP
16. Connettore scheda RSE
  - **Esclude la connessione locale con Came Key.**
17. Morsetteria dispositivi di comando e sicurezza
18. Morsetteria dispositivi di segnalazione
19. Connettore scheda Memory Roll
20. Morsetteria modulo RGP1
21. Connettore scheda RIOCN8WS
22. LED segnalazione tensione presente
23. Fusibile linea
24. Morsetteria alimentazione di linea
25. Scheda programmazione (DPT01)
26. Display
27. Non utilizzato
28. Connettore collegamento alla scheda elettronica
29. Pulsanti programmazione



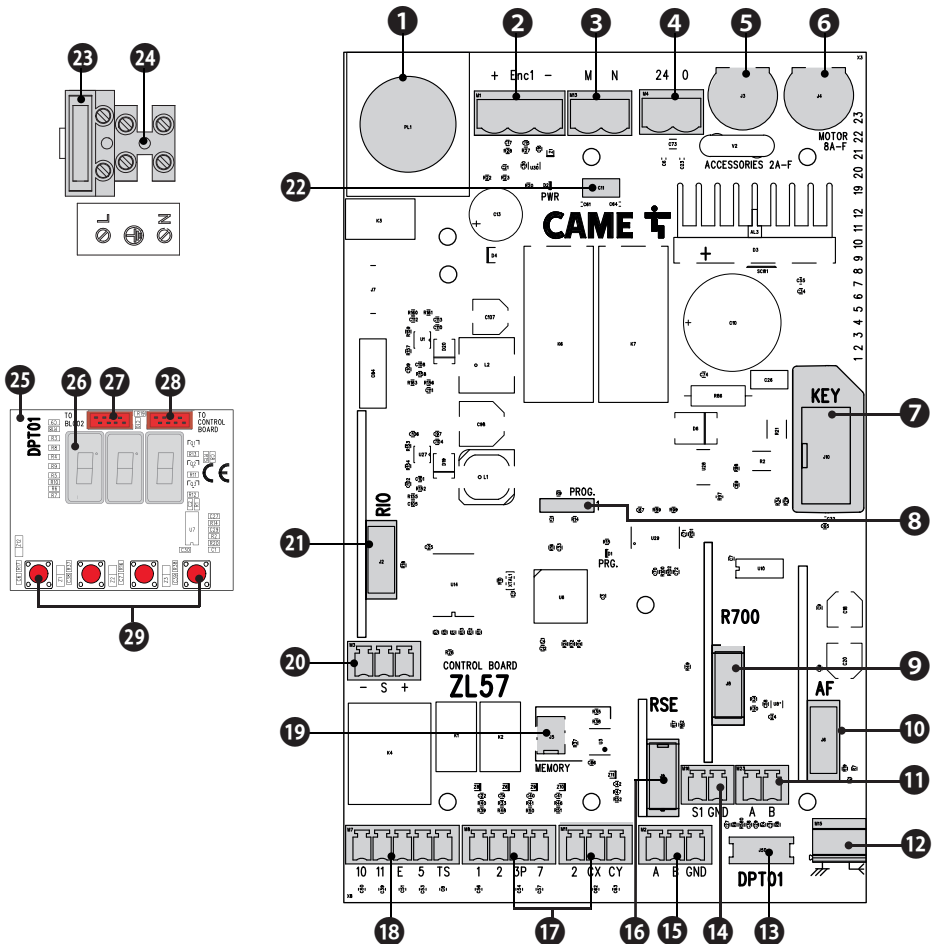

## Alimentazione

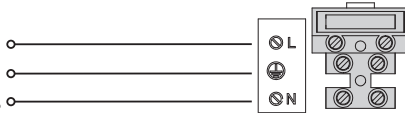

230 V AC - 50/60 Hz

| Rif. | Descrizione |
|------|-------------|
| (L)  | Linea       |
| (⊕)  | Terra       |
| (N)  | Neutro      |

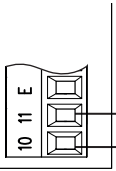

Uscita alimentazione accessori 24 V AC/DC - max 25 W

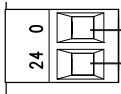

Ingresso alimentazione scheda elettronica 24 V AC/DC

## Collegamento di fabbrica

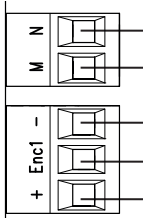

Verde  
Rosso



Motoriduttore 24 V DC

Verde  
Marrone  
Bianco



Encoder

## Dispositivi di segnalazione

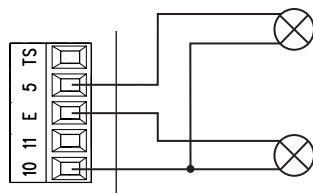

Uscita segnalazione porta aperta  
(Portata contatto: spia apre 24 V AC/DC - 3 W max).  
Vedi funzione F10.

Uscita collegamento lampeggiatore o lampada ciclo  
(Portata contatto: 24 V AC/DC - 25 W).  
Vedi funzione F18.

Assorbimento di tutti gli accessori: max 40 W.

## Dispositivi di comando

⚠ Prima di inserire una qualsiasi scheda a innesto (es.: AF, R800) è **OBBLIGATORIO TOGLIERE LA TENSIONE DI LINEA** e, se presenti, scollegare le batterie.

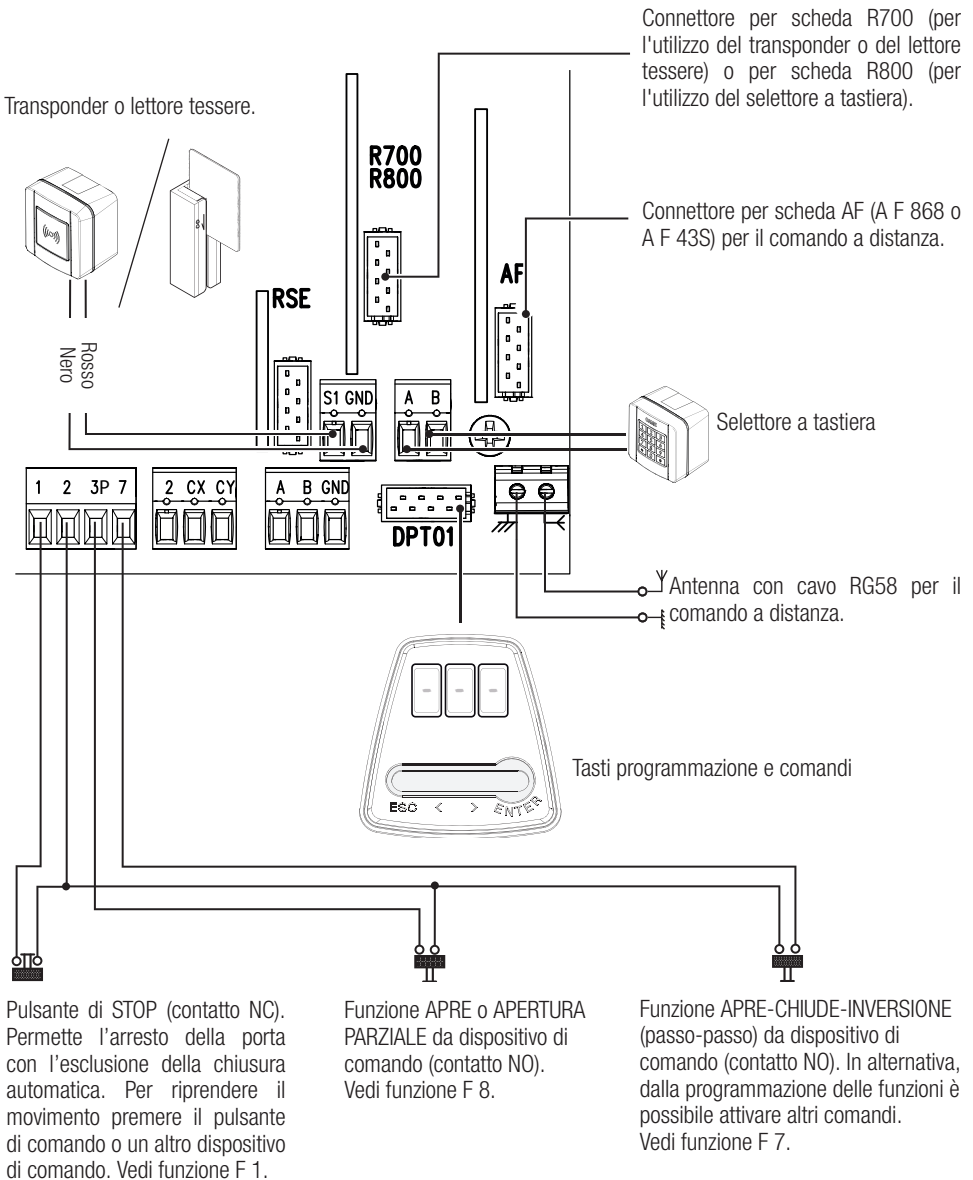

## Dispositivi di sicurezza

### Fotocellule

Configurare il contatto CX o CY (NC), ingresso per dispositivi di sicurezza tipo fotocellule.

Vedi funzioni ingresso CX (Funzione F 2) o CY (Funzione F 3) in:

- C1 riapertura durante la chiusura. In fase di chiusura della porta, l'apertura del contatto provoca l'inversione del movimento fino alla completa apertura;
- C2 richiusura durante l'apertura. In fase di apertura della porta, l'apertura del contatto provoca l'inversione del movimento fino alla completa chiusura;
- C3 stop parziale. Arresto della porta, se in movimento, con conseguente predisposizione alla chiusura automatica (se la funzione di chiusura automatica è stata inserita);
- C4 attesa ostacolo. Arresto della porta, se in movimento, conseguente ripresa del movimento dopo la rimozione dell'ostacolo.

📖 Se non vengono utilizzati, i contatti CX e CY vanno disattivati in programmazione.

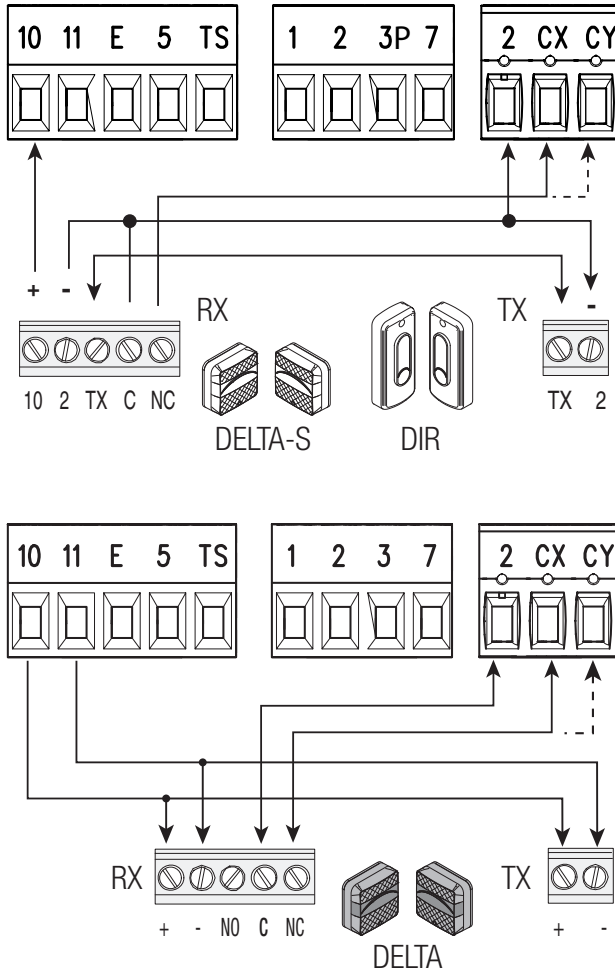

## Bordi sensibili

Configurare il contatto CX, CY (NC), ingresso per dispositivi di sicurezza tipo bordi sensibili.

Vedi funzioni ingresso CX (Funzione F 2) o CY (Funzione F 3) in:

- C7 riapertura durante la chiusura (ingresso NC). In fase di chiusura della porta, l'apertura del contatto provoca l'inversione del movimento fino alla completa apertura;
- C8 richiusura durante l'apertura (ingresso NC). In fase di apertura della porta, l'apertura del contatto provoca l'inversione del movimento fino alla completa chiusura;
- r7 riapertura durante la chiusura (ingresso resistivo 8K2). In fase di chiusura della porta, l'apertura del contatto provoca l'inversione del movimento fino alla completa apertura;
- r8 richiusura durante l'apertura (ingresso resistivo 8K2). In fase di apertura della porta, l'apertura del contatto provoca l'inversione del movimento fino alla completa chiusura.

📖 Se non vengono utilizzati, i contatti CX e CY vanno disattivati in programmazione.

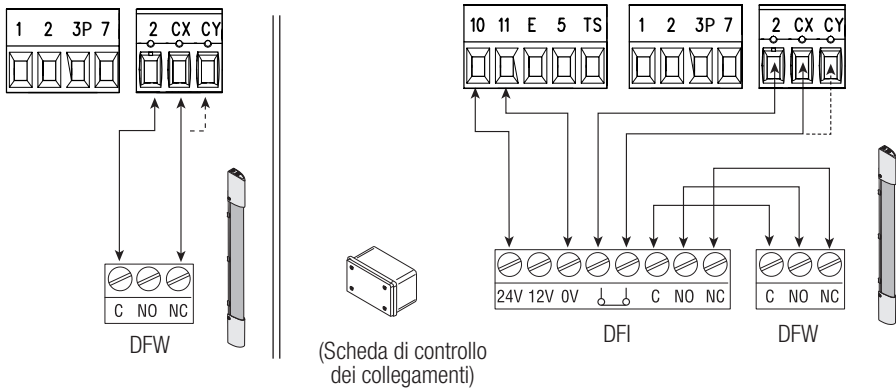

## Collegamento dei dispositivi di sicurezza (test sicurezza)

A ogni comando di apertura o di chiusura, la scheda verifica l'efficienza dei dispositivi di sicurezza (es. fotocellule).

Un'eventuale anomalia inibisce qualsiasi comando e viene segnalato sul display E4.

Abilitare la funzione F 5 dalla programmazione.

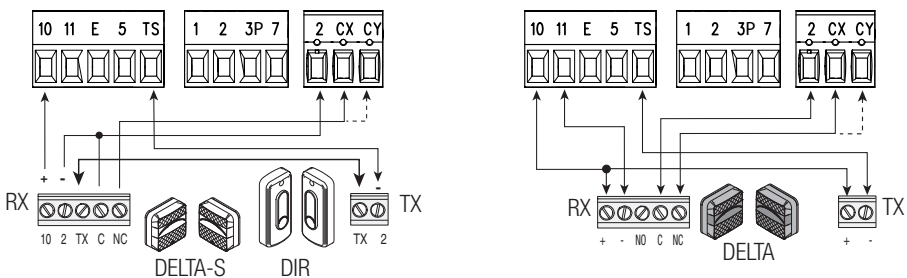

## Dispositivi Wireless

⚠ Prima di inserire la scheda a innesto è **OBBLIGATORIO TOGLIERE LA TENSIONE DI LINEA** e, se presenti, scollegare le batterie.

Inserire la scheda RIOCN8WS sul connettore dedicato sulla scheda elettronica. Impostare la funzione da associare al dispositivo wireless (F65, F66, F67 e F68). Configurare gli accessori wireless (RIOED8WS, RIOPH8WS e RIOLX8WS) seguendo le indicazioni riportate nei manuali di installazione degli accessori.

📖 Se i dispositivi non sono configurati con la scheda RIOCN8WS, appare sul display l'errore E18.

⚠ Nel caso di disturbi di radiofrequenza nell'impianto, il sistema wireless inibirà il normale funzionamento dell'automazione, e apparirà sul display l'errore E17.

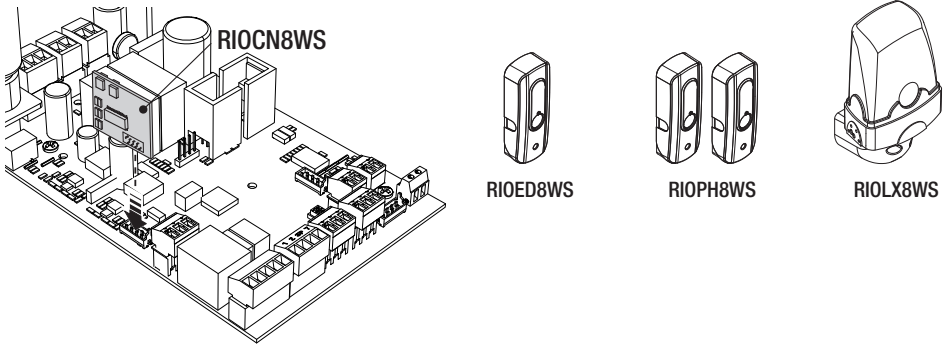

## Collegamento con Came Remote Protocol (CRP)

⚠ Prima di inserire la scheda a innesto è **OBBLIGATORIO TOGLIERE LA TENSIONE DI LINEA** e, se presenti, scollegare le batterie.

**L'utilizzo della scheda RSE esclude la connessione locale con CAME KEY.**

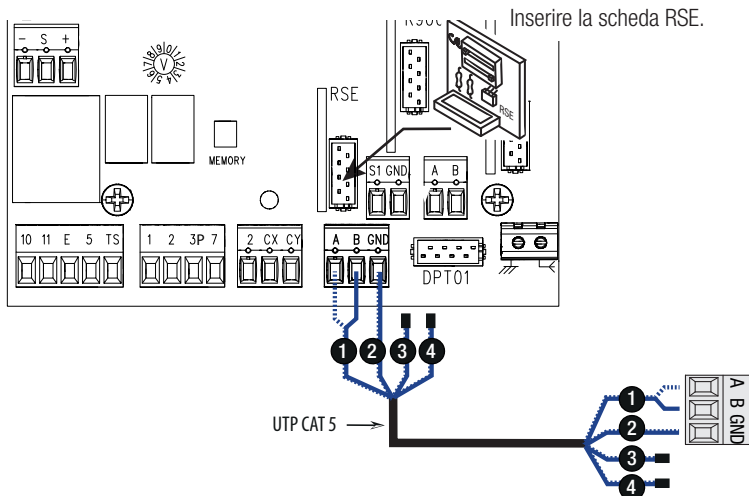

## Trasmettitore e Memorizzazione dati

⚠ Prima di inserire le schede a innesto è OBBLIGATORIO TOGLIERE LA TENSIONE DI LINEA e, se presenti, scollegare le batterie.

Per inserire, modificare e rimuovere gli utenti o comandare l'automazione mediante comando radio, inserire la scheda AF. Per salvare/copiare impostazioni e utenti registrati, inserire una scheda Memory Roll.  La scheda Memory Roll, dopo l'uso, deve essere obbligatoriamente rimossa.

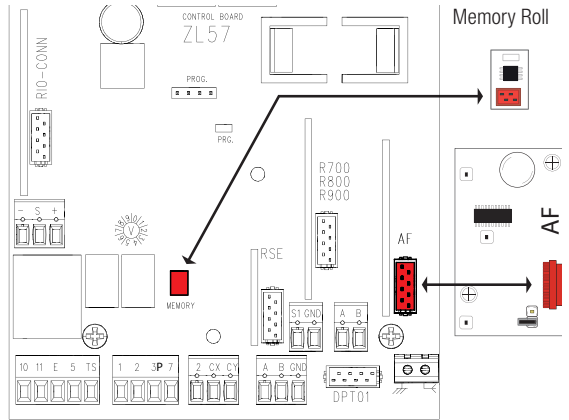

## Descrizione dei comandi di programmazione

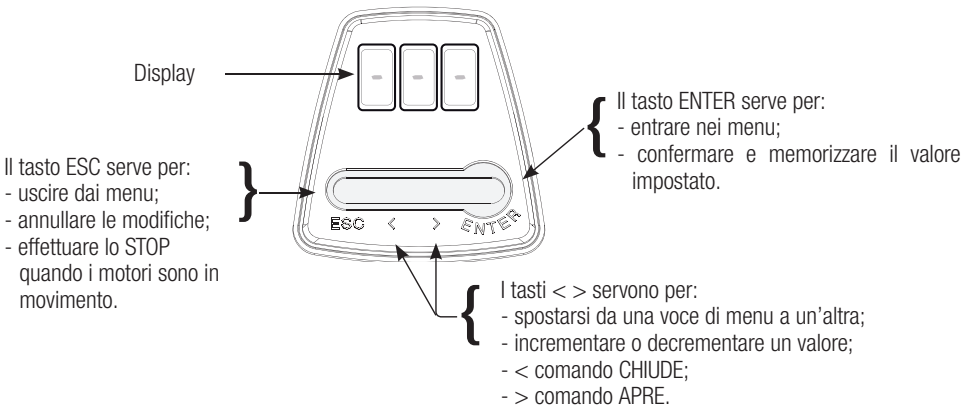

## Navigazione menu

Per entrare nel menu, tenere premuto il tasto ENTER per qualche secondo.



Per uscire dal menu attendere 10 secondi o premere ESC.

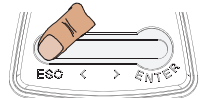



 Quando il menu è attivo, l'impianto non può essere utilizzato.

## Menu funzioni

 **IMPORTANTE!** Iniziare la programmazione eseguendo per prime le funzioni STOP TOTALE (F 1) e TARATURA CORSA (A3)

 La programmazione delle funzioni va effettuata con l'automazione ferma.





 È possibile memorizzare fino a un max di 250 utenti.

|     |  |   |
|-----|--|---|
| F 1 | <b>Stop totale [1-2]</b>                   | Ingresso NC – Stop della porta con esclusione dell'eventuale chiusura automatica; per riprendere il movimento, usare il dispositivo di comando. Il dispositivo di sicurezza va inserito su (1-2), se non utilizzato, selezionare 0.<br><b>OFF=Disattivata (default) / ON=Attivata</b>   |
| F 2 | <b>Ingresso [2-CX]</b>                     | Ingresso NC – Possibilità di associare: C1 = riapertura durante la chiusura per fotocellule, C2 = richiusura durante l'apertura per fotocellule, C3 = stop parziale, C4 = attesa ostacolo, C7 = riapertura durante la chiusura per bordi sensibili, C8 = richiusura durante l'apertura per bordi sensibili, r7 = riapertura durante la chiusura per bordi sensibili resistivi 8K2, r8 = richiusura durante l'apertura per bordi sensibili resistivi 8K2.<br><b>OFF = Disattivata (default) / C1 / C2 / C3 / C4 / C7 / C8 / r7 / r8</b><br> L'impostazione C3 compare solo se F19 è attiva.                           |
| F 3 | <b>Ingresso [2-CY]</b>                     | Ingresso NC – Possibilità di associare: C1 = riapertura durante la chiusura per fotocellule, C2 = richiusura durante l'apertura per fotocellule, C3 = stop parziale (compare solo se F19 > 1), C4 = attesa ostacolo, C7 = riapertura durante la chiusura per bordi sensibili, C8 = richiusura durante l'apertura per bordi sensibili, r7 = riapertura durante la chiusura per bordi sensibili resistivi 8K2, r8 = richiusura durante l'apertura per bordi sensibili resistivi 8K2.<br><b>OFF = Disattivata (default) / C1 / C2 / C3 / C4 / C7 / C8 / r7 / r8</b><br> L'impostazione C3 compare solo se F19 è attiva. |
| F 5 | <b>Test sicurezza</b>                      | Dopo ogni comando di apertura o di chiusura, la scheda verifica che le fotocellule funzionino correttamente.<br><b>OFF=Disattivata (default) / 1=CX / 2=CY / 4=CX+CY</b>  |
| F 6 | <b>Azione mantenuta</b>                    | La porta si apre e si chiude tenendo premuto un pulsante. Pulsante di apertura sul contatto 2-3P e pulsante di chiusura sul contatto 2-7. Tutti gli altri dispositivi di comando, anche radio, sono esclusi.<br><b>OFF = Disattivata (default) / ON = Attivata</b>  |
| F 7 | <b>Modalità comando su 2-7</b>             | Il dispositivo di comando collegato su 2-7 effettua il comando passo-passo (apre-chiude-inversione), sequenziale (apre-stop-chiude-stop), solo apre o solo chiude.<br><b>0 = Passo-passo (default) / 1 = Sequenziale / 2 = Apre / 3 = Chiude</b>  |
| F 8 | <b>Modalità comando su 2-3P</b>            | Il dispositivo di comando collegato su 2-3P effettua l'apertura parziale (1) o l'apertura totale della porta (2).<br> Il tempo di apertura parziale è regolato dalla funzione F 36.<br><b>1 = Apertura parziale (default) / 2 = Apre</b>   |
| F 9 | <b>Rilevazione ostacolo a motore fermo</b> | La porta chiusa, aperta o dopo uno stop totale, il motoriduttore rimane fermo se i dispositivi di sicurezza (fotocellule) rilevano un ostacolo.<br><b>OFF = Disattivata (default) / ON = Attivata</b>   |

|     |   |   |
|-----|---|---|
| F10 | <b>Uscita segnalazione stato porta</b>                  | La spia, collegata su 10-5, segnala lo stato della porta.<br><b>0</b> = Accesa fissa a porta aperta e in movimento ( <b>default</b> ) / <b>1</b> = Lampeggia in apertura con intermittenza ogni mezzo secondo, in chiusura con intermittenza ogni secondo. Rimane accesa fissa con porta aperta e spenta con porta chiusa.  |
| F12 | <b>Partenza rallentata</b>                              | A ogni comando di apertura o chiusura, la porta parte lentamente per alcuni secondi.<br><b>OFF</b> = Disattivata / <b>ON</b> = Attivata ( <b>default</b> )  |
| F13 | <b>Spinta in chiusura</b>                               | A finecorsa in chiusura, il motoriduttore esegue una breve spinta in battuta.<br><b>OFF</b> = Disattivata ( <b>default</b> ) / <b>1</b> = spinta minima / <b>2</b> = spinta media / <b>3</b> = spinta massima   |
| F14 | <b>Tipo sensore</b>                                     | Impostazione del tipo di accessorio per il comando dell'automazione.<br><b>0</b> = R700 comando con sensore transponder o lettore di tessere magnetiche / <b>1</b> = R800 comando con selettore a tastiera ( <b>default</b> )   |
| F18 | <b>Lampada supplementare</b>                            | Uscita collegamento lampada supplementare su 10-E.<br>Lampeggiatore: lampeggia durante le fasi di apertura e chiusura della porta.<br>Ciclo: rimane accesa dal momento in cui la porta inizia l'apertura fino alla completa chiusura, compreso il tempo di attesa prima della chiusura automatica.<br>Cortesia: rimane accesa con un tempo regolabile da 60 secondi a 180 secondi.<br>Per la regolazione del tempo vedi funzione F25.<br><b>0</b> = Lampeggiatore ( <b>default</b> ) / <b>1</b> = Ciclo / <b>2</b> = Cortesia   |
| F19 | <b>Tempo chiusura automatica</b>                        | L'attesa prima della chiusura automatica parte dal raggiungimento del punto di finecorsa in apertura per un tempo regolabile da 1 secondo a 180 secondi.<br>La chiusura automatica non si attiva nel caso in cui intervengano i dispositivi di sicurezza per la rilevazione di un ostacolo, dopo uno stop totale o in caso di mancanza di tensione.<br><b>OFF</b> = Disattivata ( <b>default</b> ) / <b>1</b> = 1 secondo /... / <b>180</b> = 180 secondi   |
| F20 | <b>Tempo chiusura automatica dopo apertura parziale</b> | L'attesa prima della chiusura automatica parte dopo un comando di apertura parziale per un tempo regolabile da 1 secondo a 180 secondi. La chiusura automatica non si attiva nel caso in cui intervengano i dispositivi di sicurezza per la rilevazione di un ostacolo, dopo uno stop totale o in caso di mancanza di tensione.<br> La funzione F19 non deve essere disattivata.<br><b>OFF</b> = Disattivata ( <b>default</b> ) / <b>1</b> = 1 secondo /... / <b>180</b> = 180 secondi |
| F21 | <b>Tempo prelampeggio</b>                               | Regolazione del tempo prelampeggio del lampeggiatore collegato su 10-E prima di ogni manovra. Il tempo di lampeggio è regolabile da 1 secondo a 10 secondi.<br><b>OFF</b> = Disattivata ( <b>default</b> ) / <b>1</b> = 1 secondo /... / <b>10</b> = 10 secondi   |
| F25 | <b>Tempo lampada di cortesia</b>                        | La lampada di cortesia, rimane accesa per un tempo necessario durante le manovre di apertura e chiusura della porta.<br>È regolabile da 60 secondi a 180 secondi.<br><b>60</b> = 60 secondi /... / <b>180</b> = 180 secondi ( <b>default</b> )  |
| F28 | <b>Velocità di manovra in apertura</b>                  | Impostazione della velocità di apertura della porta, calcolata in percentuale.<br><b>60</b> = velocità minima /... / <b>80</b> = 80% della velocità massima ( <b>default</b> ) /... / <b>100</b> = velocità massima   |



|     |   |  |
|-----|---|--|
| F29 | <b>Velocità di manovra in chiusura</b>      | Impostazione della velocità di chiusura della porta, calcolata in percentuale.<br><b>60</b> = 60% della velocità massima /... / <b>80</b> = 80% della velocità massima <b>(default)</b> /... / <b>100</b> = 100% della velocità massima  |
| F30 | <b>Velocità rallentamento</b>               | Impostazione della velocità di rallentamento in apertura e chiusura della porta, calcolata in percentuale.<br><b>20</b> = Velocità minima / <b>40</b> = 40% della velocità del motore <b>(default)</b> / <b>60</b> = Velocità massima  |
| F33 | <b>Velocità taratura</b>                    | Impostazione della velocità di taratura del motoriduttore, calcolata in percentuale.<br><b>30</b> = 30% della velocità massima /... / <b>50</b> = 50% della velocità massima <b>(default)</b> /... / <b>60</b> = 60% della velocità massima  |
| F34 | <b>Sensibilità corsa</b>                    | Regolazione della sensibilità di rilevazione degli ostacoli durante la corsa.<br><b>10</b> = Sensibilità massima /... / <b>100</b> = Sensibilità minima <b>(default)</b>   |
| F35 | <b>Sensibilità rallentamento</b>            | Regolazione della sensibilità di rilevazione degli ostacoli durante il rallentamento.<br><b>10</b> = Sensibilità massima /... / <b>100</b> = Sensibilità minima <b>(default)</b>   |
| F36 | <b>Regolazione apertura parziale</b>        | Regolazione in percentuale sulla corsa totale, dell'apertura parziale della porta.<br><b>10</b> = 10% della corsa /... / <b>40</b> = 40% della corsa <b>(default)</b> /... / <b>80</b> = 80% della corsa   |
| F41 | <b>Regolazione rallentamento apertura</b>   | Regolazione in percentuale sulla corsa totale, del punto di inizio del rallentamento in apertura.<br><b>1</b> = 1% della corsa / ... / <b>5</b> = 5% della corsa <b>(default)</b> / ... / <b>60</b> = 60% della corsa  |
| F42 | <b>Regolazione rallentamento chiusura</b>   | Regolazione in percentuale sulla corsa totale, del punto di inizio del rallentamento in chiusura.<br><b>1</b> = 1% della corsa / ... / <b>15</b> = 15% della corsa <b>(default)</b> / ... / <b>60</b> = 60% della corsa  |
| F44 | <b>Regolazione accostamento in chiusura</b> | Regolazione in percentuale sulla corsa totale, del punto di inizio della fase di accostamento in chiusura.<br><b>1</b> = 1% della corsa / ... / <b>10</b> = 10% della corsa <b>(default)</b>   |
| F47 | <b>Partenza rallentata in chiusura</b>      | Regolazione in percentuale sulla corsa totale, della partenza rallentata in chiusura.<br><b>OFF</b> = Disattivata / <b>1</b> = 1% della corsa (minima) / ... / <b>5</b> = 5% della corsa <b>(default)</b> / ... / <b>50</b> = 50% della corsa (massima)  |
| F49 | <b>Gestione collegamento seriale</b>        | Per abilitare il funzionamento CRP (Came Remote Protocol).<br><b>0</b> = Disattivata / <b>3</b> = CRP <b>(default)</b>   |
| F50 | <b>Salvataggio dati</b>                     | Salvataggio degli utenti e delle impostazioni memorizzate nella Memory Roll.<br> Questa funzione appare solo se nella scheda elettronica è stata inserita una Memory Roll.<br><b>0</b> = Disattivata <b>(default)</b> / <b>1</b> = Attivata |

|     |  |  |
|-----|--|--|
| F51 | <b>Caricamento dati</b>                | <p>Caricamento dei dati salvati nella Memory Roll.</p> <p> Questa funzione appare solo se nella scheda elettronica è stata inserita una Memory Roll.</p> <p><b>0 = Disattivata (default) / 1 = Attivata</b></p>   |
| F56 | <b>Numero periferica</b>               | <p>Per l'impostazione del numero della periferica da 1 a 255 per ogni scheda elettronica in caso di impianto con più automazioni con sistema di connessione CRP (Came Remote Protocol).</p> <p><b>1 ----&gt; 255</b></p>   |
| F63 | <b>Modifica velocità COM</b>           | <p>Per l'impostazione della velocità di comunicazione utilizzata nel sistema di connessione CRP (Came Remote Protocol).</p> <p><b>0 = 1200 Baud / 1 = 2400 Baud / 2 = 4800 Baud / 3 = 9600 Baud / 4 = 14400 Baud / 5 = 19200 Baud / 6 = 38400 Baud (default) / 7 = 57600 Baud / 8 = 115200 Baud</b></p>  |
| F65 | <b>Ingresso wireless RIOED8WS [T1]</b> | <p>Dispositivo di sicurezza wireless (RIOED8WS) associato a una funzione a scelta tra quelle previste: P 7 = riapertura durante la chiusura, P 8 = richiusura durante l'apertura, P 0 = Stop totale.</p> <p>Per la programmazione, vedi istruzioni allegate all'accessorio.</p> <p> Questa funzione appare solo se nella scheda elettronica è stata inserita una RIOCN8WS.</p> <p><b>OFF = Disattivata (default) / P0 / P7 / P8</b></p>                                 |
| F66 | <b>Ingresso wireless RIOED8WS [T2]</b> | <p>Dispositivo di sicurezza wireless (RIOED8WS) associato a una funzione a scelta tra quelle previste: P 7 = riapertura durante la chiusura, P 8 = richiusura durante l'apertura, P 0 = Stop totale.</p> <p>Per la programmazione, vedi istruzioni allegate all'accessorio.</p> <p> Questa funzione appare solo se nella scheda elettronica è stata inserita una RIOCN8WS.</p> <p><b>OFF = Disattivata (default) / P0 / P7 / P8</b></p>                                 |
| F67 | <b>Ingresso wireless RIOPH8WS [T1]</b> | <p>Dispositivo di sicurezza wireless (RIOPH8WS) associato a una funzione a scelta tra quelle previste: P 1 = riapertura durante la chiusura; P 2 = richiusura durante l'apertura; P 3 = stop parziale; P 4 = attesa ostacolo.</p> <p>Per la programmazione, vedi istruzioni allegate all'accessorio.</p> <p> Questa funzione appare solo se nella scheda elettronica è stata inserita una RIOCN8WS.</p> <p><b>OFF = Disattivata (default) / P1 / P2 / P3 / P4</b></p> |
| F68 | <b>Ingresso wireless RIOPH8WS [T2]</b> | <p>Dispositivo di sicurezza wireless (RIOPH8WS) associato a una funzione a scelta tra quelle previste: P1 = riapertura durante la chiusura; P2 = richiusura durante l'apertura; P3 = stop parziale; P4 = attesa ostacolo.</p> <p>Per la programmazione, vedi istruzioni allegate all'accessorio.</p> <p> Questa funzione appare solo se nella scheda elettronica è stata inserita una RIOCN8WS.</p> <p><b>OFF = Disattivata (default) / P1 / P2 / P3 / P4</b></p>     |
| U1  | <b>Inserimento utente</b>              | <p>Inserimento fino a un max di 250 utenti e associazione a ognuno di essi di una funzione a scelta tra quelle previste. L'inserimento va fatto con trasmettitore o altro dispositivo di comando (vedi paragrafo INSERIMENTO UTENTE CON COMANDO ASSOCIATO).</p> <p><b>1 = apre-chiude (passo-passo) / 2 = apre-stop-chiude-stop (sequenziale) / 3 = solo apre / 4 = apertura parziale</b></p>  |

|    |                                  |   |
|----|----------------------------------|---|
| U2 | <b>Cancellazione utente</b>      | Cancellazione di un singolo utente (vedi paragrafo CANCELLAZIONE DI UN SINGOLO UTENTE).   |
| U3 | <b>Cancellazione utenti</b>      | Cancellazione di tutti gli utenti.<br><b>OFF</b> = Disattivata / <b>ON</b> = Cancellazione di tutti gli utenti  |
| U4 | <b>Decodifica codice radio</b>   | Selezionare il tipo di codifica radio del trasmettitore che si desidera memorizzare sulla scheda elettronica.<br>△ Quando si seleziona una codifica radio, vengono cancellati automaticamente tutti i trasmettitori memorizzati.<br>📖 La codifica TWIN consente la memorizzazione di più utenti con la stessa chiave (Key block).<br><b>1</b> = tutte le serie ( <b>default</b> ) / <b>2</b> = solo serie Rolling Code / <b>3</b> = solo serie TWIN |
| A1 | <b>Destinazione d'uso</b>        | Imposta la destinazione d'uso.<br><b>1</b> = Installazione standard<br>📖 Il sollevamento massimo è pari a 20 kg oltre il necessario sollevamento del serramento.<br><b>2</b> = Installazione privata<br>📖 Il sollevamento massimo è pari a 40 kg oltre il necessario sollevamento del serramento.   |
| A2 | <b>Test motore</b>               | Test per verificare il corretto senso di rotazione del motoriduttore (vedi paragrafo TEST MOTORI).<br><b>OFF</b> = Disattivata / <b>ON</b> = Attivata   |
| A3 | <b>Taratura corsa</b>            | Taratura automatica della corsa (vedi paragrafo TARATURA CORSA).<br><b>OFF</b> = Disattivata / <b>ON</b> = Attivata   |
| A4 | <b>Reset parametri</b>           | Attenzione! Per il ripristino delle impostazioni di default e la cancellazione della taratura della corsa.<br><b>OFF</b> = Disattivata / <b>ON</b> = Attivata   |
| A5 | <b>Conteggio manovre</b>         | Per visualizzare il numero di manovre effettuate dal motoriduttore ( 001 = 100 manovre; 010 = 1000 manovre; 100 = 10000 manovre; 999 = 99900 manovre; CSI = intervento di manutenzione).  |
| A6 | <b>Regolazione coppia motore</b> | Per la regolazione della coppia motore da 1 (minimo) a 5 (massimo).<br>1 / 2 / 3 / 4 / 5 ( <b>default</b> )   |
| H1 | <b>Versione</b>                  | Visualizza la versione del firmware.  |

## Elenco Utenti registrati

📖 Scaricare dal portale [docs.came.com](https://docs.came.com) il modulo ELENCO UTENTI REGISTRATI. Digitare **L20180423**.

### Inserimento utente con comando associato

**N.B.:** nelle operazioni di inserimento / cancellazione utenti, i numeri che vengono visualizzati mediante lampeggio, sono numeri disponibili e utilizzabili per un eventuale utente da inserire (max. 250 utenti).  
**Attenzione!** Prima di procedere all'inserimento degli utenti, togliere la scheda Memory Roll se presente.

Selezionare U1. Premere ENTER per confermare ❶.

Selezionare un comando da associare all'utente.

I comandi sono:

1 = passo-passo (apre-chiude);

2 = sequenziale (apre-stop-chiude-stop);

3 = apre;

4 = apertura parziale.

Premere ENTER per confermare ❷.

Lampeggerà per alcuni secondi un numero disponibile da 1 a 250, questo numero verrà assegnato all'utente dopo aver inviato il codice tramite trasmettitore ❸, tastiera ❹ o transponder ❺.

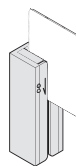
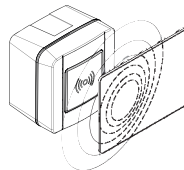
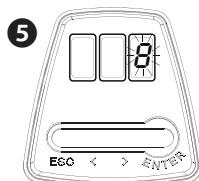
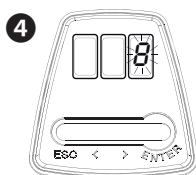
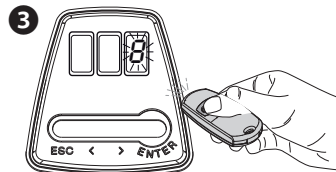
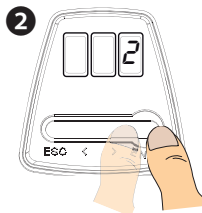
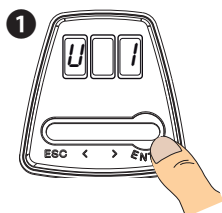

## Cancellazione di un singolo utente

Selezionare U2. Premere ENTER per confermare **1**.

Scegliere il numero dell'utente da cancellare. Premere ENTER per confermare **2**.

Verrà visualizzata la scritta CLR a confermare la cancellazione **3**.

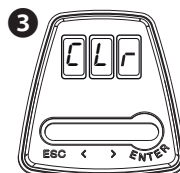
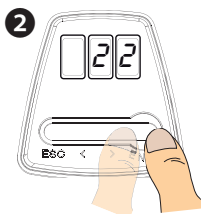
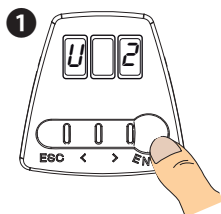

## Test motore

Selezionare A2. Premere ENTER per confermare **1**.

Selezionare ON per attivare il test. Premere ENTER per confermare **2**.

Verrà visualizzato la dicitura "---" in attesa del comando **3**.

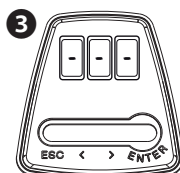
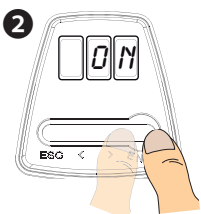
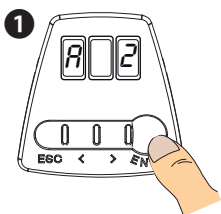

Tenere premuto il tasto indicato con la freccia < e verificare che la porta esegua una manovra di chiusura **4**.  
Eseguire la stessa procedura con la freccia > per verificare che la porta esegua una manovra di apertura **5**.

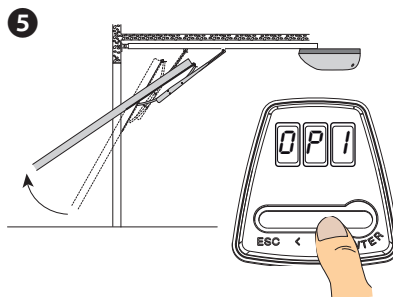
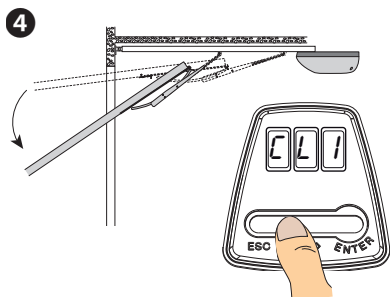

## Taratura corsa

N.B.: prima di effettuare la taratura della corsa, controllare che l'area di manovra sia libera da qualsiasi ostacolo.

**Importante!** Durante la taratura, tutti dispositivi di sicurezza saranno disabilitati escluso quello per lo STOP TOTALE.

Selezionare A3. Premere ENTER per confermare ❶.

Selezionare 1 e premere ENTER per confermare ❷.

La porta eseguirà un movimento in chiusura fino alla battuta ❸.

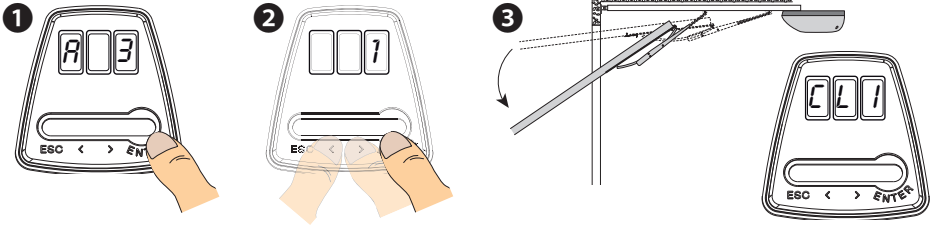

La porta eseguirà un movimento in apertura fino alla battuta d'arresto meccanico ❹.

Attendere alcuni secondi per permettere la registrazione della taratura, segnalata sul display ❺.

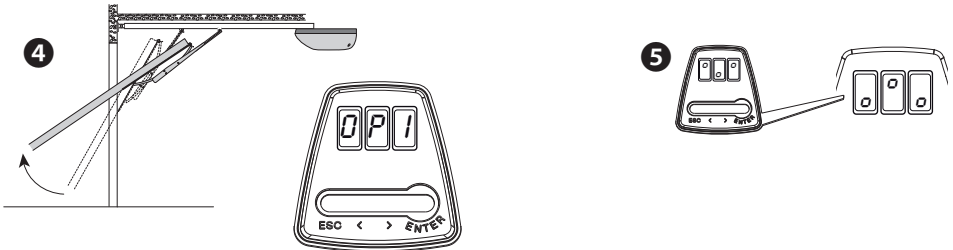

Posizionare il fermo meccanico di apertura a contatto con il pattino di scorrimento e fissarlo.

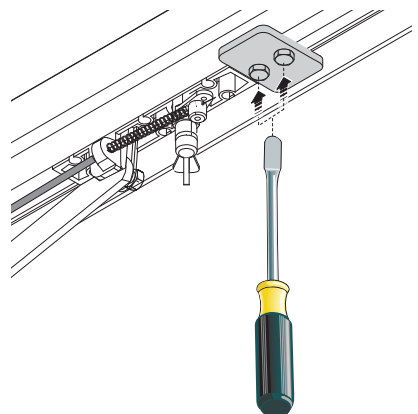
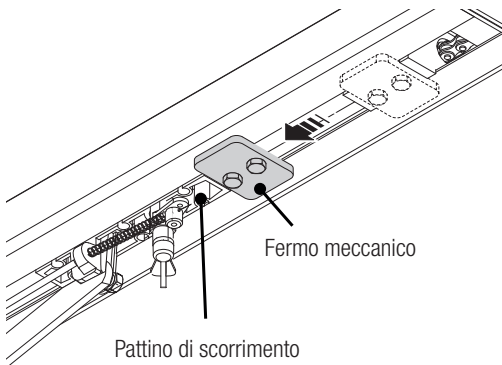

## Funzionamento Encoder

Rilevazione di ostacolo in **APERTURA**.

La porta si richiude.

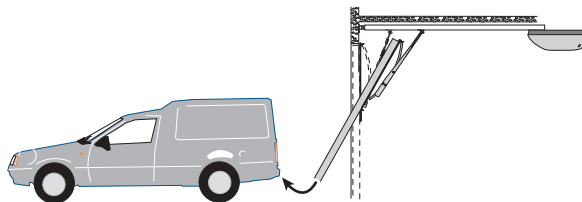

Rilevazione di ostacolo in **CHIUSURA**.

La porta inverte il senso di marcia e si riapre.

Dopo due inversioni consecutive, in fase di chiusura, la porta resta aperta e si esclude la chiusura automatica.

Dopo tre rilevazioni consecutive sia in apertura che in chiusura la porta si arresta.

Per richiudere la porta, premere un pulsante di comando o usare il trasmettitore.

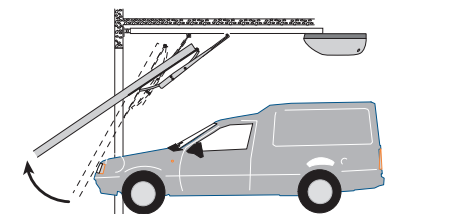
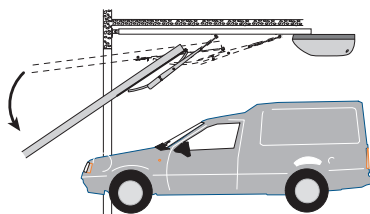

## MESSAGGI DI ERRORE

 I messaggi di errore sono indicati sul display.

|     |  |
|-----|--|
| E 2 | Taratura corsa incompleta                            |
| E 3 | Encoder rotto  |
| E 4 | Errore test servizi                                  |
| E 7 | Errore tempo lavoro                                  |
| E 9 | Ostacolo in chiusura                                 |
| E11 | Numero massimo di ostacoli rilevati consecutivamente |
| E14 | Errore di comunicazione seriale                      |
| E15 | Errore trasmettitore                                 |
| E17 | Errore sistema wireless                              |
| E18 | Manca configurazione sistema wireless                |

## COSA FARE SE ...

| PROBLEMI                         | POSSIBILI CAUSE   | POSSIBILI RIMEDI  |
|----------------------------------|---|---|
| L'automazione apre e non chiude  | <ul style="list-style-type: none"><li>• Manca alimentazione</li><li>• Il motoriduttore è sbloccato</li><li>• Il trasmettitore emette un segnale debole o inesistente</li><li>• I Pulsante/i e/o selettori inceppato/i</li></ul> | <ul style="list-style-type: none"><li>• Verificare la presenza di rete</li><li>• Bloccare il motoriduttore</li><li>• Sostituire le batterie</li><br/><li>• Controllare l'integrità del/dei dispositivi e dei cavi elettrici</li></ul> |
| L'automazione apre ma non chiude | <ul style="list-style-type: none"><li>• Le fotocellule sono attive</li></ul>  | <ul style="list-style-type: none"><li>• Verificare che non ci siano ostruzioni nel raggio di azione delle fotocellule</li></ul>   |

**⚠** *Nel caso in cui non sia possibile risolvere il problema seguendo le indicazioni riportate nella tabella o se si riscontrano anomalie, malfunzionamenti, rumorosità, vibrazioni sospette o comportamenti inattesi dell'impianto, rivolgersi al personale qualificato.*

## OPERAZIONI FINALI

Le operazioni finali sono da effettuare a collegamenti terminati e messa in funzione.

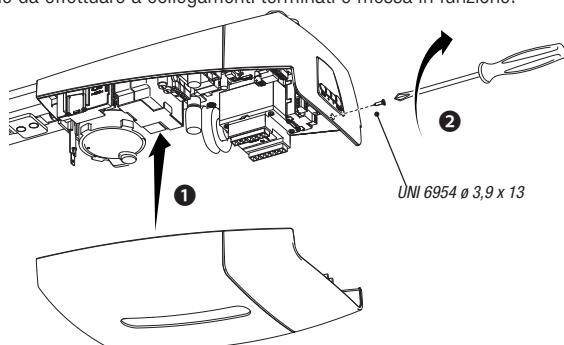



## DISMISSIONE E SMALTIMENTO

 CAME S.p.A. implementa all'interno dei propri stabilimenti un Sistema di Gestione Ambientale certificato e conforme alla norma UNI EN ISO 14001 a garanzia del rispetto e della tutela dell'ambiente.

Vi chiediamo di continuare l'opera di tutela dell'ambiente, che CAME considera uno dei fondamenti di sviluppo delle proprie strategie operative e di mercato, semplicemente osservando brevi indicazioni in materia di smaltimento:

### SMALTIMENTO DELL'IMBALLO

I componenti dell'imballo (cartone, plastiche, etc.) sono assimilabili ai rifiuti solidi urbani e possono essere smaltiti senza alcuna difficoltà, semplicemente effettuando la raccolta differenziata per il riciclaggio.

Prima di procedere è sempre opportuno verificare le normative specifiche vigenti nel luogo d'installazione.

**NON DISPERDERE NELL'AMBIENTE!**

### SMALTIMENTO DEL PRODOTTO

I nostri prodotti sono realizzati con materiali diversi. La maggior parte di essi (alluminio, plastica, ferro, cavi elettrici) è assimilabile ai rifiuti solidi urbani. Possono essere riciclati attraverso la raccolta e lo smaltimento differenziato nei centri autorizzati.

Altri componenti (schede elettroniche, batterie dei trasmettitori, etc.) possono invece contenere sostanze inquinanti.

Vanno quindi rimossi e consegnati a ditte autorizzate al recupero e allo smaltimento degli stessi.

Prima di procedere è sempre opportuno verificare le normative specifiche vigenti nel luogo di smaltimento.

**NON DISPERDERE NELL'AMBIENTE!**



Fabbricante / Manufacturer / Hersteller / Fabricant / Fabricante / Fabricante / Wytwórca / Fabrikant

## Came S.p.a.

Indirizzo / address / adresse / adresse / dirección / endereço / adres / adres  
Via Martini della Libertà 15 - 31030 Dossan di Casier, Treviso - Italy



DICHIARA CHE LE AUTOMAZIONI PER PORTE GARAGE / DECLARES THAT THE OPERATORS FOR GARAGE DOORS / ERKLÄRT DASS DIE SCHIEBETÜR - ANTRIEBE / DECLARE QUE LES AUTOMATISMES POUR PORTES DE GARAGE / DECLARA QUE LAS AUTOMATIZACIONES PARA PUERTAS DE GARAJE / DECLARA QUE AS AUTOMATIZAÇÕES PARA PORTAS DE GARAGEM / OSWADZKA ZE AUTOMATYKA DO BRAM GARAZOWYCH / VERKLAART DAT DE AUTOMATISERINGEN VOOR GARAGEPORTEN

VER13DMS  
VER10DMS

SONO CONFORMI ALLE DISPOSIZIONI DELLE SEGUENTI DIRETTIVE / THEY COMPLY WITH THE PROVISIONS OF THE FOLLOWING DIRECTIVES / DEN VORGABEN DER FOLGENDEN RICHTLINIEN ENTSPRECHEN / SONT CONFORMES AUX DISPOSITIONS DES DIRECTIVES SUIVANTES / CUMPLEN CON LAS DISPOSICIONES DE LAS SIGUIENTES DIRECTIVAS / ESTÃO DE ACORDO COM AS DISPOSIÇÕES DAS SEQUENTES DIRECTIVAS / SA ZGODNIE Z POKANOWANIAMI NASTĘPUJĄCYCH DYREKTYW EUROPEJSKICH / VOLDÖEN AAN DE VOORSCHRIFTEN VAN DE VOLGENDE RICHTLINIEN:

- COMPATIBILITÀ ELETTROMAGNETICA / ELECTROMAGNETIC COMPATIBILITY / ELEKTROMAGNETISCHE VERTRÄGLICHKEIT / COMPATIBILITÉ ÉLECTROMAGNÉTIQUE / COMPATIBILIDAD ELECTROMAGNETICA / COMPATIBILIDADE ELETROMAGNETICA / KOMPATYBILNOŚCI ELEKTROMAGNETYCZNEJ / ELEKTROMAGNETISCHE COMPATIBILITEIT : 2014/30/UE.

Riferimento norme armonizzate ed altre norme tecniche / Refer to European regulations and other technical regulations / Harmonisierte Essigsnormen und andere technische Vorgaben / Harmonisierte normes harmonisées et aux autres normes techniques / Referencia normas armonizadas y otras normas técnicas / Referência de normas harmonizadas e outras normas técnicas / Odnozne normy ujednoliconane i inne normy techniczne / Geharmoniseerde en andere technische normen waarnaar is verwezen

EN 61000-6-1:2008  
EN 61000-6-3:2007+A1:2011  
EN 62233:2008  
EN 60335-1:2012+A11:2014  
EN 60335-2-103:2003+A11:2009

RISPETTANO I REQUISITI ESSENZIALI APPLICATI / MEET THE APPLICABLE ESSENTIAL REQUIREMENTS / DEN WESENTLICHEN ANGEWANDTEN ANFORDERUNGEN ENTSPRECHEN / RESPECTENT LES CONDITIONS REQUISES NECESSAIRES APPLIQUEES / CUMPLEN CON LOS REQUISITOS ESSENCIALES APLICADOS / RESPETAM O REQUISITOS ESSENCIAIS APLICADOS / SPELNIĄ JĄ PODSTAWOWE WYMAGANIA WYRLINKI: / VOLDÖEN AAN DE TOEPASSBARE MINIMUM EISEN:

1.1.3; 1.1.5; 1.2.1; 1.2.2; 1.3.2; 1.3.7; 1.3.8.1; 1.4.1; 1.4.2; 1.5.1; 1.5.6; 1.5.8; 1.5.9; 1.5.9; 1.5.13; 1.6.1; 1.6.3; 1.6.4; 1.7.1; 1.7.2; 1.7.4

PERSONA AUTORIZZATA A COSTITUIRE LA DOCUMENTAZIONE TECNICA PERTINENTE / PERSON AUTHORISED TO COMPIL THE RELEVANT TECHNICAL DOCUMENTATION / PERSON DIE BEVOLLMÄCHTIGT IST, DIE RELEVANTEN TECHNISCHEN UNTERLAGEN ZUSAMMENZUSTELLEN / DOCUMENTATION TECHNIQUE SPECIFIQUE D'AUTORISATION A CONSTITUER DE / PERSONA FACULTADA PARA ELABORAR LA DOCUMENTACION TÉCNICA PERTINENTE / PESSOA AUTORIZADA A CONSTITUIR A DOCUMENTAÇÃO TÉCNICA PERTINENTE / OSOBA UPORAWNIANA DO ZREDKOWANIA DOKUMENTACJI TECHNICZNEJ / DEGENE DIE GEMACHTIGT IS DE RELEVANTE TECHNISCHE DOCUMENTEN SAMEN TE STELLEN.

### CAME S.p.a.

La documentazione tecnica pertinente è stata compilata in conformità all'allegato VII B. / The pertinent technical documentation has been drawn up in compliance with attached document VII B. / Die relevante technische Dokumentation wurde entsprechend der Anlage VII B ausgestellt. / La documentation technique spécifique a été remplie conformément à l'annexe VII B. / La documentación técnica pertinente ha sido redactada en cumplimiento con el anexo VII B. / A documentação técnica pertinente foi preenchida de acordo com o anexo VII B. / Odnozna dokumentacja techniczna została zredagowana zgodnie z załącznikiem VII B. / De technische documentatie terzake is opgesteld in overeenstemming met de bijlage VII B.

CAME S.p.a. si impegna a trasmettere, in risposta a una richiesta adeguatamente motivata delle autorità nazionali, informazioni pertinenti sulle quasi macchine, e / Came S.p.A., following a duly motivated request from the national authorities, undertakes to provide information related to the quasi machines, and / Die Firma Came S.p.A. verpflichtet sich auf eine angemessene motivierte Anfrage der staatlichen Behörden Informationen über die unvollständigen Maschinen, zu übermitteln, und / Came S.p.A. s'engage a transmettre, en réponse à une demande bien fondée de la part des autorités nationales, les renseignements relatifs aux quasi machines. / Came S.p.A. se compromete a transmitir, como resposta a una solicitud adecuadamente fundada por parte de las autoridades nacionales, informaciones relacionadas con las cuasimáquinas / Came S.p.A. compromete-se em transmitir, em resposta a uma solicitação motivada e devidamente fundamentada pelas autoridades nacionais, informações pertinentes às partes que comportam máquinas / Came S.p.A. zobowiązuje się do udzielenia informacji dotyczących maszyn nieukończonych na odpowiednio uzasadnione prośbie, złożona przez kompetentne organy państwowe / Came S.p.A. verbindt zich ertoe om op met redenen omkleed verzoek van de nationale autoriteiten de relevante informatie voor de niet voltooidde machine te verstrekken.

### VIETA / FORBIDS / VERBIET / INTERDIT / PROHIBE / PROIBE / ZABRANIA SIE / VERBIEDT

la messa in servizio finale la macchina finale in cui deve essere incorporata non è stata dichiarata conforme, se del caso alla 2006/42/CE, / commissioning of the above mentioned until such moment when the final machine into which they must be incorporated, has been declared compliant, if pertinent, to 2006/42/CE / die Inbetriebnahme bevor die „Endmaschine“ in die de unvollständige Maschine eingebaut wird, als konform erklärt wurde, gegebenenfalls gemäß der Richtlinie 2006/42/CE. / la mise en service tant que la machine finale dans laquelle elle doit être incorporée n'a pas été déclarée conforme, le cas échéant, à la norme 2006/42/CE. / la puesta en servicio hasta que la máquina final en la que será incorporada no haya sido declarada de conformidad de acuerdo a la 2006/42/CE / a colocação em funcionamento, até que a máquina final, onde devem ser incorporadas, não for declarada em conformidade, se de acordo com a 2006/42/CE. / Uruchomienie w uzasadnion do czasu, kiedy maszyna, do której ma być wstawiany, nie została oceniona jako zgodna z wymogami dyrektywy 2006/42/UE. Jeśli taka procedura była konieczna, / de ze in werking te stellen zolang de eindmachine waarin de niet voltooidde machine moet worden ingebouwd in overeenstemming is verklaard, indien toepasselijk met de richtlijn 2006/42/EG.

Dossan di Casier (TV)  
31 Gennaio / January / Januar / Janvier / Enero  
/ Janeiro / Styczen / Januari 2018

Legale Rappresentante / Legal Representative / Gesetzlicher  
Vertreter / Representant Legal / Representante Legal /  
Representante Legal / Prawny Przedstawiciel / Juridische  
Vertegenwoordiger

Paolo Menuzzo

Fascicolo tecnico a supporto / Supporting technical dossier / Unterstützung technische Dossier / soutien expédient technique / apoyo expediente técnico / apoiar dossier técnico / wspieranie dokumentacji technicznej / ondersteunende technische dossier: 001VER13DMS

### Came S.p.a.

Via Martini della Libertà, 15 - 31030 Dossan di Casier - Treviso - Italy - Tel. (+39) 0422 4940 - Fax (+39) 0422 4941  
info@came.it - www.came.com

Cap. Soc. 1.610.000,00 € - C.F. e P.I. 03481280265 - VAT IT 03481280265 - REA TV 275359 - Reg Imp. TV 03481280265

**CAME** 

**CAME.COM**

**CAME S.P.A.**

Via Martiri Della Libertà, 15  
31030 Dosson di Casier - Treviso - Italy  
tel. (+39) 0422 4940 - fax. (+39) 0422 4941



**Garage-door operator  
VER-PLUS series**

FA01358-EN

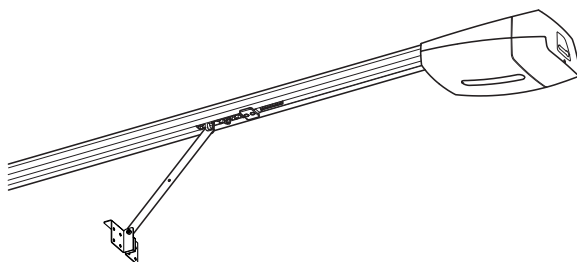

**VER10DMS-VER13DMS**

**INSTALLATION MANUAL**

EN English

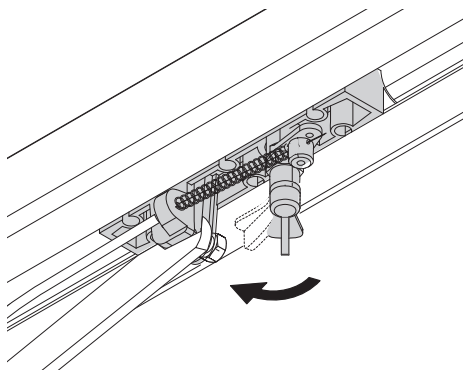
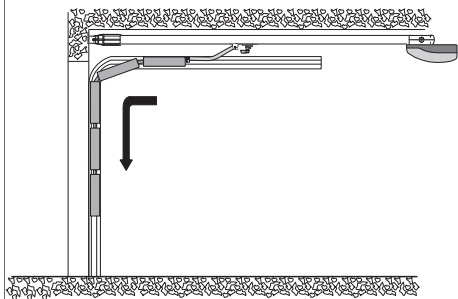
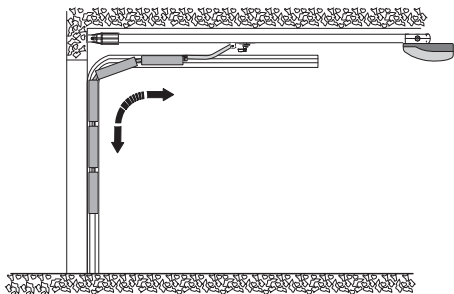
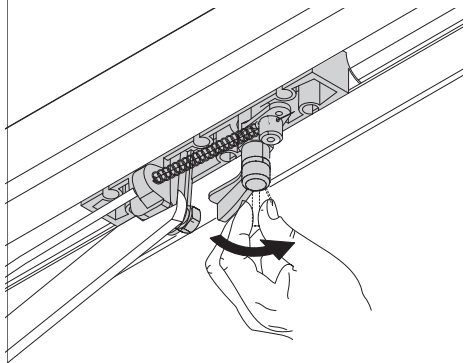

## GENERAL PRECAUTIONS FOR INSTALLERS

### **CAUTION! Important safety instructions.**

**Follow all of these instructions. Improper installation can cause serious bodily harm. Before continuing, also read the general precautions for users.**

This product must only be used for its specifically intended purpose. Any other use is dangerous. Came S.P.A. is not liable for any damage caused by improper, wrongful and unreasonable use. • This manual's product is defined by machinery directive 2006/42/CE as "partly-completed machinery". Partly-completed machinery is a set that almost constitutes a machine, but which, alone, cannot ensure a clearly defined application. Partly-completed machinery is only destined to be incorporated or assembled to other machinery or other partly-completed machinery or apparatuses to build machinery that is regulated by Directive 2006/42/CE. The final installation must be compliant with European directive 2006/42/CE and current European reference standards • Given these considerations, all procedures stated in this manual must be exclusively performed by expert, qualified staff. • Laying the cables, installation and testing must follow state-of-the-art procedures as dictated by regulations • Before installing the operator, check that the door is in proper mechanical condition, that it is properly balanced and that it properly closes: if any of these conditions are not met, do not continue before having met all safety requirements • Make sure that opening and closing limiters are fitted • Make sure the operator is installed onto a sturdy surface that is protected from any collisions • Make sure that mechanical stops are already installed • If the operator is installed lower than 2.5 from the ground or from any other access level, fit any protections and signs to prevent hazardous situations. • Do not fit the operator upside down or onto elements that could yield to its weight. If necessary, add reinforcements to the fastening points • Do not install unless door is level to the ground • Suitably section off and demarcate the entire installation site to prevent unauthorized persons from entering the area, especially minors and children. • Affix cautionary signs, such as the door plate, wherever needed and in plain sight • Use proper protections to prevent mechanical hazards when people are loitering around the machinery's range of action, for example, avoid finger crushing hazards between the drive arm and the mechanical stops when the door is opening, and so on). • The electrical cables must run through the cable glands and must not touch any parts that may heat up during operation, such as the motor, transformer, and so on). • All opening controls must be installed at least 1.85 m from the perimeter of the garage door's working area, or where they cannot be reached from outside the door. • All switches in maintained-action mode must be positioned so that the door, the transit areas and vehicle thru-ways are completely visible, and yet the switches must be also away from any moving parts • Unless the action is key operated, the control devices must be fitted, at least, 1.5 m from the ground and where they are not accessible to unauthorised persons • Before handing over to users, check that the system is compliant with the 2006/42/CE uniformed Machinery Directive. Make sure the settings on the operator are all suitable and that any safety and protection devices, and also the manual release, work properly. • Affix a permanent tag, that describes how to use the manual release mechanism, close to the mechanism. • Make sure to hand over to the end user, all operating manuals for

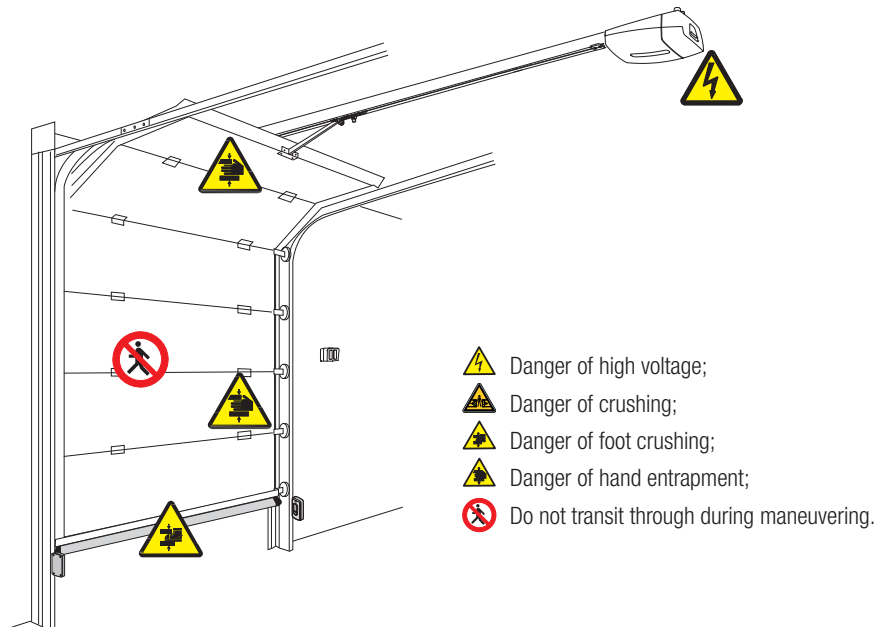

the products that make up the final machinery • set up a suitable dual pole cut off device along the power supply that is compliant with the installation rules. It should completely cut off the power supply according to category III surcharge conditions • The gear motor must be only powered by very low safety voltage, which corresponds to what is stated in the markings on the gear motor • Keep the section of this manual inside the technical folder along with the manuals of all the other devices used for your automation system. Remember to hand over to the end users all the operating manuals of the products that make up the final machinery.

The next figure shows the main hazard points for people.





## KEY

-  This symbol shows which parts to read carefully.
-  This symbol shows which parts describe safety issues
-  This symbol shows which parts to tell users about.

**The measurements, unless otherwise stated, are in millimeters.**

## DESCRIPTION

Automated operator featuring a control panel with encoder for sectional and overhead garage doors.

### Intended use

The VER10DMS / VER13DMS operators are developed to drive overhead and sectional garage-doors in private homes and apartment buildings.

 Do not install or use this device in any way, except as specified in this manual.

### Limits to use

| Type   | VER10DMS | VER13DMS |
|--|----------|----------|
| Door's max. surface area (m <sup>2</sup> )           | 18       | 21       |
| Counter-weighted overhead door's max. weight (m)     |          | 2.40     |
| Maximum height of spring-balanced overhead doors (m) |          | 3.25     |
| Maximum height of sectional doors (m)                |          | 3.20     |

### Technical data

| Type                                 | VER10DMS | VER13DMS  |
|--------------------------------------|----------|---|
| Protection rating (IP)               |          | 40  |
| Power supply (V - 50/60 Hz)          |          | 230 AC  |
| Input voltage motor (V)              |          | 24 DC   |
| Stand-by consumption (W)             | 5        | 7   |
| Stand-by consumption RGP1 (W)        |          | 0.5   |
| Maximum power of the accessories (W) |          | 40  |
| Maximum power (W)                    | 180      | 280   |
| Maneuvering speed (m/min)            |          | 7   |
| Traction force (N)                   | 1,000    | 1.300   |
| Acoustic pressure LpA (dBA)          |          | ≤70   |
| Cycles/hour                          |          | 30  |
| Operating temperature (°C)           |          | -20 to +55  |
| Apparatus class                      |          |  |
| Weight (Kg)                          | 5.7      | 5.8   |

## Dimensions

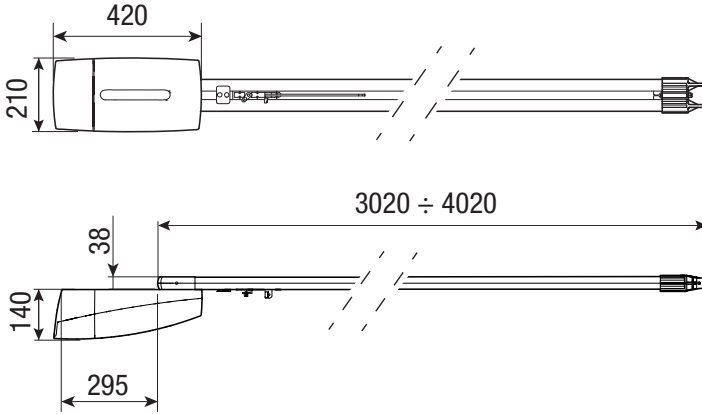

## Description of parts

### Operator

1. Cover
2. Gear motor
3. Transformer
4. Control board
5. Operator configuration buttons
6. Standard drive arm for the VER10DMS\*
7. Standard drive arm for the VER13DMS\*
8. Door fastening brace
9. Guide fastening brace
10. Ceiling fastening brackets
11. Cable gland
12. Fastening screws
13. Cover fastening hinge
14. Courtesy light

 (\*) Only for sectional doors.

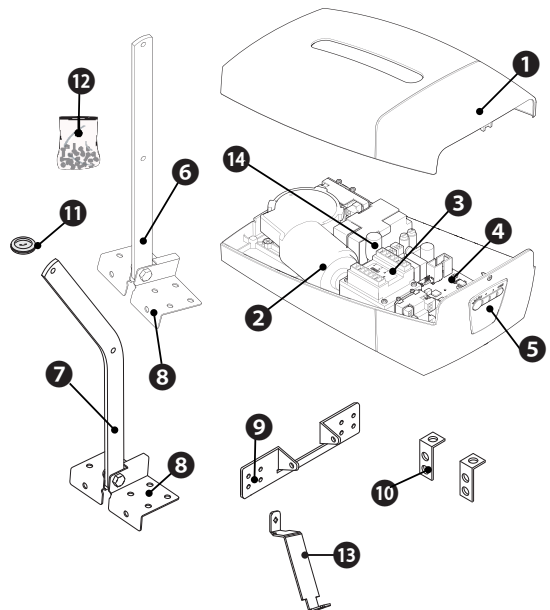

## Guide

1. Guide
2. Chain or belt
3. Sliding guide with release tab
4. Mechanical stop
5. Support rods

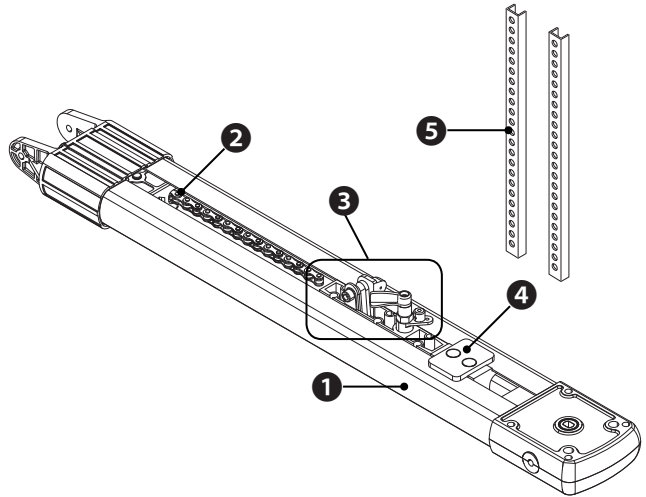

### Chain drive

|          |  |
|----------|--|
| 001V0679 | Chain guide L = 3.02 m.<br>Counter-balanced overhead doors up to 2.4 m in height<br>- Counter-balanced overhead doors up to 2.25 m in height<br>- Sectional* doors up to 2.20 m in height.               |
| 001V0682 | Chain drive L = 3.52 m.<br>- Counter-balanced overhead doors up to 2.75 m in height.<br>- Sectional* doors up to 2.70 m in height.   |
| 001V0683 | Chain drive L = 4.02 m in one piece.<br>- Spring-balanced overhead doors up to 3.25 m in height.<br>- Sectional* doors up to 3.20 m in height.   |
| 001V0684 | Chain drive L = 3.02 m in two pieces.<br>Counter-balanced overhead doors up to 2.4 m in height<br>- Counter-balanced overhead doors up to 2.25 m in height<br>- Sectional* doors up to 2.20 m in height. |

### Belt drive

|          |  |
|----------|--|
| 001V0685 | Belt drive L = 3.02 m.<br>Counter-balanced overhead doors up to 2.4 m in height<br>- Counter-balanced overhead doors up to 2.25 m in height<br>- Sectional* doors up to 2.20 m in height.              |
| 001V0686 | Belt drive L = 3.52 m.<br>- Counter-balanced overhead doors up to 2.75 m in height.<br>- Sectional* doors up to 2.70 m in height.  |
| 001V0687 | Chain guide L = 3.02 in two pieces.<br>Counter-balanced overhead doors up to 2.4 m in height<br>- Counter-balanced overhead doors up to 2.25 m in height<br>- Sectional* doors up to 2.20 m in height. |
| 001V0688 | Belt drive L = 4.02 m.<br>- Spring-balanced overhead doors up to 3.25 m in height<br>- Sectional* doors up to 3.20 m in height.  |

**Accessories**

|            |   |
|------------|---|
| 001V005    | Extension for the following types of chain guides: V0679, V0682, V0683, V0684.  |
| 001V201    | Transmission arm for partially retracting overhead garage-doors.  |
| 001V122    | Transmission arm for sectional doors having a top-rail to spring-pole assembly distance comprised between 300 and 600 mm. |
| 001V121    | Pull-cord auto-resetting release device to fit onto the door handle.  |
| 801XC-0010 | Emergency card for operating during power outages, with batteries.  |

**Applicative examples**

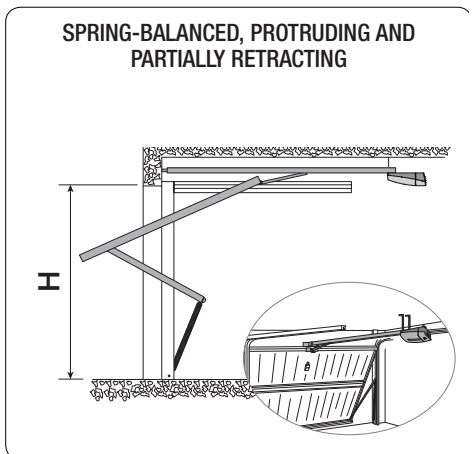
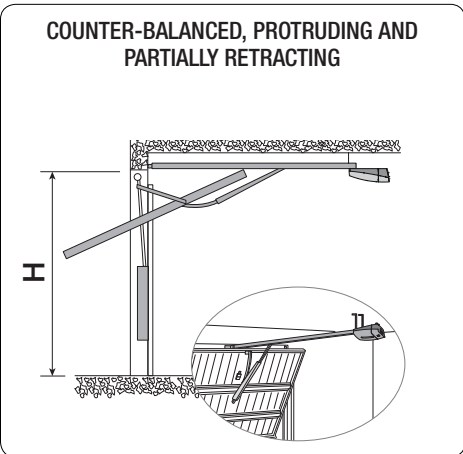
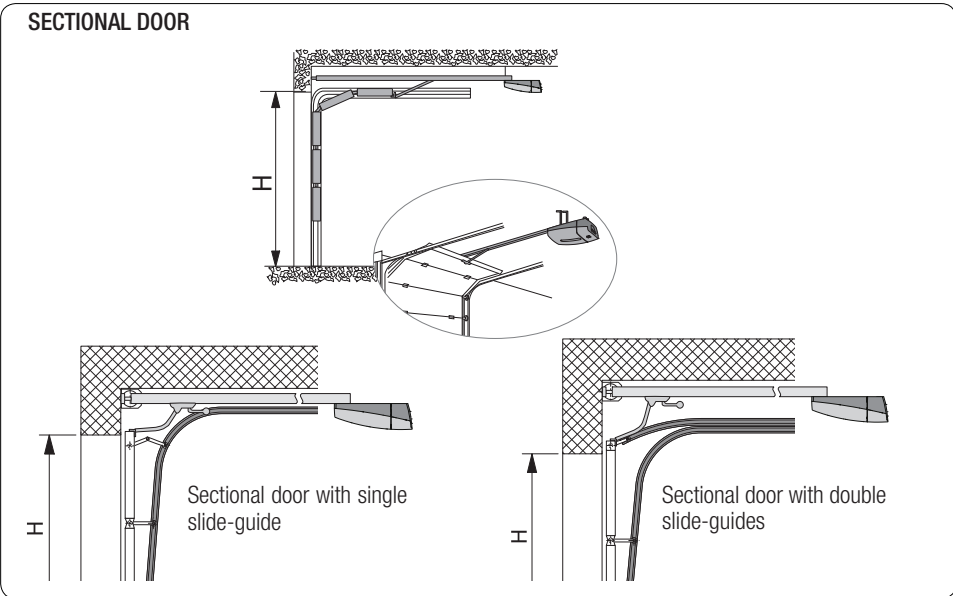

## Standard installation

1. Operator
2. Guide
3. Release device
4. Transmission arm
5. Key-switch selector
6. Photocells
7. Control device
8. Sensitive safety-edge
9. Flashing light and antenna

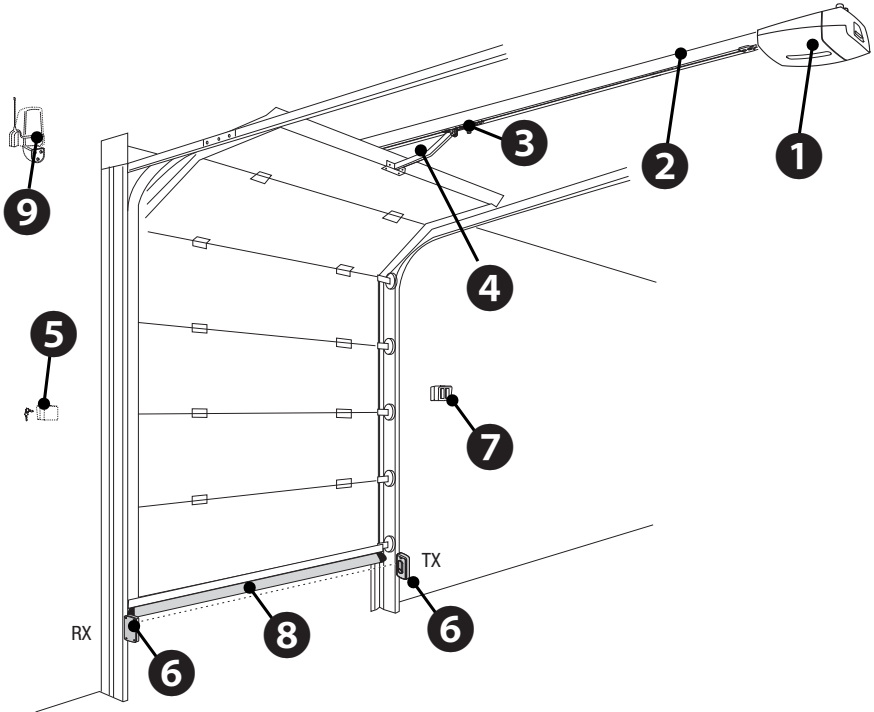

## GENERAL INSTALLATION INDICATIONS

△ Only skilled, qualified staff must install this product.

### Cable type and minimum thicknesses

| Connection                          | cable length             |                          |
|-------------------------------------|--------------------------|--------------------------|
|                                     | < 20 m                   | 20 < 30 m                |
| Control panel power supply 230 V AC | 3G x 1.5 mm <sup>2</sup> | 3G x 2.5 mm <sup>2</sup> |
| Flashing light                      | 2 x 0.5 mm <sup>2</sup>  |                          |
| Command and control devices         | 2 x 0.5 mm <sup>2</sup>  |                          |
| TX Photocells                       | 2 x 0.5 mm <sup>2</sup>  |                          |
| RX photocells                       | 4 x 0.5 mm <sup>2</sup>  |                          |

📖 When operating at 230 V and outdoors, use H05RN-F-type cables that are 60245 IEC 57 (IEC) compliant; whereas indoors, use H05VV-F-type cables that are 60227 IEC 53 (IEC) compliant. For power supplies up to 48 V, you can use FROR 20-22 II-type cables that comply with EN 50267-2-1 (CEI).

📖 To connect the antenna, use the RG58 (we suggest up to 5 m).

📖 For paired connection and CRP, use a UTP CAT5-type cable (up to 1,000 m long).

📖 If cable lengths differ from those specified in the table, establish the cable sections depending on the actual power draw of the connected devices and according to the provisions of regulation CEI EN 60204-1.

📖 For multiple, sequential loads along the same line, the dimensions on the table need to be recalculated according to the actual power draw and distances. For connecting products that are not contemplated in this manual, see the literature accompanying said products

## INSTALLATION

△ Only skilled, qualified staff must install this product.

△ The following illustrations are mere examples in that the space for fastening the operator and accessories varies depending on the installation area. It is up to the fitter, therefore, to choose the most suitable solution.

### Assembling the guide

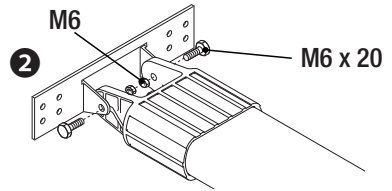
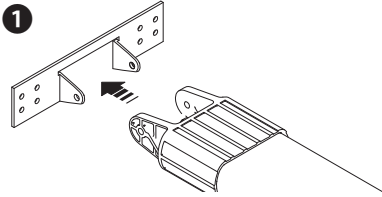

### Positioning the guide

Sectional doors: above the spring-pole brace assembly. If the distance between the spring-pole and the upper part of the door is between 300 mm and 600 mm, use the V122 transmission arm.

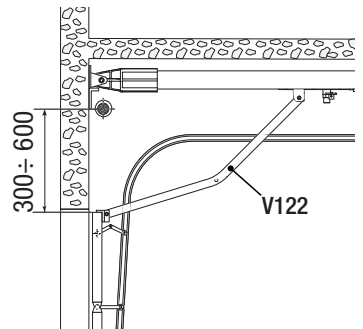
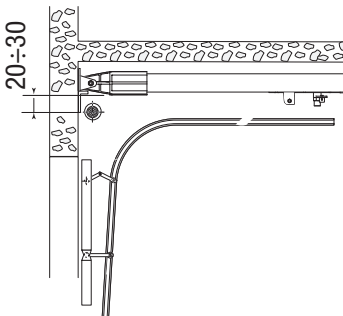

For protracting overhead doors, keep the guide 20 mm from the opening high-point.

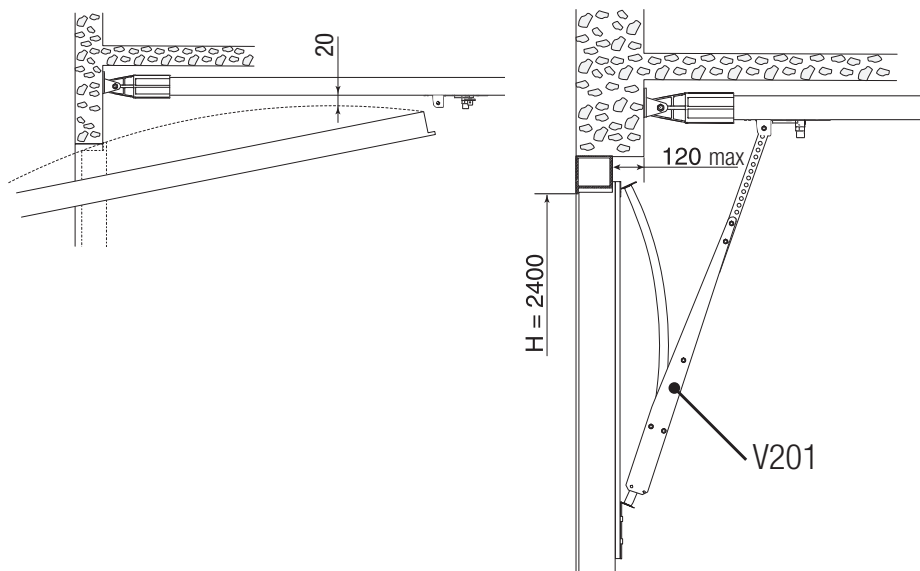

☞ For protracting, partially retracting overhead doors, use the V201 transmission arm (optional accessory).

### Fastening the cover

Fasten the hinge to the cover by using the supplied screws ❶. Fit the cover onto the operator ❷.

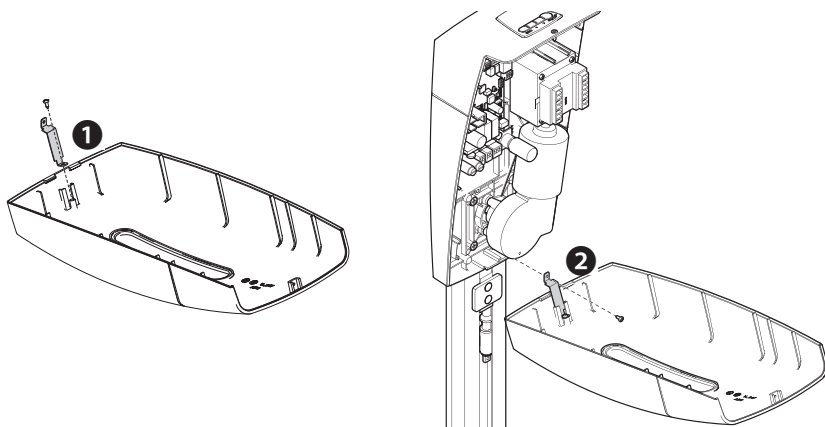



## Fastening the guide-shaft

1. Fasten the guide-shaft to the center of the door opening. Use suitable bolts.
2. Raise the guide-shaft and position it horizontally to measure the distance from the ceiling, and then fasten it.

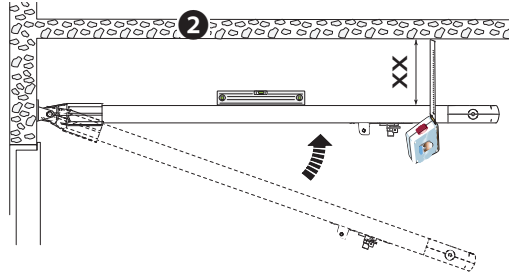
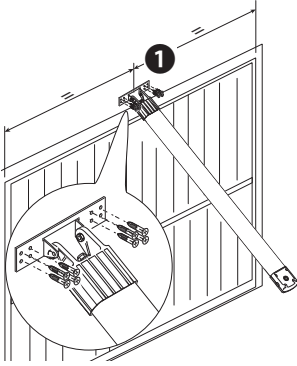

- Fasten the braces to the guide and directly to the ceiling or use the supplied extensions and adapt them to the required height **3**.  
△ If necessary, fit additional support rods **4**.  
Use suitable screws and dowels.

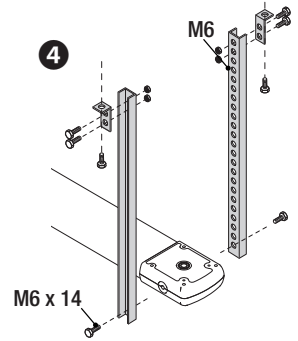
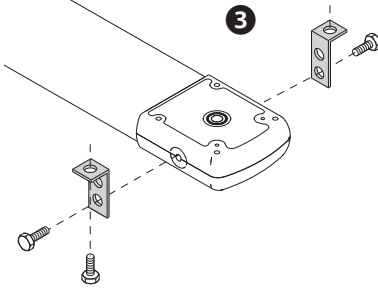

Turn the release tab counter-clockwise **5**.  
Move the traction assembly towards the door **6** and fasten the transmission arm using the supplied bolt **7**.

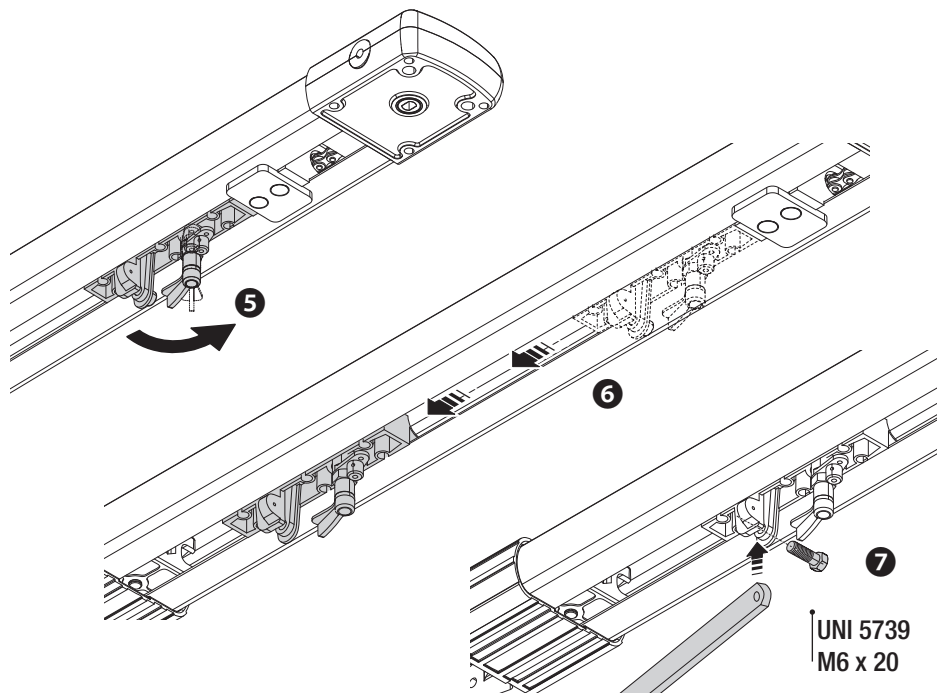

### Fitting the operator to the guide

Fasten the operator to the guide-shaft by using the supplied screws **1**.

 The operator can also be fitted laterally **2**.

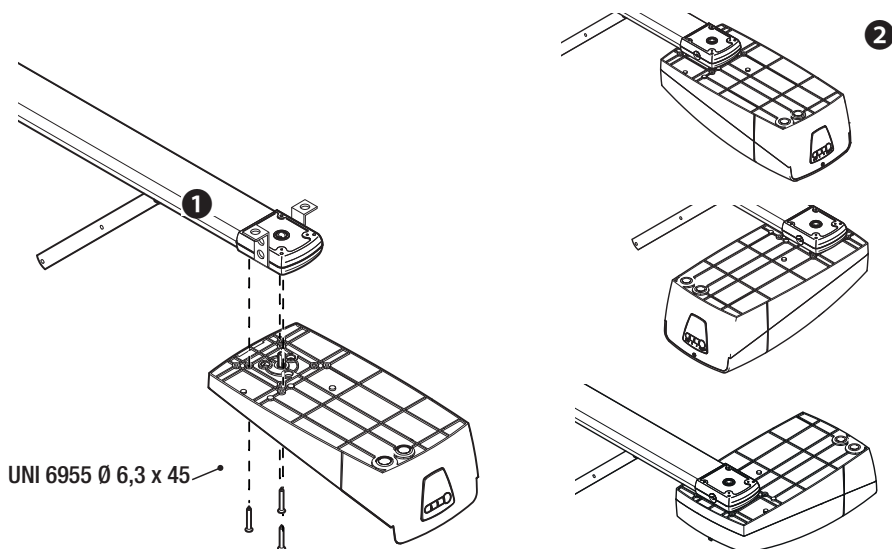

Perforate the cable gland **3** run the cables through **4** and fit the cable gland into its brace **5**.

 The number of cables depends on the type of system and accessories fitted.

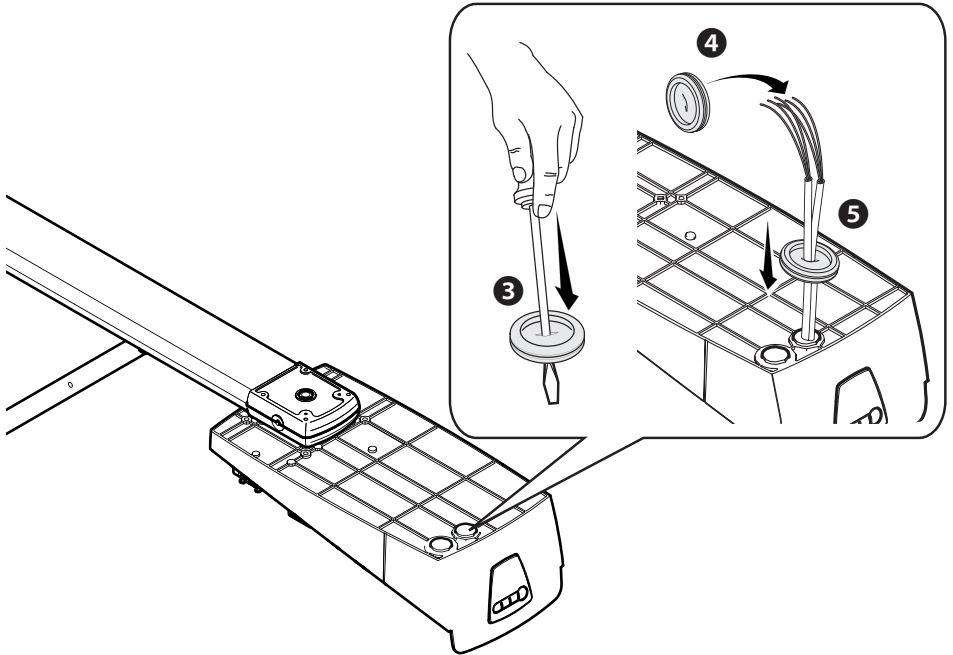

## ELECTRICAL CONNECTIONS AND PROGRAMMING

⚠ Before doing any work on the control board, cut off the mains power supply, and disconnect any batteries.  
Power supply to the control board and control devices : 24 V AC/ DC.

Functions on the input and output contacts, time adjustments and user-management settings are set and viewed on the control board's display.

All connections are fuse-protected.

| Fuses       | ZL57             |
|-------------|------------------|
| Line        | 630 mA T (230 V) |
| Motor       | 8 A-F            |
| Accessories | 2 A-F            |

### Courtesy light

|                  |       |
|------------------|-------|
| Technology       | LEDs  |
| Power supply (V) | 24 DC |
| Plug             | E14   |
| Consumption (W)  | 1     |

## Description of parts

1. Courtesy light
2. Encoder terminal board
3. Gear motor terminal board
4. Control board terminal board
5. Accessories fuse
6. Motor fuse
7. Connector for Came Key
  - It excludes remote connection with CRP.
8. Programming warning LED
9. Connector for R700/R800 card
10. AF card connector
11. Terminal board for keypad devices
12. Antenna terminals
13. Connector for the DPT01 programming card
14. Terminal board for transponder selector
15. CRP connection terminals
16. RSE card connector
  - It excludes local connection with Came Key.
17. Terminal board for control and safety devices
18. Terminal board for warning devices
19. Memory Roll card connector
20. RGP1 module terminal
21. Connector for the RIOCN8WS card
22. Power supply on warning LED
23. Line fuse
24. Connector for the mains power-supply
25. DPT01 programming card
26. Display
27. Not used
28. Connector for connecting to the control board
29. Programming buttons

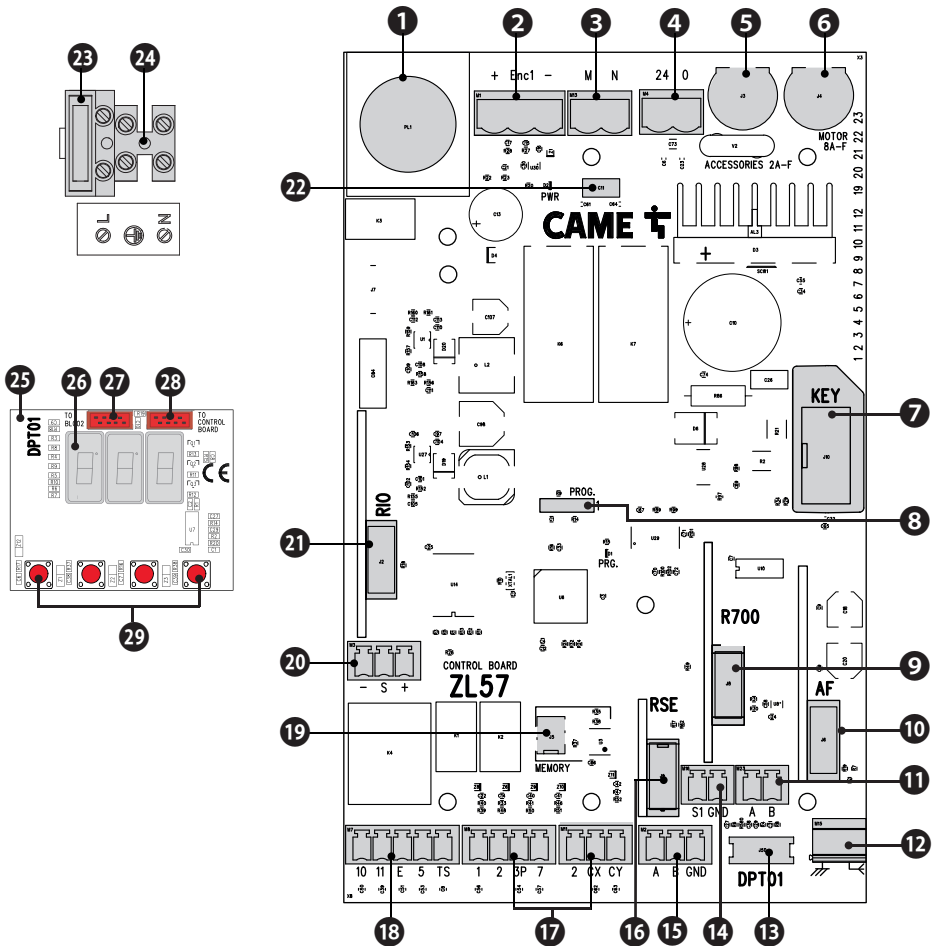

## Input voltage



230 V AC - 50/60 Hz

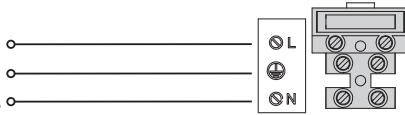

| Ref. | Description |
|------|-------------|
| Ⓛ    | HD Analog   |
| ⊕    | Ground      |
| Ⓝ    | Neutral     |

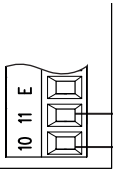

Accessories power supply output 24 V AC/DC, max 20 W

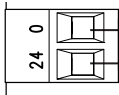

24 V AC/DC control board power-supply input

## Factory wiring



Green  
Red

24 V DC gearmotor

Green  
Brown  
White

Encoder

## Signaling devices

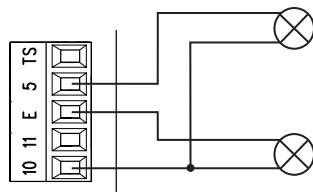

Door open warning output  
(Contact rated for: open LED 24 V AC/DC - 3 W max.).  
See function F10.

Connection output for flashing or cycle light  
(Contact rated for: 24 V AC/DC - 25 W).  
See function F18.

Absorption by all accessories: max. 40 W.

## Command and control devices

⚠ For the system to work properly, before fitting any plug-in card, such as the AF or R800 one, you MUST CUT OFF THE MAINS POWER SUPPLY and, if present, disconnect any batteries.

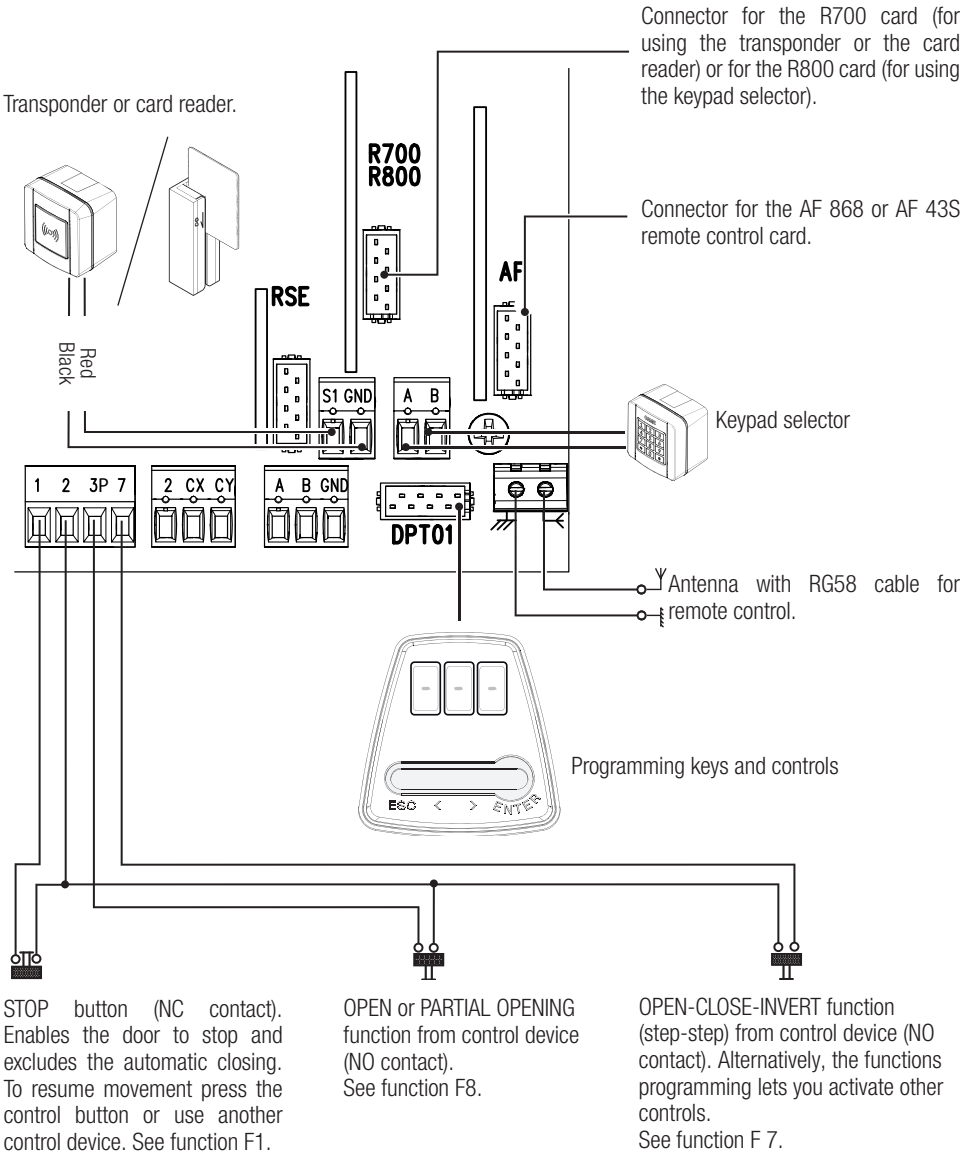

## Safety devices

### Photocells

Configure contact CX or CY (NC), safety input for photocells.

See CX input functions (Function F 2) or CY (Function F 3) in:

- C1 reopening during closing. When the door is closing, opening the contact causes the door to invert its movement until it is completely open.
- C2 close back up during opening. When the door is opening, opening the contact causes the door to invert its movement until it is completely closed.
- C3 partial stop. Stop door, if it is moving, with consequent automatic closing (if the automatic closing function is on);
- C4 obstruction wait. Stop door, if it is moving, which resumes movement once the obstruction is removed.

 If unused, contacts CX and CY should be deactivated during programming.

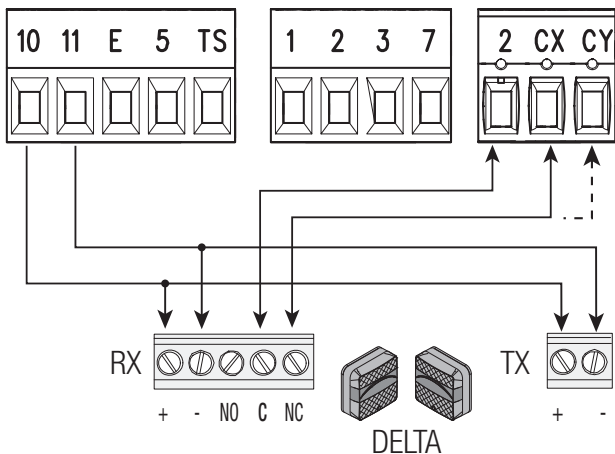
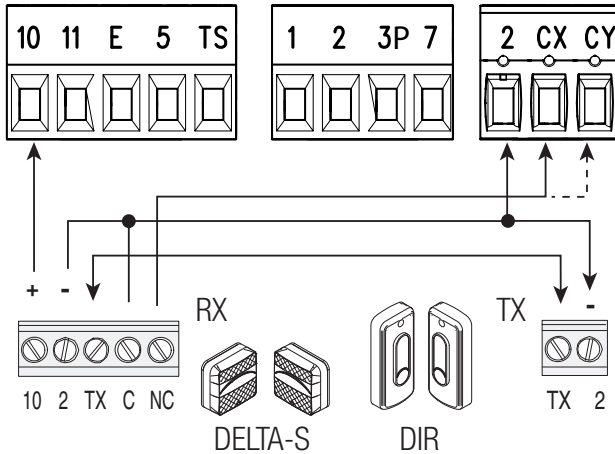

## Sensitive Safety Edges

Configure contact CX or CY (NC), safety input for safety devices such as sensitive safety-edges.

See CX input functions (Function F 2) or CY (Function F 3) in:

- C7 reopening during closing (NC input). When the door is closing, opening the contact causes the door to invert its movement until it is completely open.
- C8 reclosing during opening (NC input). When the door is opening, opening the contact causes the door to invert its movement until it is completely closed.
- r7 reopening during closing (8K2 resistive input). When the door is closing, opening the contact causes the door to invert its movement until it is completely open.
- r8 reclosing during opening (8K2 resistive input). When the door is opening, also opening the contact will cause the door to invert its direction until it completely closes.

 If unused, contacts CX and CY should be deactivated during programming.

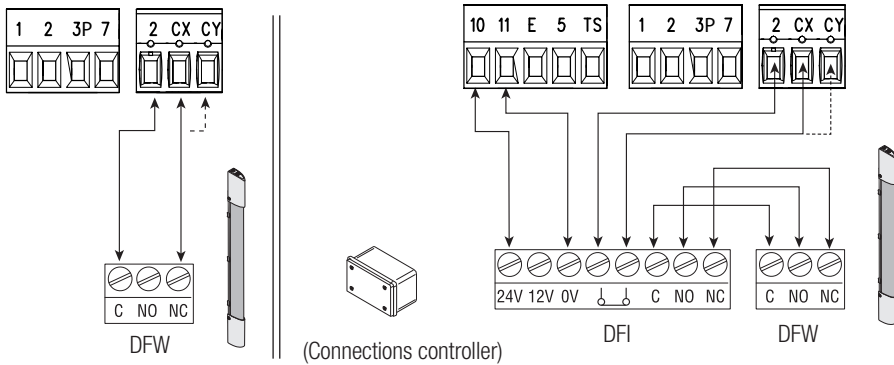

## Connecting the safety devices (i.e. the safety test)

At each opening and closing command, the control board checks the efficacy of the safety devices (such as, photocells).

Any malfunction will inhibit all commands and E4 will appear on the display.

Enable function F 5 in programming.

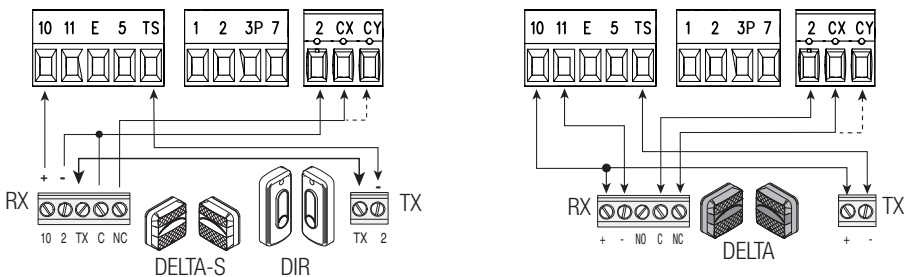



## Wireless devices

⚠ Before plugging in the card YOU MUST CUT OFF THE MAINS POWER SUPPLY and, remove any batteries.

Plug the RIOCN8WS card into its corresponding connector on the control board. Set up the function that you are going to associate to the wireless device ( F65, F66, F67 e F68). Configure the RIOED8WS, RIOPH8WS and RIOLX8WS wireless devices. Follow the instructions detailed in the installation and accessories' manuals.

📖 If the devices are not configured with the RIOCN8WS card, the display will read out E18.

⚠ If there are any radio-frequency issues, the system's wireless system will inhibit the operator's normal operating mode, and the display will read out the E17 error wording.

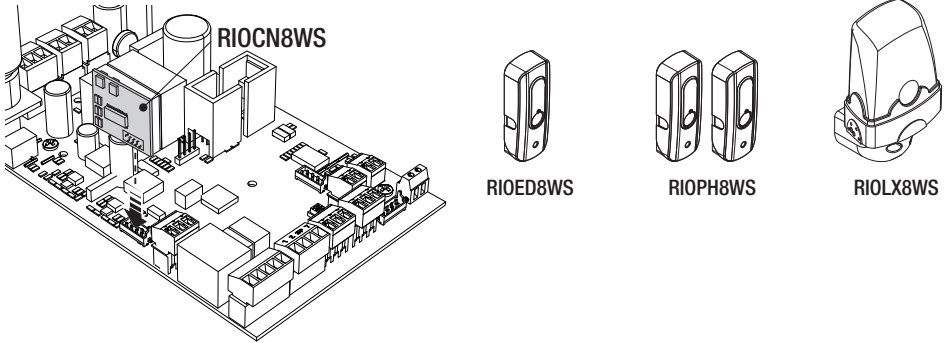

## Linking up with Came Remote Protocol(CRP)

⚠ Before plugging in the card YOU MUST CUT OFF THE MAINS POWER SUPPLY and, remove any batteries.  
Using the RSE card excludes the local connection with CAME KEY.

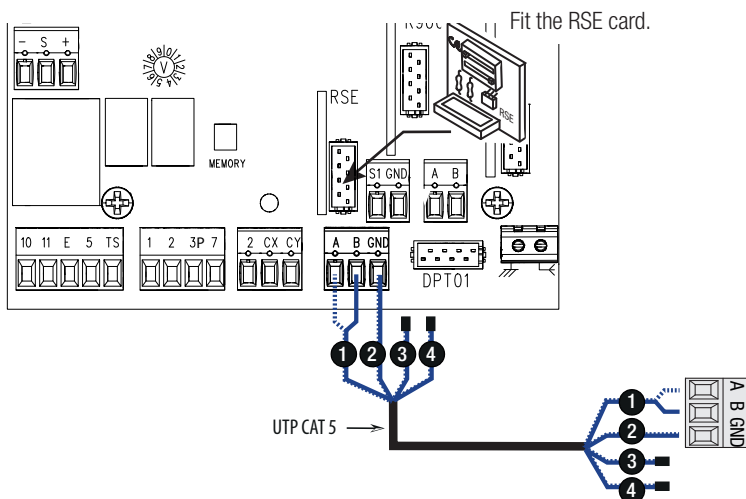

## Transmitter and data storage

⚠ Before plugging in the card YOU MUST CUT OFF THE MAINS POWER SUPPLY and, remove any batteries.

To enter, change and delete user or to control the operator via the radio command, fit the AF card.

To save/copy any system settings and registered users, plug in the Memory Roll card.

📖 You must remove the Memory Roll card, after using it.

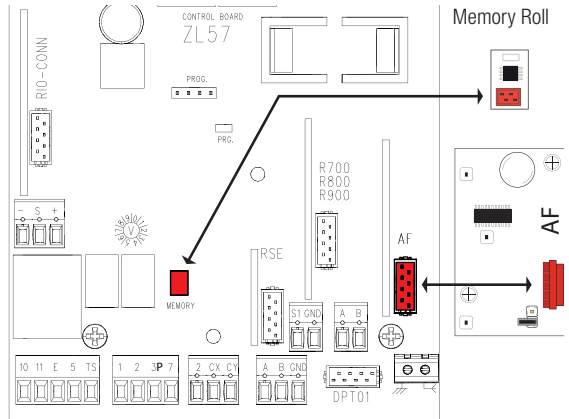

## Description of programming commands

Display

The ESC button is for:

- exiting menus;
- deleting changes;
- commanding a STOP when the motors are in motion.

The ENTER key is for:

- entering menus;
- confirming or memorizing set values.

The <> keys are for:

- moving from one item to another;
- increasing or decreasing a value;
- < CLOSE command;
- > OPEN command.

## Browsing the menu

To enter the menu, keep the ENTER key pressed for a few seconds.

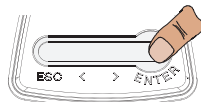

To exit the menu, wait 10 seconds or press ESC.

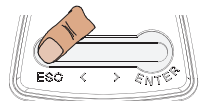





📖 When the menu is active, the system cannot be used.

## Functions menu



 **IMPORTANT!** Start programming by first performing the **TOTAL STOP (F1)** and **CALIBRATING TRAVEL (A3)** functions





 Only program functions when the operator is stopped.

 You can save up to 250 users.

|     |   |   |
|-----|---|---|
| F 1 | <b>Total stop [1-2]</b>                         | <p>NC input – Door stops and excludes any automatic closing; to resume movement, use the control device. The safety device is inserted into [1-2], if unused, select 0.</p> <p><b>OFF</b>= Deactivated (<b>default</b>) / <b>ON</b>= Activated</p>  |
| F 2 | <b>Input [2-CX]</b>                             | <p>NC input – Can associate: C1 = reopening during closing by photocells, C2 = reclosing during opening by photocells, C3 = partial stop, C4 = obstruction wait, C7 = reopening during closing by sensitive safety-edges, C8 = reclosing during opening by sensitive safety-edges, r7 = reopening during closing for 8K2 resistive, sensitive safety-edges, r8 = reclosing during opening for 8K2 resistive, sensitive safety-edges.</p> <p><b>OFF</b> = Deactivated (<b>default</b>) / C1 / C2 / C3 / C4 / C7 / C8 / r7 / r8</p> <p> The C3 setting appears only if F19 is active.</p>                                  |
| F 3 | <b>Input [2-CY]</b>                             | <p>NC input – Can associate: C1 = reopening during closing by photocells, C2 = reclosing during opening by photocells, C3 = partial stop, (appears only if F19 is &gt; 1), C4 = obstruction wait, C7 = reopening during closing by sensitive safety-edges, C8 = reclosing during opening by sensitive safety-edges, r7 = reopening during closing for 8K2 resistive, sensitive safety-edges, r8 = reclosing during opening for 8K2 resistive, sensitive safety-edges.</p> <p><b>OFF</b> = Deactivated (<b>default</b>) / C1 / C2 / C3 / C4 / C7 / C8 / r7 / r8</p> <p> The C3 setting appears only if F19 is active.</p> |
| F 5 | <b>Safety test</b>                              | <p>After every opening or closing command, the board will check whether the photocells are working properly.</p> <p><b>OFF</b>= Deactivated (<b>default</b>) / <b>1</b>=CX / <b>2</b>=CY / <b>4</b>=CX+CY</p>   |
| F 6 | <b>Maintained action</b>                        | <p>The door opens and closes by keeping the button pressed. Opening button on contact 2-3P and closing button on contact 2-7. All other control devices, even radio-based ones, are excluded.</p> <p><b>OFF</b>= Deactivated (<b>default</b>) / <b>ON</b>= Activated</p>  |
| F 7 | <b>Control mode on 2-7</b>                      | <p>The control device connected to 2-7 performs the step-step command (open-close-invert), sequential (open-stop-close-stop), only open or only close.</p> <p><b>0</b> = Step-step (<b>default</b>) / <b>1</b> = Sequential / <b>2</b> = Open / <b>3</b> = Close</p>  |
| F 8 | <b>Control mode on 2-3P</b>                     | <p>The control device connected to 2-3P performs a partial opening (1) or complete opening of the door (2).</p> <p> The partial opening time is adjusted by function F 36.</p> <p><b>1</b> = Partial opening (<b>default</b>) / <b>2</b> = Open</p>  |
| F 9 | <b>Obstruction detection with motor stopped</b> | <p>The door closed, open or after a total stop, the gear motor stay idle if the safety devices, that is, the photocells detect an obstruction.</p> <p><b>OFF</b> = Deactivated (<b>default</b>) / <b>ON</b> = Activated</p>   |

|     |   |   |
|-----|---|---|
| F10 | <b>Output for state-of-door signal</b>              | The LED , connected to 10-5, signals the state of the door.<br><b>0</b> = Steady lit with door open and moving ( <b>default</b> ) / <b>1</b> = Blinks intermittently - every half second, during opening, and - every second, during closing. It stays lit when the door is open and switches off when the door is closed.  |
| F12 | <b>Soft Start</b>                                   | Upon each opening or closing command, the door starts slowly for a few seconds.<br><b>OFF</b> = Deactivated / <b>ON</b> = Activated ( <b>default</b> )  |
| F13 | <b>Closing thrust</b>                               | At the closing limit-switch, the gear motor executes a brief closing thrust.<br><b>OFF</b> = Deactivated ( <b>default</b> ) / <b>1</b> = minimum thrust / <b>2</b> = average thrust / <b>3</b> = maximum thrust   |
| F14 | <b>Sensor type</b>                                  | Setting the type of accessory for controlling the operator.<br><b>0</b> = R700 for control with transponder sensor or magnetic card reader / <b>1</b> = R800 for control with the ( <b>default</b> ) keypad selector  |
| F18 | <b>Additional light</b>                             | Additional light connection output on 10-E.<br>Flashing light: it flashes during the door's opening and closing phases.<br>Cycle: it stays lit from the beginning of the opening until complete closing, including the waiting time before the automatic closing.<br>Courtesy: it stays on for an adjustable time of between 60 and 180 seconds. To set the time, see function F25.<br><b>0</b> = Flashing light ( <b>default</b> ) / <b>1</b> = Cycle / <b>2</b> = Courtesy  |
| F19 | <b>Automatic Closing Time</b>                       | The automatic-closing wait starts when the opening limit switch point is reached and can be set to between 1 and 180 seconds. The automatic closing does not work if any of the safety devices trigger when an obstruction is detected, or after a total stop, or during a power outage.<br><b>OFF</b> = Deactivated ( <b>default</b> ) / <b>1</b> = 1 second /... / <b>180</b> = 180 seconds   |
| F20 | <b>Automatic closing time after partial opening</b> | The wait before the automatic closing starts after a partial opening command for an adjustable time of between 1 s and 180 s. The automatic closing does not work if any of the safety devices trigger when an obstruction is detected, or after a total stop, or during a power outage.<br> The F19 function must not be activated.<br><b>OFF</b> = Deactivated ( <b>default</b> ) / <b>1</b> = 1 second /... / <b>180</b> = 180 seconds |
| F21 | <b>Pre-flashing time</b>                            | Adjusting the pre-flashing time for the flashing light connected to 10-E before each maneuver. The flashing time is adjustable from one to ten seconds.<br><b>OFF</b> = Deactivated ( <b>default</b> ) / <b>1</b> = 1 second /... / <b>10</b> = 10 seconds  |
| F25 | <b>Courtesy light time</b>                          | The courtesy lamp stays lit for the necessary time while the door is opening and closing.<br>It can be set to between 60 and 180 seconds.<br><b>60</b> = 60 seconds /... / <b>180</b> = 180 seconds ( <b>default</b> )  |
| F28 | <b>Speed of opening maneuver</b>                    | Setting the door's opening speed, calculated as a percentage.<br><b>60</b> = minimum speed /... / <b>80</b> = 80% of the maximum speed ( <b>default</b> ) /... / <b>100</b> = maximum speed   |
| F29 | <b>Speed of closing maneuver</b>                    | Setting the door's closing speed, calculated as a percentage.<br><b>60</b> = 60% of the maximum speed /... / <b>80</b> = 80% of the maximum speed ( <b>default</b> ) /... / <b>100</b> = 100% of the maximum speed  |

|     |  |   |
|-----|--|---|
| F30 | <b>Slow-down speed</b>                 | Setting the door's opening and closing slow-down speed, calculated as a percentage.<br><b>20</b> = Minimum speed / <b>40</b> = 40% of the motor's speed ( <b>default</b> ) / <b>60</b> = Maximum speed  |
| F33 | <b>Calibration speed</b>               | Setting the gear motor's calibration speed, calculated as a percentage.<br><b>30</b> = 30% of the maximum speed /... / <b>50</b> = 50% of the maximum speed ( <b>default</b> ) /... / <b>60</b> = 60% of the maximum speed  |
| F34 | <b>Travel sensitivity</b>              | Adjusting obstruction detection sensitivity during door travel.<br><b>10</b> = Maximum sensitivity /... / <b>100</b> = Minimum sensitivity ( <b>default</b> )   |
| F35 | <b>Slow-down sensitivity</b>           | Adjusting obstruction detection sensitivity during slow-down.<br><b>10</b> = Maximum sensitivity /... / <b>100</b> = Minimum sensitivity ( <b>default</b> )   |
| F36 | <b>Adjusting the partial opening</b>   | Adjusting, as a percentage of total door travel, the door's partial opening.<br><b>10</b> = 10% of the door travel /... / <b>40</b> = 40% of the door travel ( <b>default</b> ) /... / <b>80</b> = 80% of the door travel   |
| F41 | <b>Adjusting the opening slow-down</b> | Percentage adjustment of the total door travel, of the opening slow-down starting point.<br><b>1</b> = 1% of the door travel / ... / <b>5</b> = 5% of the door travel ( <b>default</b> ) / ... / <b>60</b> = 60% of the door travel   |
| F42 | <b>Adjusting the closing slow-down</b> | Percentage adjustment of the total door travel, from the closing slow-down starting point.<br><b>1</b> = 1% of the door travel / ... / <b>15</b> = 15% of the door travel ( <b>default</b> ) / ... / <b>60</b> = 60% of the door travel   |
| F44 | <b>Adjusting the closing approach</b>  | Adjusting, as a percentage of the total door travel, of the closing approach starting point.<br><b>1</b> = 1% of the door travel / ... / <b>10</b> = 10% of the door travel ( <b>default</b> )  |
| F47 | <b>Slowed-down start when closing</b>  | Adjusting, as a percentage of the total door travel, of the starting of the closing slow-down.<br><b>OFF</b> = Deactivated / <b>1</b> = 1% of the door travel (minimum) / ... / <b>5</b> = 5% of the door travel ( <b>default</b> ) / ... / <b>50</b> = 50% of the door travel (maximum)            |
| F49 | <b>Managing the serial connection</b>  | For enabling the CRP (Came Remote Protocol).<br><b>0</b> = Deactivated / <b>3</b> = CRP ( <b>default</b> )  |
| F50 | <b>Saving data</b>                     | Saving users and settings saved in the Memory Roll.<br> This function only appears if a Memory Roll has been plugged into the control board.<br><b>0</b> = Deactivated ( <b>default</b> ) / <b>1</b> = Activated |
| F51 | <b>Uploading data</b>                  | Uploading data saved in the Memory Roll.<br> This function only appears if a Memory Roll has been plugged into the control board.<br><b>0</b> = Deactivated ( <b>default</b> ) / <b>1</b> = Activated            |

|     |                                     |  |
|-----|-------------------------------------|--|
| F56 | <b>Peripheral number</b>            | To set the peripheral number from 1 to 255 for each control board when a system is fitted with several operators and features the CRP (Came Remote Protocol) connection system.<br><b>1 ----&gt; 255</b>   |
| F63 | <b>Changing COM speed</b>           | For setting the communication speed used in the CRP (Came Remote Protocol) connection system.<br><b>0 = 1200 Baud / 1 = 2400 Baud / 2 = 4800 Baud / 3 = 9600 Baud / 4 = 14400 Baud / 5 = 19200 Baud / 6 = 38400 Baud (default) / 7 = 57600 Baud / 8 = 115200 Baud</b>  |
| F65 | <b>Wireless input RIOED8WS [T1]</b> | RIO-EDGE wireless safety-device associated to one of the following available functions: P 7 = reopening during closing, P 8 = reclosing during opening, P 0 = Total stop.<br>For programming, see the instructions that come with the accessory.<br> This function only appears if the RIOCN8WS card is plugged into the control board.<br><b>OFF = Deactivated (default) / P0 / P7 / P8</b>                                  |
| F66 | <b>Wireless input RIOED8WS [T2]</b> | RIO-EDGE wireless safety-device associated to one of the following available functions: P 7 = reopening during closing, P 8 = reclosing during opening, P 0 = Total stop.<br>For programming, see the instructions that come with the accessory.<br> This function only appears if the RIOCN8WS card is plugged into the control board.<br><b>OFF = Deactivated (default) / P0 / P7 / P8</b>                                  |
| F67 | <b>Wireless input RIOPH8WS [T1]</b> | RIOPH8WS wireless safety-device associated to one of the following available functions: P 1 = reopening during closing; P 2 = reclosing during opening; P 3 = partial stop; P 4 = obstruction wait.<br>For programming, see the instructions that come with the accessory.<br> This function only appears if the RIOCN8WS card is plugged into the control board.<br><b>OFF = Deactivated (default) / P1 / P2 / P3 / P4</b>   |
| F68 | <b>Wireless input RIOPH8WS [T2]</b> | RIOPH8WS wireless safety-device associated to one of the following available functions: P 1 = reopening during closing; P 2 = reclosing during opening; P 3 = partial stop; P 4 = obstruction wait.<br>For programming, see the instructions that come with the accessory.<br> This function only appears if the RIOCN8WS card is plugged into the control board.<br><b>OFF = Deactivated (default) / P1 / P2 / P3 / P4</b> |
| U1  | <b>Entering users</b>               | Enter up to 250 users and associate to each of them one of the available functions. This must be done via transmitter or other control device (see "ENTERING USERS WITH ASSOCIATED COMMAND paragraph).<br><b>1 = open-close (step-step) / 2 = open-stop-close-stop (sequential) / 3 = only open / 4 = partial opening</b>  |
| U2  | <b>Deleting users</b>               | Deleting a single user   |
| U3  | <b>Deleting users</b>               | Deleting all users.<br><b>OFF = Deactivated / ON = Delete all users</b>  |

|    |  |  |
|----|--|--|
| U4 | <b>Decoding the radio-frequency code</b> | <p>Select the type of transmitter radio coding that you wish to save on the control board.</p> <p>△ When you select a radio coding, all saved transmitter are automatically deleted.</p> <p>📖 TWIN's coding lets you save multiple users with the same key (Key block).</p> <p><b>1 = all of the series (default)/2 = only Rolling Code series /3 = only TWIN series</b></p> |
| A1 | <b>Intended use</b>                      | <p>Set the intended use.</p> <p><b>1</b> = Standard installation</p> <p>📖 The maximum lift is 20 kg beyond the necessary lifting of the window/door.</p> <p><b>2</b> = Private installation</p> <p>📖 The maximum lift is 40 kg beyond the necessary lifting of the window/door.</p>  |
| A2 | <b>Motor test</b>                        | <p>Test to verify the gear motor's proper direction of rotation (see the MOTORS TEST paragraph).</p> <p><b>OFF</b> = Deactivated / <b>ON</b> = Activated</p>   |
| A3 | <b>Gate-swing calibration</b>            | <p>Automatic calibration of the door travel (see the CALIBRATION DOOR TRAVEL paragraph)</p> <p><b>OFF</b> = Deactivated / <b>ON</b> = Activated</p>  |
| A4 | <b>Resetting parameters</b>              | <p>Caution! For restoring the default factory settings and deleting the gate travel setting.</p> <p><b>OFF</b> = Deactivated / <b>ON</b> = Activated</p>   |
| A5 | <b>Maneuver count</b>                    | <p>For viewing the maneuvers count performed to date by the gear motor (00 = 100 maneuvers; 010 = 1,000 maneuvers; 100 = 10,000 maneuvers; 999 = 99,900 maneuvers; CSI = maintenance job).</p>   |
| A6 | <b>Adjusting the motor torque</b>        | <p>For adjusting the motor torque from 1 minimum to 5 maximum.</p> <p>1 / 2 / 3 / 4 / 5 (<b>default</b>)</p>   |
| H1 | <b>Version</b>                           | <p>View the firmware version.</p>  |

## List of registered users

Download the LIST OF REGISTERED USERS form from the portal [docs.came.com](https://docs.came.com). Enter **L20180423**.

## Entering a user with an associated command

**N.B.:** when entering/deleting users, the numbers displayed in flashing mode, are numbers that are available for other users (max. 250 users).

**Caution!** Before entering users, unplug any Memory Roll card.

Select U1. Press ENTER to confirm **1**.

Select a command to associate to the user.

The commands are:

1 = step-step (open-close);

2 = - sequential (open-stop-close-stop);

3 = open;

4 = partial opening.

Press ENTER to confirm **2**.

A number between 1 and 250 will blink for a few seconds. This number will be assigned to the user after sending the code via transmitter **3**, keypad **4** or transponder **5**.

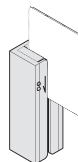
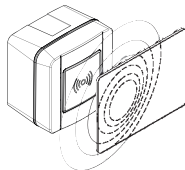
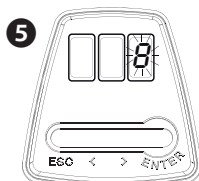
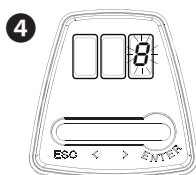
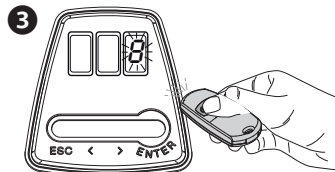
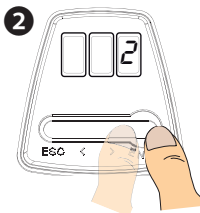
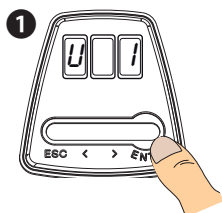



## Deleting a single user

1. Select U2. Press ENTER to confirm.
2. Select the user number to delete. Press ENTER to confirm.
3. The Clr wording will appear to confirm the deletion.

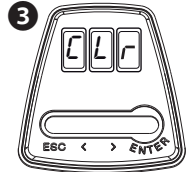
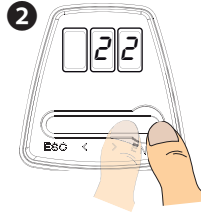
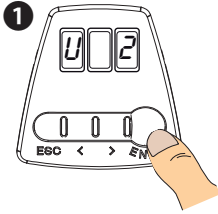

## Motor test

1. Select A2. Press ENTER for confirm.
2. Select ON to activate the test. Press ENTER to confirm.
3. The following characters will appear "---" while waiting for the command.

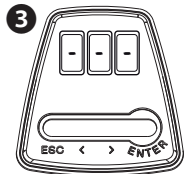
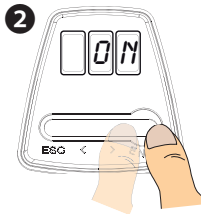
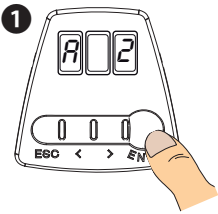

4. Keep the < key pressed and check whether the door closes.
5. Repeat the same procedure with the > arrow to verify whether the door opens.

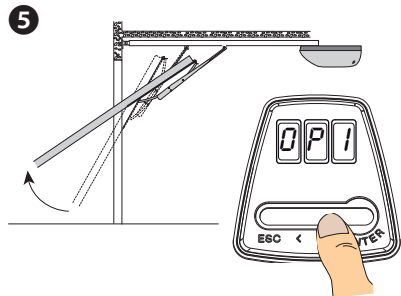
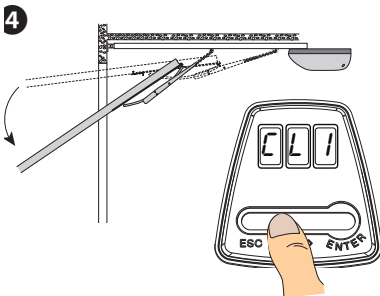

## Gate-swing calibration

**N.B.:** before calibrating the travel, check that the maneuvering area is free of any obstructions.

**Important!** During the calibration, all safety devices will be disabled except for the PARTIAL STOP one.

Select A3. Press ENTER to confirm **1**.

Select 1 and press ENTER to confirm **2**.

The door will close completely **3**.

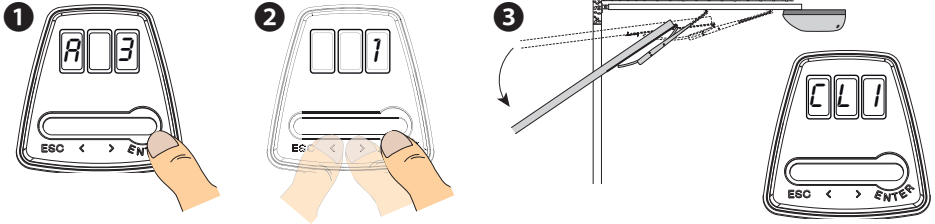

The door will open until it presses and rests against the mechanical stop **4**.

Wait a few seconds to allow the calibration, appearing on the display, to register **5**.



Place the opening mechanical stop against the sliding guide and fasten it.

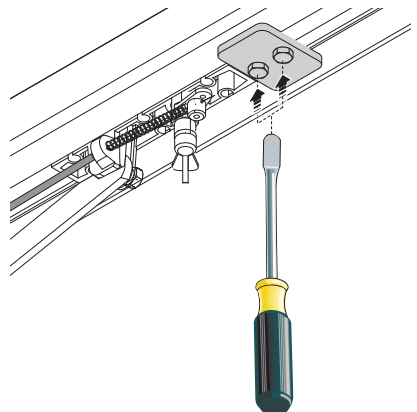
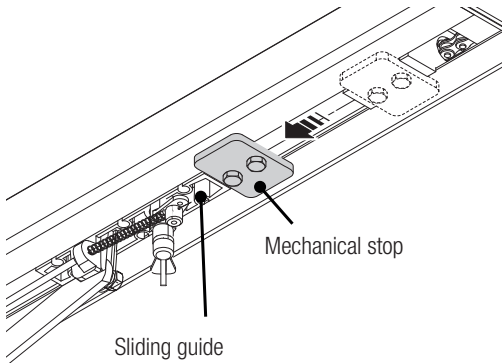

## Encoder operation

Obstruction detection when OPENING.  
The door recloses.

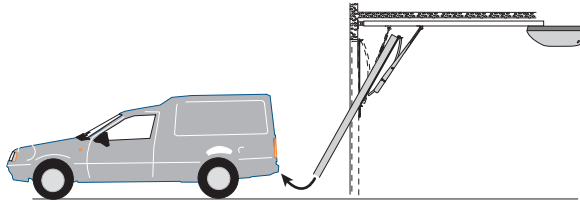

Obstruction detection when CLOSING.

The door inverts its travel direction and reopens.

After two consecutive inversions, when closing, the door stays open and the automatic closing is excluded. After three consecutive detections, when opening and/or closing, the door stops.

To reclose the door, press a control button or use the transmitter.

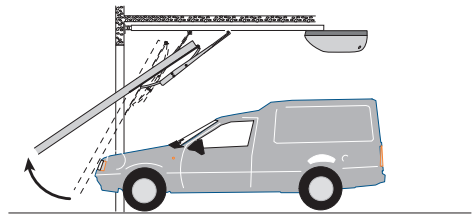
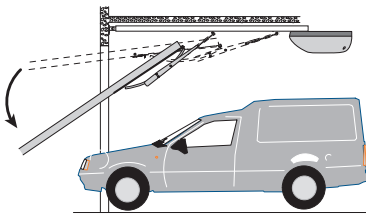

## ERROR MESSAGE

 The error messages appear on the display.

|     |   |
|-----|---|
| E 2 | Door-travel calibration incomplete                    |
| E 3 | Encoder broken  |
| E 4 | Services test error                                   |
| E 7 | Operating time error                                  |
| E 9 | Closing obstruction                                   |
| E11 | Maximum number of obstructions consecutively detected |
| E14 | Serial communication error                            |
| E15 | Transmitter error                                     |
| E17 | Wireless system error                                 |
| E18 | The wireless system configuration is missing          |

## WHAT TO DO IF ...

| ISSUES                                 | POSSIBLE CAUSES   | POSSIBLE FIXES   |
|--|---|--|
| The operator opens but will not close  | <ul style="list-style-type: none"> <li>• Power supply is missing</li> <li>• The gear motor is stuck</li> <li>• The transmitter emits a weak signal or no signal</li> <li>• Button/s and/or selectors stuck</li> </ul> | <ul style="list-style-type: none"> <li>• Check main power supply</li> <li>• Lock the gear motor</li> <li>• Replace the batteries</li> <li>• Check that the devices and the electric cables are in proper working conditions</li> </ul> |
| The operator opens but will not close. | <ul style="list-style-type: none"> <li>• The photocells are working</li> </ul>  | <ul style="list-style-type: none"> <li>• Check that there are no obstructions in the range of operation of the photocells</li> </ul>   |

**△ If the problem cannot be solved by following the fixes in the table or if any malfunctions, anomalies, noises, vibrations or suspicious and unexpected behavior is experienced on the system, call for qualified assistance.**

## FINAL OPERATIONS

Do the final operation only once the connections are complete and the system is started up.

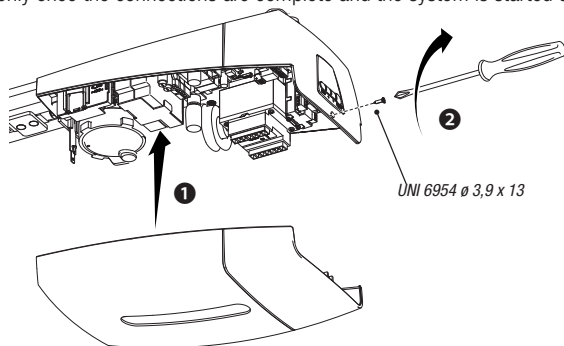

## DISMANTLING AND DISPOSAL

CAME S.p.A. applies a certified Environmental Management System at its premises, which is compliant with the UNI EN ISO 14001 standard to ensure the environment is safeguarded.

Please continue safeguarding the environment. At CAME we consider it one of the fundamentals of our operating and market strategies. Simply follow these brief disposal guidelines:

### DISPOSING OF THE PACKAGING

The packaging materials (cardboard, plastic, and so on) should be disposed of as solid household waste, and simply separated from other waste for recycling.

Always make sure you comply with local laws before dismantling and disposing of the product.

DISPOSE OF RESPONSIBLY!

### DISMANTLING AND DISPOSAL

Our products are made of various materials. Most of these (aluminum, plastic, iron, electrical cables) are classified as solid household waste. They can be recycled by separating them before dumping at authorized city plants.

Whereas other components (control boards, batteries, transmitters, and so on) may contain hazardous pollutants.

These must therefore be disposed of by authorized, certified professional services.

Before disposing, it is always advisable to check with the specific laws that apply in your area.

DISPOSE OF RESPONSIBLY!



Fabbricante / Manufacturer / Hersteller / Fabricant / Fabricante / Fabricante  
/ Wytwórca / Fabrikant

## Came S.p.a.

indirizzo / address / adresse / adresse / dirección / endereço / adres / adres  
Via Martiri della Libertà 15 - 31030 Dosson di Casier, Treviso - Italy



DICHIARAZIONE DI INCORPORAZIONE allegato / DECLARATION OF INCORPORATION annex / ERKLÄRUNG FÜR DEN  
EINBAU anhand / DECLARATION D'INCORPORATION annexe / DECLARACION DE INCORPORACION anexo / DECLARAÇÃO  
DE INCORPORAÇÃO anexo / DEKLARACJA WŁADOWNIAIA zatęczniku / INBOUWERKLARING bijlage IIB - 2006/42/CE

DICHIARA CHE LE AUTOMAZIONI PER PORTE GARAGE / DECLARES THAT THE OPERATORS FOR GARAGE DOORS /  
ERKLÄRT DASS DIE SCHIEBETÖR - ANTRIEBE / DECLARE QUE LES AUTOMATISMES POUR PORTES DE GARAGE /  
DECLARA QUE LAS AUTOMATIZACIONES PARA PUERTAS DE GARAJE / DECLARA QUE AS AUTOMATIZAÇÕES PARA  
PORTAS DE GARAGEM / OSWADZCA ZE AUTOMATYKA DO BRAM GARAZOWYCH / VERKLAART DAT DE AUTOMATISER-  
INGEN VOOR GARAGEPORTEN

VER13DMS

VER10DMS

SONO CONFORMI ALLE DISPOSIZIONI DELLE SEGUENTI DIRETTIVE / THEY COMPLY WITH THE PROVISIONS OF THE FOLLOW-  
ING DIRECTIVES / DEN VORGABEN DER FOLGENDEN RICHTLINIEN ENTSPRECHEN / SONT CONFORMES AUX DISPOSITIONS  
DES DIRECTIVES SUIVANTES / CUMPLEN CON LAS DISPOSICIONES DE LAS SIGUIENTES DIRECTIVAS / ESTÃO DE ACORDO  
COM AS DISPOSIÇÕES DAS SEQUITES DIRECTIVAS / SA ZODNIE Z POSTANOWIENIAMI NASTĘPUJĄCYCH DYREKTYW  
EUROPEJSKICH / VOLDÖEN AAN DE VOORSCHRIFTEN VAN DE VOLGENDE RICHTLINIEN:

- COMPATIBILITÀ ELETROMAGNETICA / ELECTROMAGNETIC COMPATIBILITY / ELEKTROMAGNETISCHE  
VERTRÄGLICHKEIT / COMPATIBILITÉ ÉLECTROMAGNÉTIQUE / COMPATIBILIDAD ELECTROMAGNETICA / COMPATIBIL-  
DADE ELEKTROMAGNETICA / KOMPATYBILNOŚCI ELEKTROMAGNETYCZNEJ / ELEKTROMAGNETISCHE COMPATIB-  
LITEIT : 2014/30/UE.

Riferimento norme armonizzate ed altre norme tecniche / Refer to  
European regulations and other technical regulations / Harmonisierte  
Besorgnormen und andere technische Vorgaben / Références aux normes  
harmonisées et aux autres normes techniques / Referencia normas  
armonizadas y otras normas técnicas / Referência de normas harmoniza-  
das e outras normas técnicas / Odnozne normy ujednolicono i inne normy  
techniczne / Geharmoniseerde en andere technische normen waarnaar is  
verwezen

EN 61000-6-1:2008  
EN 61000-6-3:2007+A1:2011  
EN 62233:2008  
EN 60335-1:2012+A11:2014  
EN 60335-2-103:2003+A11:2009

RISPETTANO I REQUISITI ESSENZIALI APPLICATI / MEET THE APPLICABLE ESSENTIAL REQUIREMENTS / DEN WESENTLICHEN  
ANGEWANDTEN ANFORDERUNGEN ENTSPRECHEN / RESPECTENT LES CONDITIONS REQUISES NECESSAIRES APPLIQUEES /  
/ CUMPLEN CON LOS REQUISITOS ESSENCIALES APLICADOS / RESPETAM O REQUISITOS ESSENCIAIS APLICADOS /  
SPELNIĄ JĄ PODSTAWOWE WYMAGANIE WYRLINKI / VOLDÖEN AAN DE TOEPASSARE MINIMUM EISEN:

1.1.3; 1.1.5; 1.2.1; 1.2.2; 1.3.2; 1.3.7; 1.3.8.1; 1.4.1; 1.4.2; 1.5.1; 1.5.6; 1.5.8; 1.5.9; 1.5.9; 1.5.13; 1.6.1; 1.6.3; 1.6.4;  
1.7.1; 1.7.2; 1.7.4

PERSONA AUTORIZZATA A COSTITUIRE LA DOCUMENTAZIONE TECNICA PERTINENTE / PERSON AUTHORISED TO COMPIL THE RELEVANT TECHNICAL DOCUMENTATION /  
PERSON DIE BEVOLLMÄCHTIGT IST, DIE RELEVANTEN TECHNISCHEN UNTERLAGEN ZUSAMMENZUSTELLEN / DOCUMENTATION TECHNIQUE SPECIFIQUE D'AUTORISATION  
A CONSTITUIRE CE / PERSONA FACULTADA PARA ELABORAR LA DOCUMENTACION TÉCNICA PERTINENTE / PESSOA AUTORIZADA A CONSTITUIR A DOCUMENTAÇÃO TÉCNICA  
PERTINENTE / OSOBA UPLOWAZNIONA DO ZREDKOWANIA DOKUMENTACJI TECHNICZNEJ / DEGENE DIE GEMACHTIGT IS DE RELEVANTE TECHNISCHE DOCUMENTEN  
SAMEN TE STELLEN.

### CAME S.p.a.

La documentazione tecnica pertinente è stata compilata in conformità all'allegato VIIB. / The pertinent technical documentation has been drawn up in compliance with attached  
document VIIB. / Die relevante technische Dokumentation wurde entsprechend der Anlage VIIB ausgestellt. / La documentation technique spécifique a été remplie conformément à  
l'annexe IIB. / La documentación técnica pertinente ha sido redactada en cumplimiento con el anexo VIIB. / A documentação técnica pertinente foi preenchida de acordo com o anexo  
VIIB. / Odnozna dokumentacja techniczna została zredagowana zgodnie z załącznikiem VIIB. / De technische documentatie terzake is opgesteld in overeenstemming met de bijlage VIIB.

CAME S.p.a. si impegna a trasmettere, in risposta a una richiesta adeguatamente motivata delle autorità nazionali, informazioni pertinenti sulle quasi macchine, e / Came S.p.A., following a  
duly motivated request from the national authorities, undertakes to provide information related to the quasi machines, and / Die Firma Came S.p.A. verpflichtet sich auf eine angemessen  
motivierte Anfrage der staatlichen Behörden Informationen über die unvollständigen Maschinen, zu übermitteln, und / Came S.p.A. s'engage a transmettre, en réponse à une demande  
bien fondée de la part des autorités nationales, les renseignements relatifs aux quasi machines. / Came S.p.A. se compromete a transmitir, como respuesta a una solicitud adecuadamente  
fundada por parte de las autoridades nacionales, informaciones relacionadas con las cuasimáquinas / Came S.p.A. compromete-se em transmitir, em resposta a uma solicitação motivada  
apropriadamente pelas autoridades nacionais, informações pertinentes às partes que comportam máquinas / Came S.p.A. zobowiązuje się do udzielenia informacji dotyczących maszyn  
nieukończonych na odpowiednio uźródłowiana prośbie, złożona przez kompetentne organy państwowe / Came S.p.A. verbindt zich ertoe om op met redenen omkleed verzoek van de  
nationale autoriteiten de relevante informatie voor de niet voltooide machine te verstrekken.

### VIETÀ / FORBIDS / VERBIET / INTERDIT / PROHIBE / PROIBE / ZABRANIA SIE / VERBIEDT

la messa in servizio finale la macchina finale in cui deve essere incorporata non è stata dichiarata conforme, se del caso alla 2006/42/CE, / commissioning of the above mentioned until such  
moment when the final machine into which they must be incorporated, has been declared compliant, if pertinent, to 2006/42/CE / die Inbetriebnahme bevor die „Endmaschine“ in die  
unvollständige Maschine eingebaut wird, als konform erklärt wurde, gegebenenfalls gemäß der Richtlinie 2006/42/CE. / la mise en service tant que la machine finale dans laquelle elle doit  
être incorporée n'a pas été déclarée conforme, le cas échéant, à la norme 2006/42/CE. / la puesta en servicio hasta que la máquina final en la que será incorporada no haya sido declarada  
de conformidad de acuerdo a la 2006/42/CE / a colocação em funcionamento, até que a máquina final, onde devem ser incorporadas, não for declarada em conformidade, se de acordo  
com a 2006/42/CE. / Urlochničenje uradovanja do kraja, dokleć maszyna, do której ma być wstawiany, nie została oceniona jako zgodna z wymogami dyrektywy 2006/42/WE. Jeśli taka  
procedura była konieczna, / deze in werking te stellen zolang de eindmachine waarin de niet voltooide machine moet worden ingebouwd in overeenstemming is verklaard, indien toepasselijk  
met de richtlijn 2006/42/EG.

Dosson di Casier (TV)  
31 Gennaio / January / Januar / Janvier / Enero  
/ Janeiro / Styczen / Januari 2018

Legale Rappresentante / Legal Representative / Gesetzlicher  
Vertreter / Representant Legal / Representante Legal /  
Representante Legal / Prawny Przedstawiciel / Juridische  
Vertegenwoordiger

Paolo Menuzzo

Fascicolo tecnico a supporto / Supporting technical dossier / Unterstützung technische Dossier / soutien dossier technique / apoyo expediente  
técnico / apoiar dossier técnico / wspieranie dokumentacji technicznej / ondersteunende technische dossier: 001VER13DMS

### Came S.p.a.

Via Martiri della Libertà, 15 - 31030 Dosson di Casier - Treviso - Italy - Tel. (+39) 0422 4940 - Fax (+39) 0422 4941  
info@came.it - www.came.com

Cap. Soc. 1.610.000,00 € - C.F. e P.I. 03481280265 - VAT IT 03481280265 - REA TV 275359 - Reg Imp. TV 03481280265



[CAME.COM](http://CAME.COM)

**CAME S.P.A.**

Via Martiri Della Libertà, 15  
31030 Dosson di Casier - Treviso - Italy  
tel. (+39) 0422 4940 - fax. (+39) 0422 4941





**Automatisme pour portes de garage  
Série VER-PLUS**

FA01358-FR

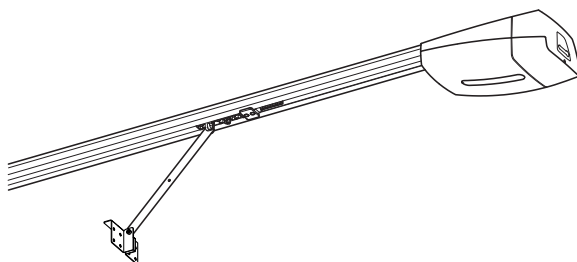

**VER10DMS-VER13DMS**

**MANUEL D'INSTALLATION**

FR Français

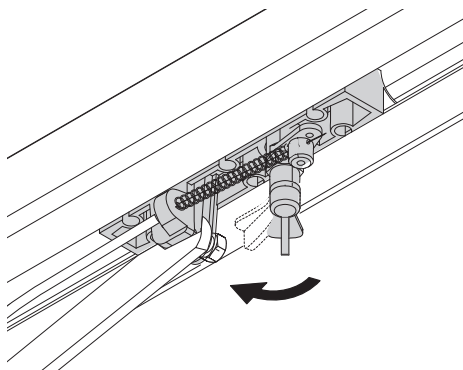
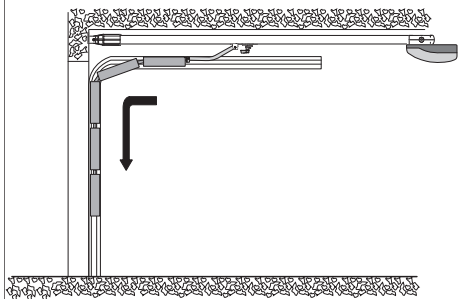
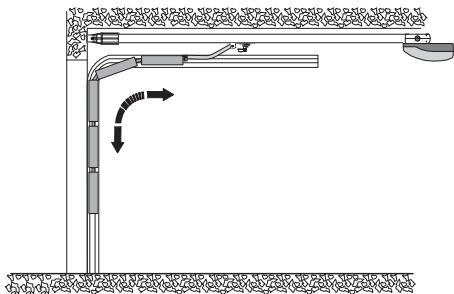
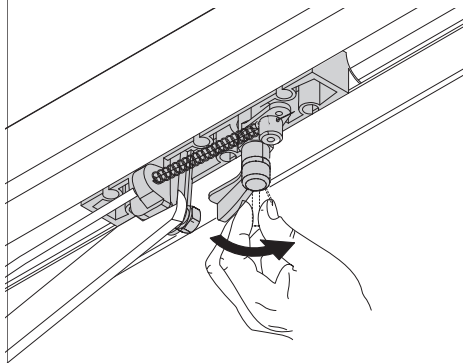

## INSTRUCTIONS GÉNÉRALES POUR L'INSTALLATEUR

### **⚠ ATTENTION ! Consignes de sécurité importantes.**

***Suivre toutes les instructions étant donné qu'une installation incorrecte peut provoquer de graves lésions.***

***Avant toute opération, lire également les instructions générales réservées à l'utilisateur.***



Ce produit ne devra être destiné qu'à l'utilisation pour laquelle il a été expressément conçu. Toute autre utilisation est à considérer comme dangereuse. CAME S.P.A. décline toute responsabilité en cas de dommages provoqués par des utilisations impropres, incorrectes ou déraisonnables • Le produit dont il est question dans ce manuel est défini, conformément à la Directive Machines 2006/42/CE, comme une « quasi-machine ». Une « quasi-machine » est, par définition, un ensemble qui constitue presque une machine, mais qui ne peut assurer à lui seul une application définie. Les quasi-machines sont uniquement destinées à être incorporées ou assemblées à d'autres machines ou à d'autres quasi-machines ou équipements en vue de constituer une machine à laquelle s'applique la Directive 2006/42/CE. L'installation finale doit être conforme à la Directive européenne 2006/42/CE et aux normes européennes de référence • Pour ces motifs, toutes les opérations indiquées dans ce manuel ne doivent être exécutées que par du personnel qualifié • La position des câbles, la pose, la connexion et l'essai doivent être réalisés selon les règles de l'art et conformément aux normes et lois en vigueur • Avant d'installer l'automatisme, s'assurer des bonnes conditions mécaniques du portail, contrôler qu'il est bien équilibré et qu'il se ferme correctement : en cas d'évaluation négative, ne procéder à l'installation qu'après avoir effectué la mise en sécurité conforme • S'assurer de la présence d'un fin de course d'ouverture et de fermeture • Installer l'automatisme sur une surface résistante et à l'abri des chocs • S'assurer en outre de la présence de butées mécaniques appropriées • En cas d'installation de l'automatisme à une hauteur inférieure à 2,5 m par rapport au sol ou par rapport à un autre niveau d'accès, évaluer la nécessité d'éventuels dispositifs de protection et/ou d'avertissement • Ne pas installer l'automatisme dans le sens inverse ou sur des éléments qui pourraient se plier sous son poids. Si nécessaire, renforcer les points de fixation • Ne pas installer l'automatisme sur des portes non positionnées sur une surface plane • Délimiter soigneusement la zone afin d'en éviter l'accès aux personnes non autorisées, notamment aux mineurs et aux enfants • Les signaux d'avertissement (ex. : plaquette) doivent être appliqués dans des endroits spécifiques et bien en vue • Adopter des mesures de protection contre tout danger mécanique lié à la présence de personnes dans le rayon d'action de l'automatisme (ex. : éviter l'écrasement des doigts entre le bras de transmission et les butées mécaniques, éviter l'écrasement durant la phase d'ouverture de la porte, etc.) • Les câbles électriques doivent passer à travers les passe-câbles et ne doivent pas entrer en contact avec des parties pouvant devenir chaudes durant l'utilisation (moteur, transformateur, etc.) • Tous les dispositifs de commande et de contrôle doivent être installés à au moins 1,85 m du périmètre de la zone d'actionnement de la porte, ou bien en des points inaccessibles de l'extérieur à travers la porte • Tous les interrupteurs en modalité « action maintenue » doivent être positionnés à l'écart des parties en mouvement mais dans des endroits permettant de bien voir la porte ainsi que les zones de passage et les sorties de véhicules

- À défaut d'actionnement par badge, les dispositifs de commande doivent en outre être installés à une hauteur minimum d'1,5 m et être inaccessibles au public
- Avant de livrer l'installation à l'utilisateur, en contrôler la conformité à la Directive Machines 2006/42/CE. S'assurer que l'automatisme a bien été réglé comme il faut et que les dispositifs de sécurité, de protection et de débrayage manuel fonctionnent correctement
- Appliquer une étiquette durable, près de l'élément d'actionnement, indiquant le mode d'emploi du mécanisme de débrayage manuel
- Il est recommandé de remettre à l'utilisateur final tous les manuels d'utilisation des produits composant la machine finale
- Prévoir sur le réseau d'alimentation, conformément aux règles d'installation, un dispositif de déconnexion omnipolaire spécifique pour le sectionnement total en cas de surtension catégorie III
- Le motoréducteur ne doit être alimenté que sous une très basse tension de sécurité correspondant aux valeurs indiquées sur son marquage.
- Conserver la section de ce manuel relative à l'installation dans le dossier technique avec les manuels d'installation des autres dispositifs utilisés pour la réalisation du système d'automatisme. Il est recommandé de remettre à l'utilisateur final tous les manuels d'utilisation des produits composant la machine.

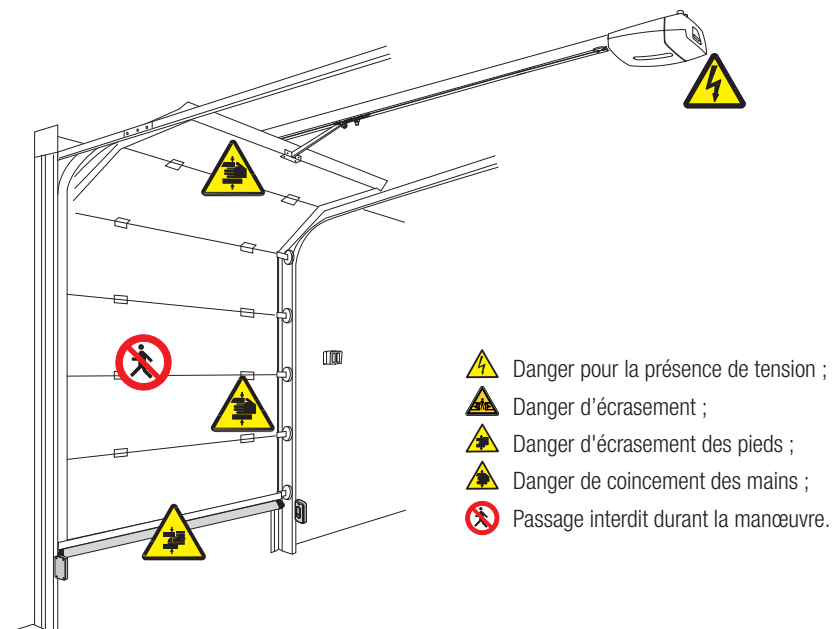
La figure suivante indique les principaux points potentiellement dangereux pour les personnes.



## LÉGENDE

-  Ce symbole indique des parties à lire attentivement.
-  Ce symbole indique des parties concernant la sécurité.
-  Ce symbole indique ce qui doit être communiqué à l'utilisateur.

Les dimensions sont exprimées en millimètres, sauf indication contraire.

## DESCRIPTION

Automatisme doté d'une armoire de commande avec encodeur, pour portes sectionnelles et portes basculantes.

### Utilisation prévue

Les automatismes VER10DMS / VER13DMS ont été conçus pour motoriser des portes basculantes et sectionnelles à usage résidentiel ou collectif.

 Toute installation et toute utilisation autres que celles qui sont indiquées dans ce manuel sont interdites.

### Limites d'utilisation

| Type  | VER10DMS | VER13DMS |
|---|----------|----------|
| Surface max. de la porte (m <sup>2</sup> )        | 18       | 21       |
| Hauteur max. portes basculantes à contrepoids (m) |          | 2,40     |
| Hauteur max. portes basculantes à ressorts (m)    |          | 3,25     |
| Hauteur max. portes sectionnelles (m)             |          | 3,20     |

### Données techniques

| Type                                 | VER10DMS | VER13DMS  |
|--------------------------------------|----------|---|
| Degré de protection (IP)             |          | 40  |
| Alimentation (V - 50/60 Hz)          |          | 230 AC  |
| Alimentation moteur (V)              |          | 24 DC   |
| Consommation en mode veille (W)      | 5        | 7   |
| Consommation en mode veille RGP1 (W) |          | 0,5   |
| Puissance max. accessoires (W)       |          | 40  |
| Puissance max. (W)                   | 180      | 280   |
| Vitesse de manœuvre (m/min)          |          | 7   |
| Force de traction (N)                | 1000     | 1300  |
| Pression acoustique LpA (dBA)        |          | ≤70   |
| Cycles/heure                         |          | 30  |
| Température de fonctionnement (°C)   |          | -20 ÷ +55   |
| Classe de l'appareil                 |          |  |
| Poids (Kg)                           | 5,7      | 5,8   |

## Dimensions

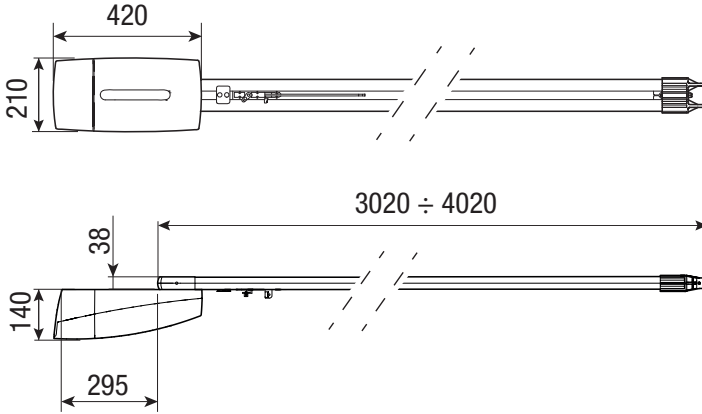

## Description des parties

### Automatisme

1. Couvercle
2. Motoréducteur
3. Transformateur
4. Carte électronique
5. Boutons de configuration de l'automatisme
6. Bras de transmission standard pour VER10DMS\*
7. Bras de transmission standard pour VER13DMS\*
8. Étrier de fixation porte
9. Étrier de fixation glissière
10. Étriers de fixation au plafond
11. Passe-câbles
12. Vis de fixation
13. Patte de fixation du couvercle
14. Lampe d'accueil

 (\*) Uniquement pour portes sectionnelles.

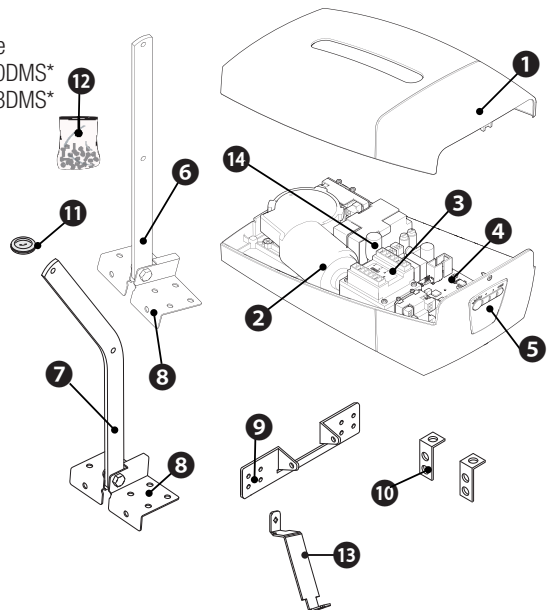

## Guide

1. Guide
2. Chaîne ou courroie
3. Patin de guidage avec levier de déblocage
4. Butée mécanique
5. Tirants de support

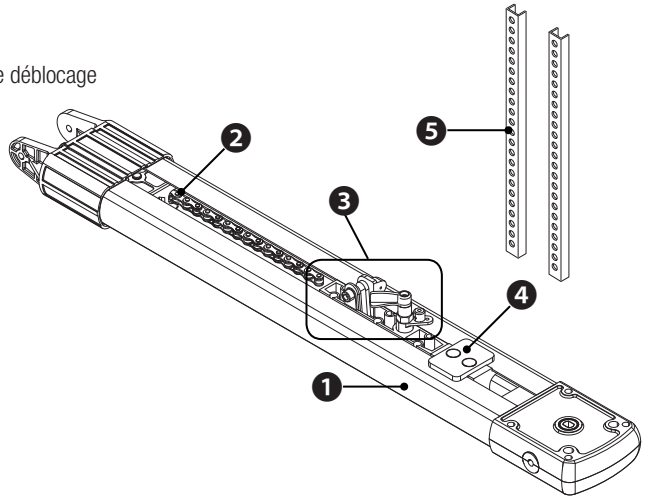

### Guide-chaînes

|          |   |
|----------|---|
| 001V0679 | <p>Guide-chaîne L = 3,02 m.</p> <ul style="list-style-type: none"> <li>- Portes basculantes à contrepoids jusqu'à 2,40 m de haut.</li> <li>- Portes basculantes à ressorts jusqu'à 2,25 m de haut.</li> <li>- Portes sectionnelles* jusqu'à 2,20 m de haut.</li> </ul>                |
| 001V0682 | <p>Guide-chaîne L = 3,52 m.</p> <ul style="list-style-type: none"> <li>- Portes basculantes à ressorts jusqu'à 2,75 m de haut.</li> <li>- Portes sectionnelles* jusqu'à 2,70 m de haut.</li> </ul>  |
| 001V0683 | <p>Guide-chaîne L = 4,02 m en une pièce.</p> <ul style="list-style-type: none"> <li>- Portes basculantes à ressorts jusqu'à 3,25 m de haut.</li> <li>- Portes sectionnelles* jusqu'à 3,20 m de haut.</li> </ul>   |
| 001V0684 | <p>Guide-chaîne L = 3,02 m en deux pièces.</p> <ul style="list-style-type: none"> <li>- Portes basculantes à contrepoids jusqu'à 2,40 m de haut.</li> <li>- Portes basculantes à ressorts jusqu'à 2,25 m de haut.</li> <li>- Portes sectionnelles* jusqu'à 2,20 m de haut.</li> </ul> |

### Guide-courroies

|          |   |
|----------|---|
| 001V0685 | <p>Guide-courroie L = 3,02 m.</p> <ul style="list-style-type: none"> <li>- Portes basculantes à contrepoids jusqu'à 2,40 m de haut.</li> <li>- Portes basculantes à ressorts jusqu'à 2,25 m de haut.</li> <li>- Portes sectionnelles* jusqu'à 2,20 m de haut.</li> </ul>                |
| 001V0686 | <p>Guide-courroie L = 3,52 m.</p> <ul style="list-style-type: none"> <li>- Portes basculantes à ressorts jusqu'à 2,75 m de haut.</li> <li>- Portes sectionnelles* jusqu'à 2,70 m de haut.</li> </ul>  |
| 001V0687 | <p>Guide-courroie L = 3,02 m en deux pièces.</p> <ul style="list-style-type: none"> <li>- Portes basculantes à contrepoids jusqu'à 2,40 m de haut.</li> <li>- Portes basculantes à ressorts jusqu'à 2,25 m de haut.</li> <li>- Portes sectionnelles* jusqu'à 2,20 m de haut.</li> </ul> |
| 001V0688 | <p>Guide-courroie L = 4,02 m.</p> <ul style="list-style-type: none"> <li>- Portes basculantes à ressorts jusqu'à 3,25 m de haut.</li> <li>- Portes sectionnelles* jusqu'à 3,20 m de haut.</li> </ul>  |

 (\*) Pour les portes sectionnelles, voir le paragraphe EXEMPLES D'APPLICATION

## Accessoires

|            |  |
|------------|--|
| 001V005    | Rallonge pour guide-chaîne type : V0679, V0682, V0683, V0684.  |
| 001V201    | Bras de transmission pour portes basculantes à retrait partiel.  |
| 001V122    | Bras de transmission pour portes sectionnelles avec une distance entre le bord supérieur de la porte et le groupe ressorts comprise entre 300 et 600 mm. |
| 001V121    | Dispositif de déblocage par câble et renvoi pour application sur la poignée de la porte.   |
| 801XC-0010 | Carte pour le fonctionnement en cas de batteries complètement déchargées.  |

## Exemples d'application

### PORTE SECTIONNELLE

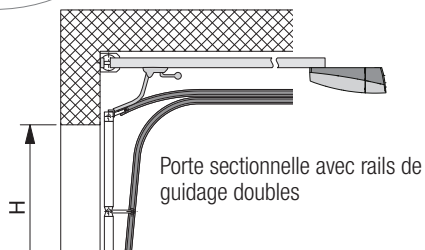
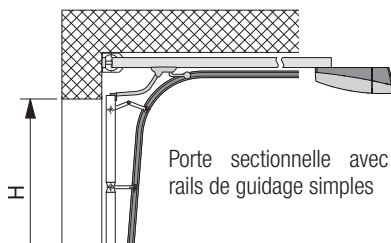
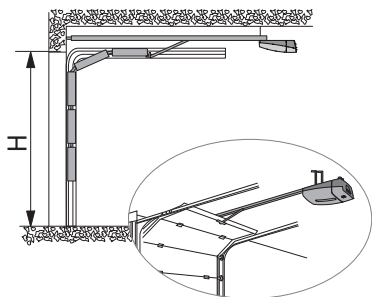

### PORTE À CONTREPOIDS, DÉBORDANTE À ENFONCEMENT PARTIEL

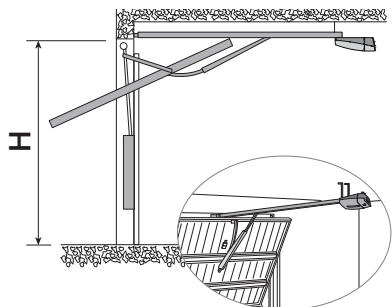

### PORTE À RESSORTS, DÉBORDANTE À ENFONCEMENT TOTAL

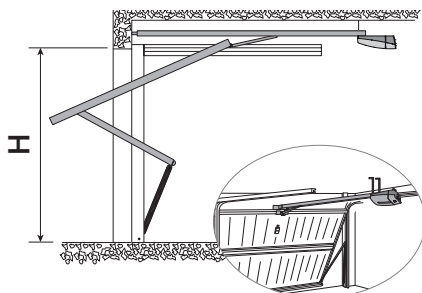



## Installation standard

1. Automatisation
2. Guide
3. Dispositif de déblocage
4. Bras de transmission
5. Sélecteur à clé
6. Photocellules
7. Dispositif de commande
8. Bord sensible
9. Clignotant et antenne

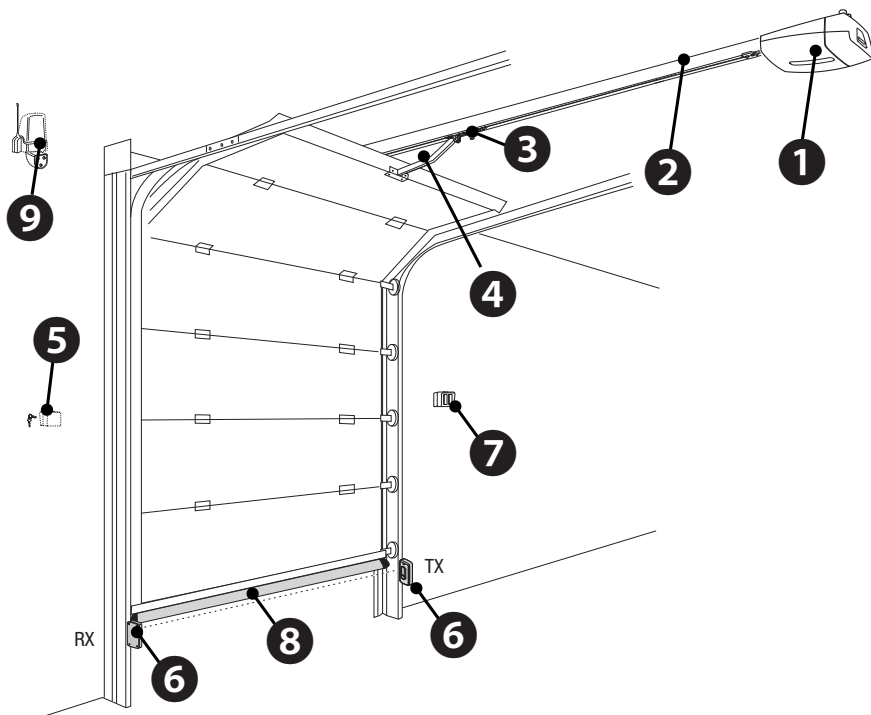

## INSTRUCTIONS GÉNÉRALES POUR L'INSTALLATION

△ L'installation doit être effectuée par du personnel qualifié et dans le plein respect des normes en vigueur.

### Types de câbles et épaisseurs minimum

| Connexion                    | longueur câble           |                          |
|------------------------------|--------------------------|--------------------------|
|                              | < 20 m                   | 20 < 30 m                |
| Alimentation armoire 230 VAC | 3G x 1,5 mm <sup>2</sup> | 3G x 2,5 mm <sup>2</sup> |
| Clignotant                   | 2 x 0,5 mm <sup>2</sup>  |                          |
| Dispositifs de commande      | 2 x 0,5 mm <sup>2</sup>  |                          |
| Photocellules TX             | 2 x 0,5 mm <sup>2</sup>  |                          |
| Photocellules RX             | 4 x 0,5 mm <sup>2</sup>  |                          |

📖 En cas d'alimentation en 230 V et d'une utilisation en extérieur, adopter des câbles H05RN-F conformes à la norme 60245 IEC57 (IEC) ; en intérieur, utiliser par contre des câbles H05VV-F conformes à la norme 60227 IEC53 (IEC). Pour les alimentations jusqu'à 48 V, il est possible d'utiliser des câbles FROR 20-22 II conformes à la norme EN 50267-2-1 (CEI).

📖 Pour la connexion de l'antenne, utiliser un câble RG58 (jusqu'à 5 m).

📖 Pour la connexion vis-à-vis et CRP, utiliser un câble UTP CAT5 (jusqu'à 1000 m).

📖 Si la longueur des câbles ne correspond pas aux valeurs indiquées dans le tableau, déterminer la section des câbles en fonction de l'absorption effective des dispositifs connectés et selon les prescriptions de la norme CEI EN 60204-1.

📖 Pour les connexions prévoyant plusieurs charges sur la même ligne (séquentielles), les dimensions indiquées dans le tableau doivent être réévaluées en fonction des absorptions et des distances effectives. Pour les connexions de produits non indiqués dans ce manuel, considérer comme valable la documentation jointe à ces derniers.

## INSTALLATION

- △ L'installation doit être effectuée par du personnel qualifié et dans le plein respect des normes en vigueur.
- △ Les illustrations suivantes ne sont que des exemples étant donné que l'espace pour la fixation de l'automatisme et des accessoires varie en fonction des encombrements. C'est donc l'installateur qui doit choisir la solution la plus indiquée.

### Assemblage du guide

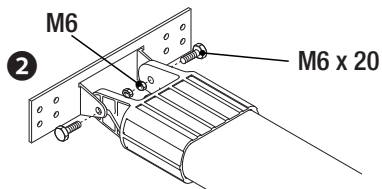
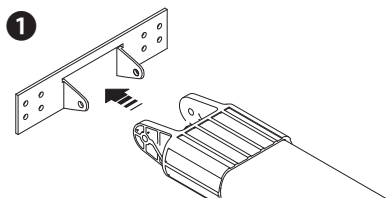

### Positionnement du guide

Portes sectionnelles : au-dessus de l'encombrement de l'étrier de l'axe à ressort. Si la distance entre l'axe à ressort et la partie supérieure de la porte est comprise entre 300 et 600 mm, se servir du bras de transmission V122.

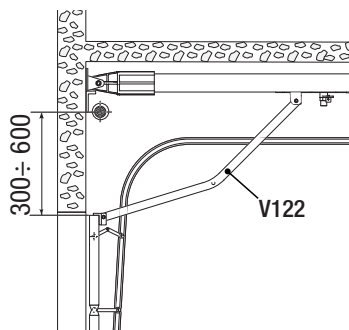
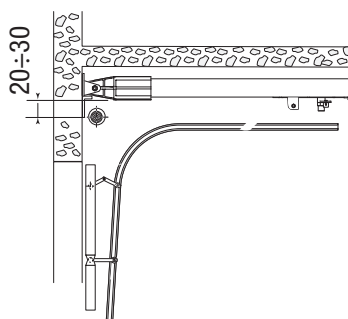

Sur les portes basculantes débordantes, le rail doit rester à 20 mm du point d'encroisement le plus haut durant l'ouverture.

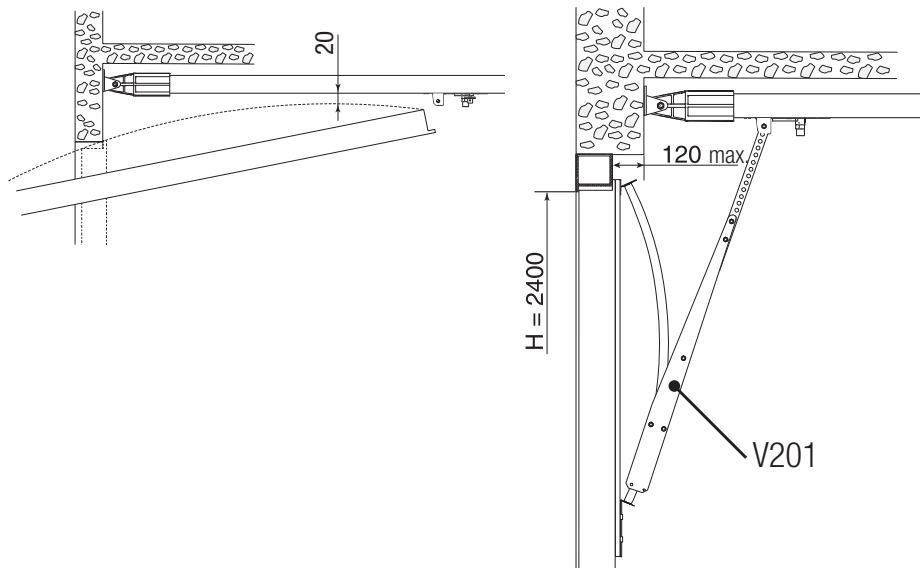

Sur les portes basculantes débordantes, à enfoncement partiel, utiliser le bras de transmission V201 (accessoire en option).

### Fixation du couvercle

Fixer la patte au couvercle à l'aide des vis fournies ❶. Fixer le couvercle sur l'automatisme ❷.

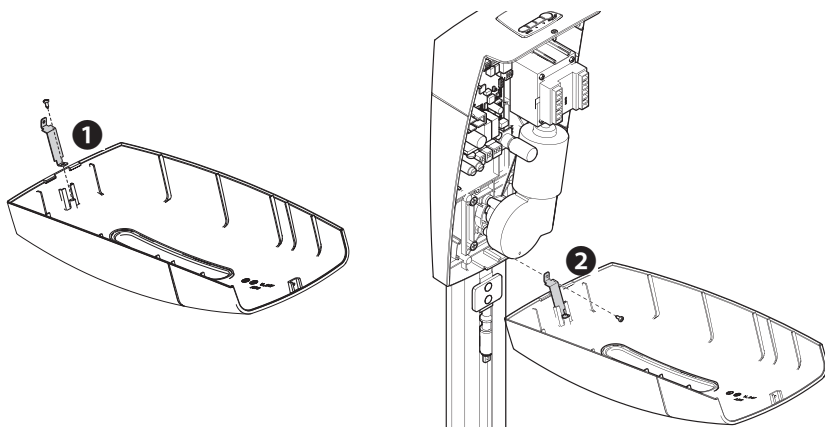

## Fixation du guide

Le guide doit être fixé au centre de l'encadrement de la porte au moyen de vis adéquates **1**.  
Soulever le guide et le positionner horizontalement pour mesurer la distance par rapport au plafond puis le fixer **2**.

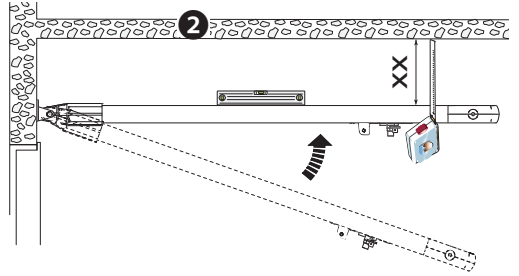
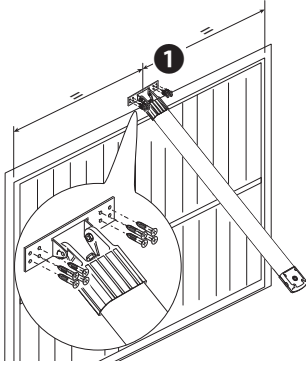

Fixer les étriers au guide et directement au plafond ou bien à l'aide des rallonges fournies en les adaptant à la hauteur nécessaire **3**.

△ Utiliser, si nécessaire, des tirants de support supplémentaires **4**.  
Utiliser des vis et des chevilles appropriées.

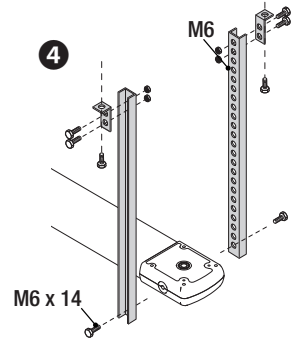
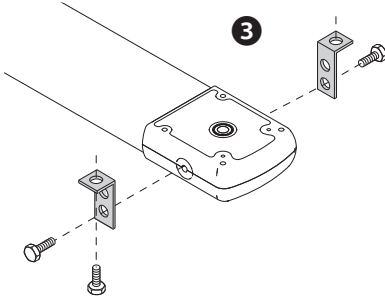

Tourner le levier de débrayage en sens anti-horaire **5**.  
 Déplacer le groupe de guidage vers la porte **6** et le fixer au bras de transmission à l'aide du boulon fourni **7**.

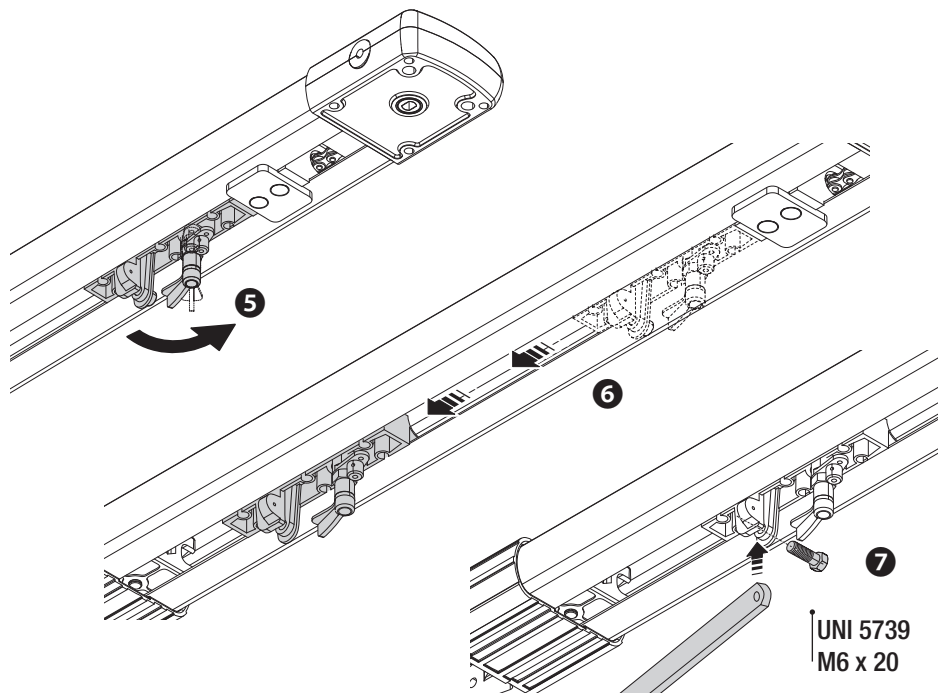

### Fixation de l'automatisme au rail

Fixer l'automatisme au guide à l'aide des trois vis fournies **1**.

📖 Il est également possible de fixer l'automatisme en position orthogonale **2**.

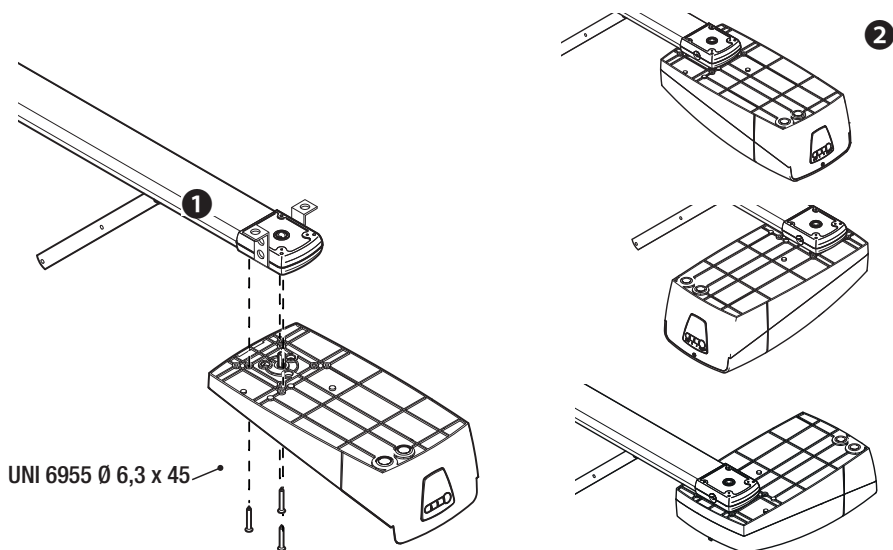

Percer le passe-câble ❸ y faire passer les câbles ❹ puis introduire le passe-câble dans le logement prévu à cet effet ❺.

📖 Le nombre de câbles dépend du type d'installation et des accessoires prévus.

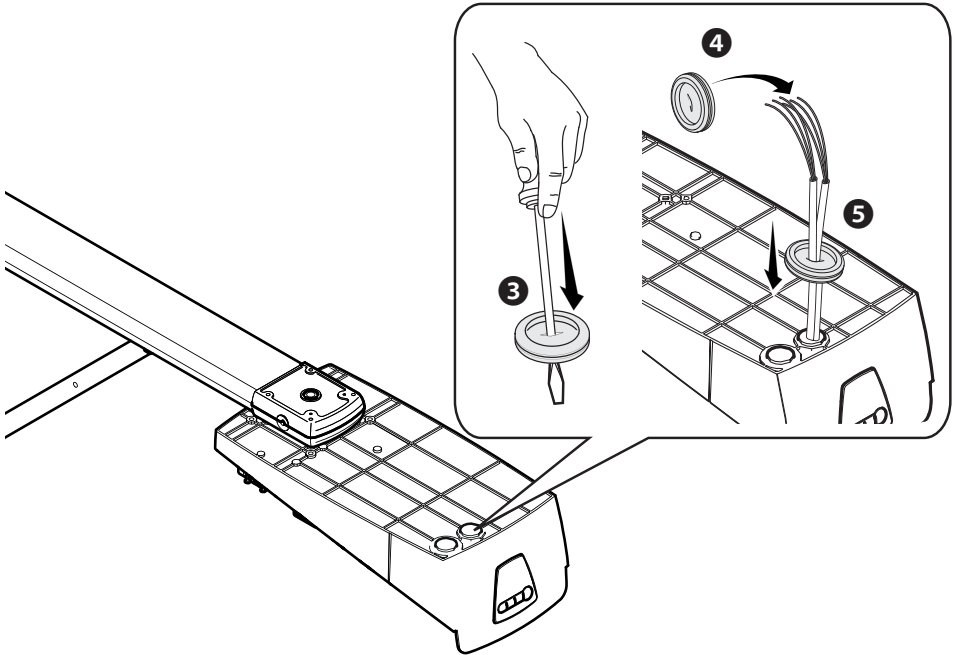

## BRANCHEMENTS ÉLECTRIQUES ET PROGRAMMATION

⚠ Avant d'intervenir sur la carte électronique, mettre hors tension et déconnecter les éventuelles batteries.

Alimentation de la carte électronique et des dispositifs de commande : 24 VAC/DC.

Les fonctions sur les contacts d'entrée et de sortie, les réglages des temps et la gestion des utilisateurs sont configurés et visualisés sur l'afficheur de la carte électronique.

Toutes les connexions sont protégées par des fusibles.

| Fusibles    | ZL57             |
|-------------|------------------|
| Ligne       | 630 mA T (230 V) |
| Moteur      | 8 A-F            |
| Accessoires | 2 A-F            |

| Lampe d'accueil  |       |
|------------------|-------|
| Technologie      | LED   |
| Alimentation (V) | 24 DC |
| Fixation         | E14   |
| Consommation (W) | 1     |

## Description des parties

1. Lampe d'accueil
2. Bornier encodeur
3. Bornier motoréducteur
4. Bornier alimentation carte
5. Fusible accessoires
6. Fusible moteur
7. Connecteur pour Came Key
  - Exclut la connexion à distance avec CRP.
8. Voyant signalisation programmation
9. Connecteur carte R700/R800
10. Connecteur carte AF
11. Bornier dispositifs à claviers
12. Bornier antenne
13. Connecteur carte de programmation (DPT01)
14. Bornier sélecteur transpondeur
15. Bornier de connexion CRP
16. Connecteur carte RSE
  - Exclut la connexion locale avec Came Key.
17. Bornier dispositifs de commande et de sécurité
18. Bornier dispositifs de signalisation
19. Connecteur carte Memory Roll
20. Bornier module RGP1
21. Connecteur carte RIOCN8WS
22. Voyant de signalisation de présence de tension
23. Fusible de ligne
24. Bornier alimentation de ligne
25. Carte programmation (DPT01)
26. Afficheur
27. Non utilisé
28. Connecteur de connexion à la carte électronique
29. Boutons programmation

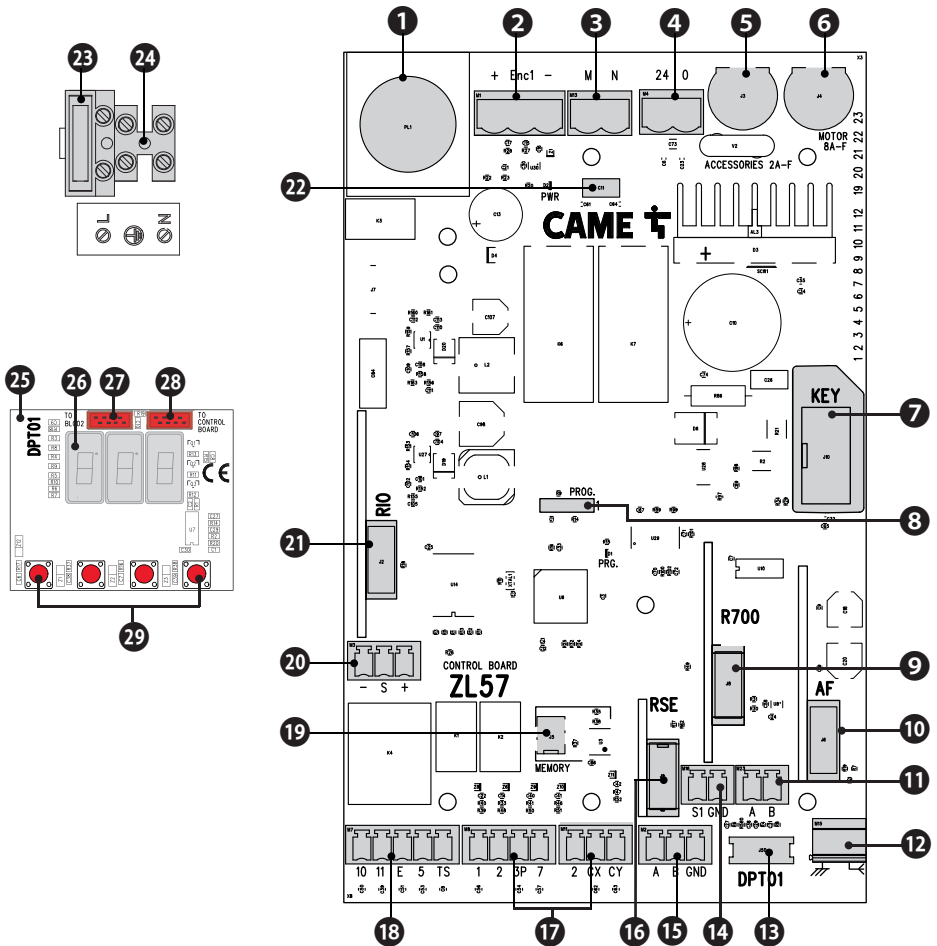



## Alimentation



230 VAC - 50/60 Hz

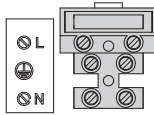

| Réf. | Description |
|------|-------------|
| (L)  | Ligne       |
| (⊕)  | Terre       |
| (N)  | Neutre      |

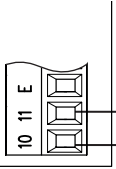

Sortie alimentation accessoires 24 VAC/DC - max. 25 W

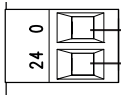

Entrée alimentation carte électronique 24 VAC/DC

## Connexion par défaut

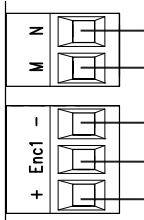

Vert  
Rouge



Motoréducteur 24 VDC

Vert  
Marron  
Blanc



Encodeur

## Dispositifs de signalisation

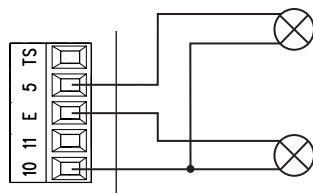

Sortie signalisation porte ouverte  
(Portée contact : voyant ouverture 24 VAC/DC - 3 W max.).  
Voir fonction F10.

Sortie connexion clignotant ou lampe cycle  
(Portée contact : 24 VAC/DC - 25 W).  
Voir fonction F18.

Absorption de tous les accessoires : max. 40 W.

## Dispositifs de commande

⚠ Avant l'insertion d'une carte enfichable (ex. : AF, R800), il est OBLIGATOIRE DE METTRE HORS TENSION et de déconnecter les éventuelles batteries.

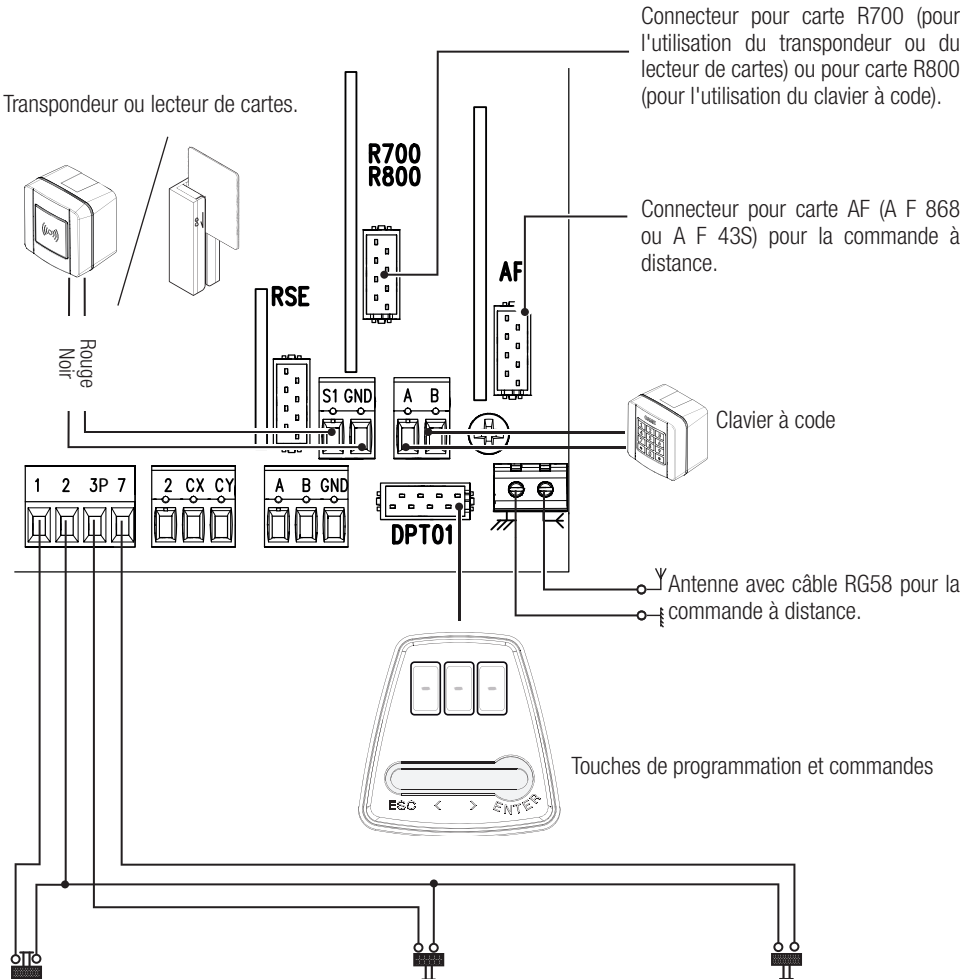

Bouton d'ARRÊT (contact NF). Permet l'arrêt de la porte avec désactivation de la fermeture automatique. Pour reprendre le mouvement, appuyer sur le bouton de commande ou sur un autre dispositif de commande. Voir fonction F 1.

Fonction OUVERTURE ou OUVERTURE PARTIELLE depuis un dispositif de commande (contact NO). Voir fonction F 8.

Fonction OUVERTURE-FERMETURE-INVERSION (pas-à-pas) depuis un dispositif de commande (contact NO). Il est également possible, depuis la programmation des fonctions, d'activer d'autres commandes. Voir fonction F 7.

## Dispositifs de sécurité

### Photocellules

Configurer le contact CX ou CY (NF), entrée pour dispositifs de sécurité type photocellules.

Voir fonctions entrée CX (Fonction F 2) ou CY (Fonction F 3) en :

- C1 réouverture durant la fermeture. Durant la phase de fermeture de la porte, l'ouverture du contact provoque l'inversion du mouvement jusqu'à l'ouverture totale ;
- C2 refermeture durant l'ouverture. Durant la phase d'ouverture de la porte, l'ouverture du contact provoque l'inversion du mouvement jusqu'à la fermeture totale ;
- C3 arrêt partiel. Arrêt de la porte en mouvement avec fermeture automatique (si la fonction de fermeture automatique a été activée) ;
- C4 attente obstacle. Arrêt de la porte en mouvement avec reprise du mouvement après élimination de l'obstacle.

📖 En cas de non utilisation des contacts CX et CY, les désactiver durant la phase d'auto-apprentissage.

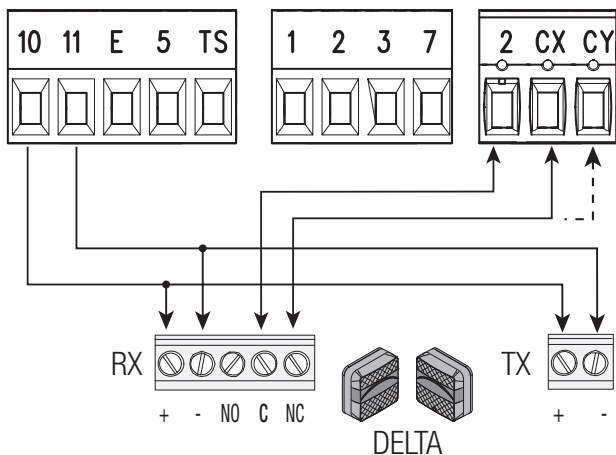
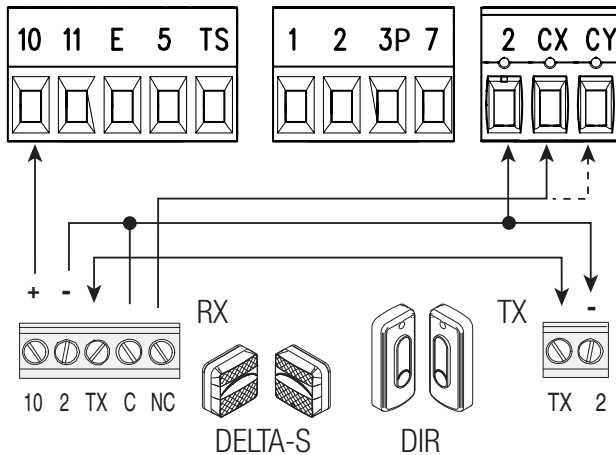

## Bords sensibles

Configurer le contact CX, CY (NF), entrée pour dispositifs de sécurité type bords sensibles.

Voir fonctions entrée CX (Fonction F 2) ou CY (Fonction F 3) en :

- C7 réouverture durant la fermeture (entrée NF). Durant la phase de fermeture de la porte, l'ouverture du contact provoque l'inversion du mouvement jusqu'à l'ouverture totale ;
- C8 refermeture durant l'ouverture (entrée NF). Durant la phase d'ouverture de la porte, l'ouverture du contact provoque l'inversion du mouvement jusqu'à la fermeture totale ;
- r7 réouverture durant la fermeture (entrée résistive 8K2). Durant la phase de fermeture de la porte, l'ouverture du contact provoque l'inversion du mouvement jusqu'à l'ouverture totale ;
- r8 refermeture durant l'ouverture (entrée résistive 8K2). Durant la phase d'ouverture de la porte, l'ouverture du contact provoque l'inversion du mouvement jusqu'à la fermeture totale.

📖 En cas de non utilisation des contacts CX et CY, les désactiver durant la phase d'auto-apprentissage.

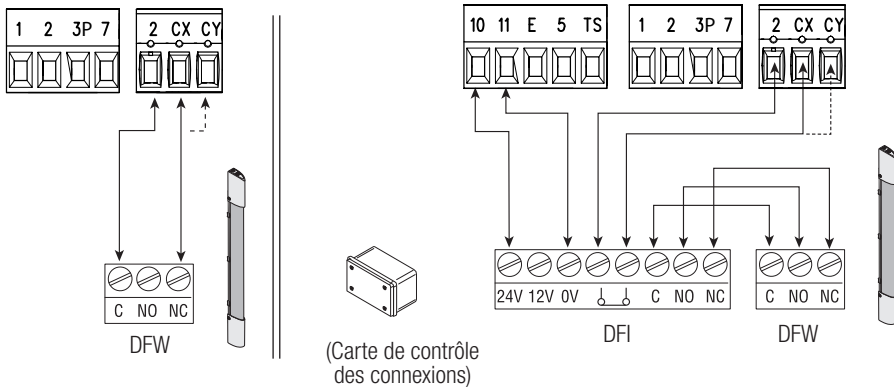

## Connexion des dispositifs de sécurité (test sécurité)

La carte contrôle l'efficacité des dispositifs de sécurité (ex. : photocellules) à chaque commande d'ouverture ou de fermeture.

Toute éventuelle anomalie désactive les commandes, quelles qu'elles soient, et l'écran affiche E4.

Activer la fonction F 5 depuis la programmation.

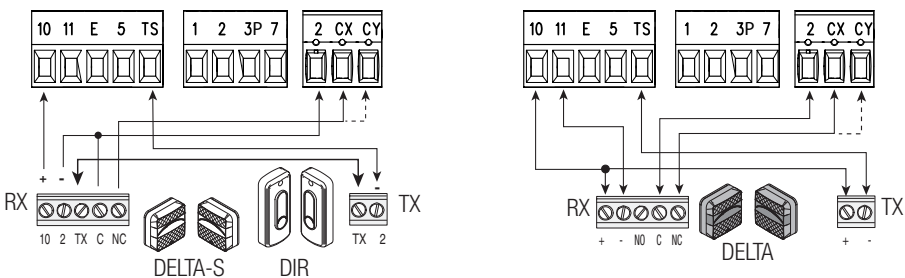

## Dispositifs sans fil

⚠ Avant d'installer la carte enfichable, il est OBLIGATOIRE DE METTRE HORS TENSION et de déconnecter les éventuelles batteries.

Insérer la carte RIOCN8WS sur le connecteur dédié sur la carte électronique. Configurer la fonction à associer au dispositif sans fil ( F65, F66, F67 et F68). Configurer les accessoires sans fil (RIOED8WS, RIOPH8WS et RIOLX8WS) en respectant les indications fournies dans les manuels d'installation des accessoires.

📖 Si les dispositifs ne sont pas configurés avec la carte RIOCN8WS, l'écran affiche l'erreur E18.

⚠ En cas de brouillages de radiofréquence au niveau de l'installation, le système sans fil désactivera le fonctionnement normal de l'automatisme et l'écran affichera l'erreur E17.

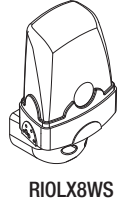
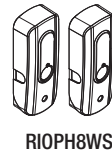
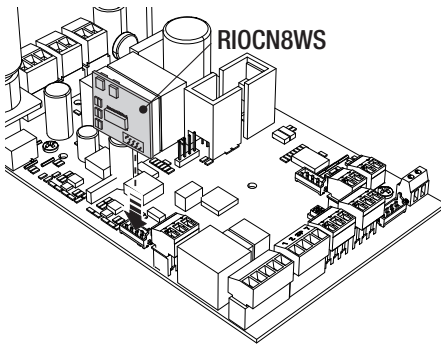

## Connexion avec Came Remote Protocol (CRP)

⚠ Avant d'installer la carte enfichable, il est OBLIGATOIRE DE METTRE HORS TENSION et de déconnecter les éventuelles batteries.

L'utilisation de la carte RSE exclut la connexion locale avec CAME KEY.

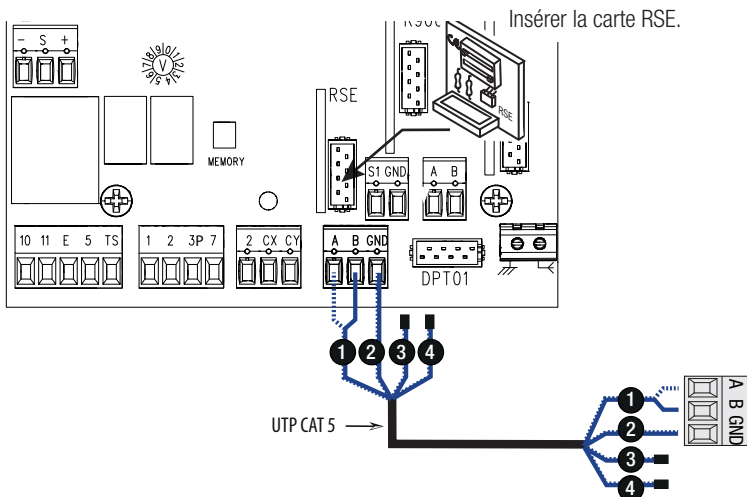

## Émetteur et Mémorisation des données

⚠ Avant d'installer la carte enfichable, il est OBLIGATOIRE DE METTRE HORS TENSION et de déconnecter les éventuelles batteries.

Pour insérer, modifier et éliminer les utilisateurs ou commander l'automatisme par commande radio, insérer la carte AF. Pour sauvegarder/copier des configurations et des utilisateurs enregistrés, insérer une carte Memory Roll.

📖 Ne pas oublier d'enlever la carte Memory Roll après l'avoir utilisée.

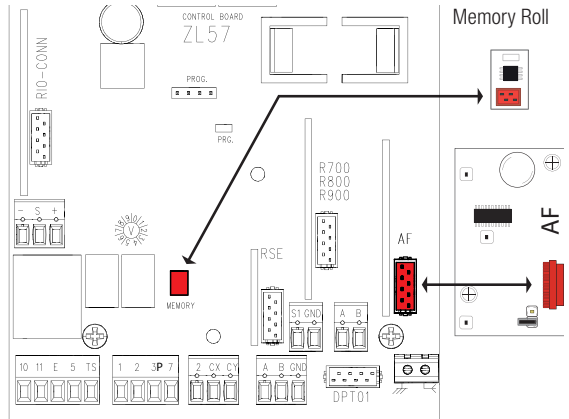

## Description des commandes de programmation

The diagram shows the control panel with three display windows labeled 'Afficheur'. Below the displays are four buttons: 'ESC', '<', '>', and 'ENTER'. Brackets group these buttons with their functions:

- La touche ESC permet de/d' :**
  - sortir des menus
  - annuler les modifications
  - effectuer l'ARRÊT lorsque les moteurs sont en mouvement.
- La touche ENTER permet de/d' :**
  - entrer dans les menus
  - confirmer et mémoriser la valeur configurée.
- Les touches < > permettent de/d' :**
  - se déplacer d'une option de menu à l'autre
  - augmenter ou diminuer une valeur
  - < commande FERMETURE ;
  - > commande OUVERTURE.

## Navigation menu

Pour entrer dans le menu, maintenir la touche ENTER enfoncée pendant quelques secondes.

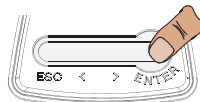

Pour sortir du menu, attendre 10 secondes ou appuyer sur ESC.

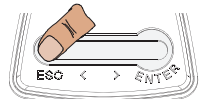



📖 Quand le menu est activé, il n'est pas possible d'utiliser l'installation.

## Menu fonctions

 **IMPORTANT ! Lancer la programmation à partir des fonctions d'ARRÊT TOTAL (F 1) et d'AUTO-APPRENTISSAGE DE LA COURSE (A3)**

 Pour effectuer la programmation des fonctions, l'automatisme doit être à l'arrêt.







 Il est possible de mémoriser au maximum 250 utilisateurs.

|     |  |  |
|-----|--|--|
| F 1 | <b>Arrêt total [1-2]</b>                     | <p>Entrée NF – Arrêt de la porte avec désactivation de l'éventuelle fermeture automatique ; pour reprendre le mouvement, utiliser le dispositif de commande. Le dispositif de sécurité doit être connecté sur (1-2) ; s'il n'est pas utilisé, sélectionner 0.</p> <p><b>OFF=Désactivée (par défaut) / ON=Activée</b></p>   |
| F 2 | <b>Entrée [2-CX]</b>                         | <p>Entrée NF – Possibilité d'associer : C1 = réouverture durant la fermeture pour photocellules, C2 = refermeture durant l'ouverture pour photocellules, C3 = arrêt partiel, C4 = attente obstacle, C7 = réouverture durant la fermeture pour bords sensibles, C8 = refermeture durant l'ouverture pour bords sensibles, r7 = réouverture durant la fermeture pour bords sensibles résistifs 8K2, r8 = refermeture durant l'ouverture pour bords sensibles résistifs 8K2.</p> <p><b>OFF = Désactivée (par défaut) / C1 / C2 / C3 / C4 / C7 / C8 / r7 / r8</b></p> <p> La configuration C3 n'apparaît que si la fonction F19 est activée.</p>  |
| F 3 | <b>Entrée [2-CY]</b>                         | <p>Entrée NF – Possibilité d'associer : C1 = réouverture durant la fermeture pour photocellules, C2 = refermeture durant l'ouverture pour photocellules, C3 = arrêt partiel (n'apparaît que si la fonction F19 &gt; 1), C4 = attente obstacle, C7 = réouverture durant la fermeture pour bords sensibles, C8 = refermeture durant l'ouverture pour bords sensibles, r7 = réouverture durant la fermeture pour bords sensibles résistifs 8K2, r8 = refermeture durant l'ouverture pour bords sensibles résistifs 8K2.</p> <p><b>OFF = Désactivée (par défaut) / C1 / C2 / C3 / C4 / C7 / C8 / r7 / r8</b></p> <p> La configuration C3 n'apparaît que si la fonction F19 est activée.</p> |
| F 5 | <b>Test sécurité</b>                         | <p>La carte contrôle le bon fonctionnement des photocellules avant chaque commande d'ouverture ou de fermeture.</p> <p><b>OFF=Désactivée (par défaut) / 1=CX / 2=CY / 4=CX+CY</b></p>  |
| F 6 | <b>Action maintenue</b>                      | <p>La porte s'ouvre et se ferme en maintenant enfoncé un bouton. Bouton d'ouverture sur le contact 2-3P et bouton de fermeture sur le contact 2-7. Tous les autres dispositifs de commande, même radio, sont désactivés.</p> <p><b>OFF=Désactivée (par défaut) / ON=Activée</b></p>  |
| F 7 | <b>Modalité commande sur 2-7</b>             | <p>Le dispositif de commande connecté sur 2-7 exécute la commande pas-à-pas (ouverture-fermeture-inversion), séquentielle (ouverture-arrêt-fermeture-arrêt), ouverture uniquement ou fermeture uniquement.</p> <p><b>0 = Pas-à-pas (par défaut) / 1 = Séquentielle / 2 = Ouverture / 3 = Fermeture</b></p>   |
| F 8 | <b>Modalité commande sur 2-3P</b>            | <p>Le dispositif de commande connecté sur 2-3P exécute l'ouverture partielle (1) ou l'ouverture totale de la porte (2).</p> <p> Le temps d'ouverture partielle est réglé par la fonction F 36.</p> <p><b>1 = Ouverture partielle (par défaut) / 2 = Ouverture</b></p>   |
| F 9 | <b>Détection obstacle avec moteur éteint</b> | <p>Quand la porte est fermée, ouverte ou après un arrêt total, le motoréducteur reste arrêté si les dispositifs de sécurité (photocellules) détectent un obstacle.</p> <p><b>OFF = Désactivée (par défaut) / ON = Activée</b></p>  |

|     |  |  |
|-----|--|--|
| F10 | <b>Sortie signalisation état porte</b>                       | Le voyant, connecté sur 10-5, signale l'état de la porte.<br><b>0 = Allumé en permanence avec porte ouverte et en mouvement (par défaut)</b><br>/ <b>1 = En phase d'ouverture, clignote toutes les demi-secondes, en phase de fermeture, clignote toutes les secondes. Allumé en permanence avec porte ouverte et éteint avec porte fermée.</b>  |
| F12 | <b>Départ ralenti</b>  | La porte démarre lentement pendant quelques secondes à chaque commande d'ouverture ou de fermeture.<br><b>OFF = Désactivée / ON = Activée (par défaut)</b>   |
| F13 | <b>Poussée en fermeture</b>                                  | À la butée de fin de course en phase de fermeture, le motoréducteur effectue une petite poussée jusqu'à la butée.<br><b>OFF = Désactivée (par défaut) / 1 = poussée minimum / 2 = poussée moyenne / 3 = poussée maximum</b>  |
| F14 | <b>Type de capteur</b>                                       | Configuration du type d'accessoire pour la commande de l'automatisme.<br><b>0 = R700 commande avec capteur transpondeur ou lecteur de cartes magnétiques /</b><br><b>1 = R800 commande avec clavier à code (par défaut)</b>  |
| F18 | <b>Lampe supplémentaire</b>                                  | Sortie connexion lampe supplémentaire sur 10-E.<br>Clignotant : clignote durant les phases d'ouverture et de fermeture de la porte.<br>Cycle : cette lampe reste allumée du début de l'ouverture de la porte jusqu'à la fermeture totale (y compris le temps d'attente avant la fermeture automatique).<br>Accueil : cette lampe reste allumée pendant un temps réglable de 60 à 180 secondes. Pour le réglage du temps, voir fonction F25.<br><b>0 = Clignotant (par défaut) / 1 = Cycle / 2 = Accueil</b>  |
| F19 | <b>Temps de fermeture automatique</b>                        | L'attente avant la fermeture automatique démarre lorsque le point de fin de course a été atteint en phase d'ouverture pendant un délai réglable entre 1 et 180 secondes. L'intervention des dispositifs de sécurité en cas de détection d'un obstacle, après un arrêt total ou à défaut de tension désactive la fermeture automatique.<br><b>OFF = Désactivée (par défaut) / 1 = 1 seconde /... / 180 = 180 secondes</b>   |
| F20 | <b>Temps fermeture automatique après ouverture partielle</b> | L'attente avant la fermeture automatique démarre lorsque le point de fin de course a été atteint en phase d'ouverture pendant un délai réglable entre 1 et 180 secondes. L'intervention des dispositifs de sécurité en cas de détection d'un obstacle, après un arrêt total ou à défaut de tension désactive la fermeture automatique.<br> La fonction F19 ne doit pas être désactivée.<br><b>OFF = Désactivée (par défaut) / 1 = 1 seconde /... / 180 = 180 secondes</b> |
| F21 | <b>Temps préclignotement</b>                                 | Réglage du temps de préclignotement du clignotant connecté sur 10-E avant chaque manœuvre. Le temps de préclignotement peut être réglé entre 1 et 10 secondes.<br><b>OFF = Désactivée (par défaut) / 1 = 1 seconde /... / 10 = 10 secondes</b>   |
| F25 | <b>Temps lampe d'accueil</b>                                 | La lampe d'accueil reste allumée le temps qu'il faut durant les manœuvres d'ouverture et de fermeture de la porte.<br>Réglable de 60 secondes à 180 secondes.<br><b>60 = 60 secondes /... / 180 = 180 secondes (par défaut)</b>  |



|      |  |   |
|------|--|---|
| F28  | <b>Vitesse de manœuvre en phase d'ouverture</b>  | Configuration de la vitesse d'ouverture de la porte, calculée en pourcentage.<br><b>60</b> = vitesse minimum /... / <b>80</b> = 80% de la vitesse maximum ( <b>par défaut</b> )<br>/... / <b>100</b> = vitesse maximum  |
| F29  | <b>Vitesse de manœuvre en phase de fermeture</b> | Configuration de la vitesse de fermeture de la porte, calculée en pourcentage.<br><b>60</b> = 60% de la vitesse maximum /... / <b>80</b> = 80% de la vitesse maximum ( <b>par défaut</b> ) /... / <b>100</b> = 100% de la vitesse maximum                         |
| F30  | <b>Vitesse ralentissement</b>                    | Configuration de la vitesse de ralentissement à l'ouverture et à la fermeture de la porte, calculée en pourcentage.<br><b>20</b> = Vitesse minimum / <b>40</b> = 40% de la vitesse du moteur ( <b>par défaut</b> ) / <b>60</b> = Vitesse maximum                  |
| F33  | <b>Vitesse réglage</b>                           | Configuration de la vitesse de réglage du motoréducteur, calculée en pourcentage.<br><b>30</b> = 30% de la vitesse maximum /... / <b>50</b> = 50% de la vitesse maximum ( <b>par défaut</b> ) /... / <b>60</b> = 60% de la vitesse maximum                        |
| F34  | <b>Sensibilité course</b>                        | Réglage de la sensibilité de détection des obstacles durant la course.<br><b>10</b> = Sensibilité maximale /... / <b>100</b> = Sensibilité minimale ( <b>par défaut</b> )   |
| F35  | <b>Sensibilité ralentissement</b>                | Réglage de la sensibilité de détection des obstacles durant le ralentissement.<br><b>10</b> = Sensibilité maximale /... / <b>100</b> = Sensibilité minimale ( <b>par défaut</b> )   |
| F36  | <b>Réglage ouverture partielle</b>               | Réglage, en pourcentage sur la course totale, de l'ouverture partielle de la porte.<br><b>10</b> = 10% de la course /... / <b>40</b> = 40% de la course ( <b>par défaut</b> ) /... / <b>80</b> = 80% de la course   |
| F41  | <b>Réglage ralentissement ouverture</b>          | Réglage, en pourcentage sur la course totale, du point de ralentissement initial en phase d'ouverture.<br><b>1</b> = 1% de la course /... / <b>5</b> = 5% de la course ( <b>par défaut</b> ) /... / <b>60</b> = 60% de la course                                  |
| F42  | <b>Réglage ralentissement fermeture</b>          | Réglage en pourcentage sur la course totale, du point de début du ralentissement en phase de fermeture.<br><b>1</b> = 1% de la course /... / <b>15</b> = 15% de la course ( <b>par défaut</b> ) /... / <b>60</b> = 60% de la course                               |
| F44  | <b>Réglage de rapprochement en fermeture</b>     | Réglage, en pourcentage sur la course totale, du point de début de la phase de rapprochement en phase de fermeture.<br><b>1</b> = 1% de la course /... / <b>10</b> = 10% de la course ( <b>par défaut</b> )   |
| F47) | <b>Départ ralenti en phase de fermeture</b>      | Réglage, en pourcentage sur la course totale, du départ au ralenti en phase de fermeture.<br><b>OFF</b> = Désactivée / <b>1</b> = 1% de la course (minimum) /... / <b>5</b> = 5% de la course ( <b>par défaut</b> ) /... / <b>50</b> = 50% de la course (maximum) |
| F49  | <b>Gestion connexion série</b>                   | Pour activer le fonctionnement CRP (Came Remote Protocol).<br><b>0</b> = Désactivée / <b>3</b> = CRP ( <b>par défaut</b> )  |

|     |                                      |  |
|-----|--------------------------------------|--|
| F50 | <b>Sauvegarde des données</b>        | <p>Sauvegarde des utilisateurs et des configurations mémorisées dans la mémoire (Memory Roll).</p> <p> Cette fonction n'apparaît que si la carte électronique est dotée d'une mémoire.</p> <p><b>0 = Désactivée (par défaut) / 1 = Activée</b></p>  |
| F51 | <b>Téléchargement des données</b>    | <p>Téléchargement des données sauvegardées dans la mémoire.</p> <p> Cette fonction n'apparaît que si la carte électronique est dotée d'une mémoire.</p> <p><b>0 = Désactivée (par défaut) / 1 = Activée</b></p>   |
| F56 | <b>Numéro périphérique</b>           | <p>Pour la configuration du numéro du périphérique entre 1 et 255 pour chaque carte électronique en cas d'installation à plusieurs automatismes avec système de connexion CRP (Came Remote Protocol).</p> <p><b>1 ----&gt; 255</b></p>   |
| F63 | <b>Modification vitesse COM</b>      | <p>Pour la configuration de la vitesse de communication utilisée dans le système de connexion CRP (Came Remote Protocol).</p> <p><b>0 = 1200 Bauds / 1 = 2400 Bauds / 2 = 4800 Bauds / 3 = 9600 Bauds / 4 = 14400 Bauds / 5 = 19200 Bauds / 6 = 38400 Bauds (par défaut) / 7 = 57600 Bauds / 8 = 115200 Bauds</b></p>  |
| F65 | <b>Entrée sans fil RIOED8WS [T1]</b> | <p>Dispositif de sécurité sans fil (RIOED8WS) associé à une fonction à choisir parmi celles prévues : P 7 = réouverture durant la fermeture, P 8 = refermeture durant l'ouverture, P 0 = Arrêt total.</p> <p>Pour la programmation, voir les instructions fournies avec l'accessoire.</p> <p> Cette fonction n'apparaît que si la carte électronique est dotée d'une RIOCN8WS.</p> <p><b>OFF = Désactivée (par défaut) / P0 / P7 / P8</b></p>                                     |
| F66 | <b>Entrée sans fil RIOED8WS [T2]</b> | <p>Dispositif de sécurité sans fil (RIOED8WS) associé à une fonction à choisir parmi celles prévues : P 7 = réouverture durant la fermeture, P 8 = refermeture durant l'ouverture, P 0 = Arrêt total.</p> <p>Pour la programmation, voir les instructions fournies avec l'accessoire.</p> <p> Cette fonction n'apparaît que si la carte électronique est dotée d'une RIOCN8WS.</p> <p><b>OFF = Désactivée (par défaut) / P0 / P7 / P8</b></p>                                     |
| F67 | <b>Entrée sans fil RIOPH8WS [T1]</b> | <p>Dispositif de sécurité sans fil (RIOPH8WS) associé à une fonction à choisir parmi celles prévues : P 1 = réouverture durant la fermeture ; P 2 = refermeture durant l'ouverture ; P 3 = arrêt partiel ; P 4 = attente obstacle.</p> <p>Pour la programmation, voir les instructions fournies avec l'accessoire.</p> <p> Cette fonction n'apparaît que si la carte électronique est dotée d'une RIOCN8WS.</p> <p><b>OFF = Désactivée (par défaut) / P1 / P2 / P3 / P4</b></p> |
| F68 | <b>Entrée sans fil RIOPH8WS [T2]</b> | <p>Dispositif de sécurité sans fil (RIOPH8WS) associé à une fonction à choisir parmi celles prévues : P1 = réouverture durant la fermeture ; P2 = refermeture durant l'ouverture ; P3 = arrêt partiel ; P4 = attente obstacle.</p> <p>Pour la programmation, voir les instructions fournies avec l'accessoire.</p> <p> Cette fonction n'apparaît que si la carte électronique est dotée d'une RIOCN8WS.</p> <p><b>OFF = Désactivée (par défaut) / P1 / P2 / P3 / P4</b></p>     |

|    |  |  |
|----|--|--|
| U1 | <b>Insertion utilisateur</b>           | Insertion utilisateurs (max. 250 utilisateurs) et attribution à chacun d'eux d'une fonction à choisir parmi les fonctions prévues. L'insertion doit être effectuée au moyen d'un émetteur ou d'un autre dispositif de commande (voir paragraphe INSERTION UTILISATEUR AVEC COMMANDE ASSOCIÉE).<br><b>1</b> = ouverture-fermeture (pas-à-pas) / <b>2</b> = ouverture-arrêt-fermeture-arrêt (séquentielle) /<br><b>3</b> = ouverture uniquement / <b>4</b> = ouverture partielle |
| U2 | <b>Élimination utilisateur</b>         | Élimination d'un seul utilisateur (voir paragraphe ÉLIMINATION D'UN SEUL UTILISATEUR).   |
| U3 | <b>Élimination utilisateurs</b>        | Élimination de tous les utilisateurs.<br><b>OFF</b> = Désactivée / <b>ON</b> = Élimination de tous les utilisateurs  |
| U4 | <b>Décodage code radio</b>             | Sélectionner le type de codage radio de l'émetteur que l'on souhaite mémoriser sur la carte électronique.<br>△ À la sélection d'un codage radio, tous les émetteurs mémorisés sont automatiquement effacés.<br>📖 Le codage TWIN permet la mémorisation de plusieurs utilisateurs avec le même code (Key block).<br><b>1</b> = toutes les séries ( <b>par défaut</b> ) / <b>2</b> = uniquement série Code Tournant / <b>3</b> = uniquement série TWIN                           |
| A1 | <b>Utilisation prévue</b>              | Configurer l'utilisation prévue.<br><b>1</b> = Installation standard.<br>📖 Le poids maximum de levage est de 20 kg de plus que le poids de levage nécessaire de l'automatisme.<br><b>2</b> = Installation privée.<br>📖 Le poids maximum de levage est de 40 kg de plus que le poids de levage nécessaire de l'automatisme.   |
| A2 | <b>Test moteur</b>                     | Test pour contrôler le bon sens de rotation du motoréducteur (voir paragraphe TEST MOTEURS).<br><b>OFF</b> = Désactivée / <b>ON</b> = Activée  |
| A3 | <b>Auto-apprentissage de la course</b> | Auto-apprentissage automatique de la course (voir paragraphe AUTO-APPRENTISSAGE COURSE).<br><b>OFF</b> = Désactivée / <b>ON</b> = Activée  |
| A4 | <b>RàZ paramètres</b>                  | Attention ! Pour la réinitialisation des configurations par défaut et suppression de l'auto-apprentissage de la course.<br><b>OFF</b> = Désactivée / <b>ON</b> = Activée   |
| A5 | <b>Comptage des manœuvres</b>          | Pour visualiser le nombre de manœuvres effectuées par le motoréducteur (001 = 100 manœuvres ; 010 = 1 000 manœuvres ; 100 = 10 000 manœuvres ; 999 = 99 900 manœuvres ; CSI = intervention d'entretien).   |
| A6 | <b>Réglage du couple moteur</b>        | Pour le réglage du couple moteur de 1 (minimum) à 5 (maximum).<br><b>1 / 2 / 3 / 4 / 5 (par défaut)</b>  |
| H1 | <b>Version</b>                         | Visualise la version du firmware.  |

## Liste des utilisateurs enregistrés

 Télécharger sur le portail [docs.came.com](https://docs.came.com) le formulaire LISTE UTILISATEURS ENREGISTRÉS. Taper **L20180423**.

### Insertion utilisateur avec commande associée

**N.B. : les numéros clignotants qui apparaissent durant les opérations d'insertion et d'élimination des utilisateurs sont disponibles et utilisables pour un éventuel utilisateur à insérer (max. 250 utilisateurs). Attention ! Avant d'insérer les utilisateurs, enlever l'éventuelle carte mémoire (Memory Roll).**

Sélectionner U1. Appuyer sur ENTER pour confirmer **1**.

Sélectionner une commande à associer à l'utilisateur.

Les commandes sont :

1 = pas-à-pas (ouverture-fermeture) ;

2 = séquentielle (ouverture-arrêt-fermeture-arrêt) ;

3 = ouverture ;

4 = ouverture partielle.

Appuyer sur ENTER pour confirmer **2**.

Un numéro disponible de 1 à 250 clignotera quelques secondes ; ce numéro sera attribué à l'utilisateur après l'envoi du code au moyen de l'émetteur **3**, du clavier **4** ou du transpondeur **5**.

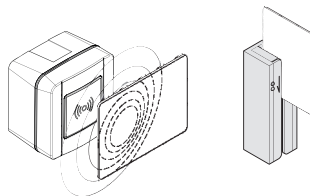
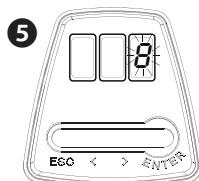
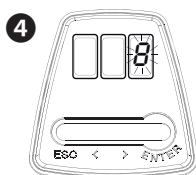
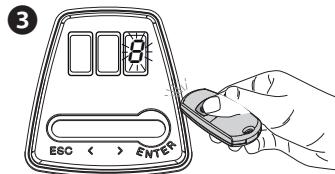
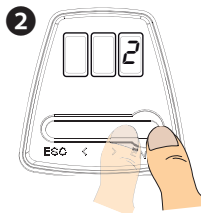
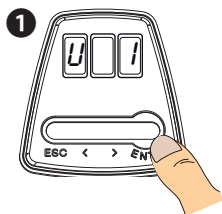

## Élimination d'un seul utilisateur

Sélectionner U2. Appuyer sur ENTER pour confirmer ❶.

Sélectionner le numéro de l'utilisateur à éliminer. Appuyer sur ENTER pour confirmer ❷.

L'écran affichera CLR pour confirmer l'élimination ❸.

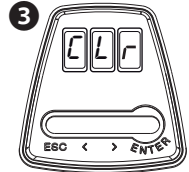
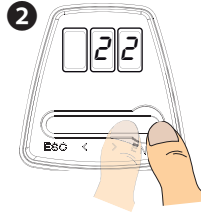
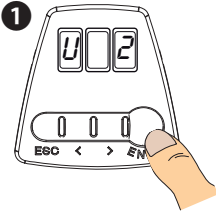

## Test moteur

Sélectionner A2. Appuyer sur ENTER pour confirmer ❶.

Sélectionner ON pour activer le test. Appuyer sur ENTER pour confirmer ❷.

L'écran affichera « --- » en attente de la commande ❸.

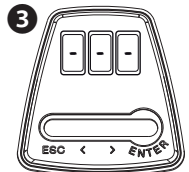
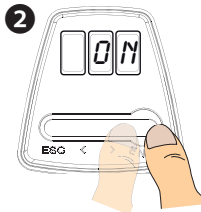
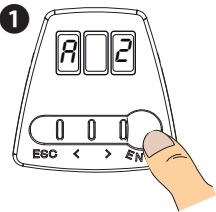

Maintenir enfoncée la touche signalée par la flèche < et s'assurer que la porte effectue bien une manœuvre de fermeture ❹.

En faire de même avec la flèche > pour s'assurer que la porte effectue bien une manœuvre d'ouverture ❺.

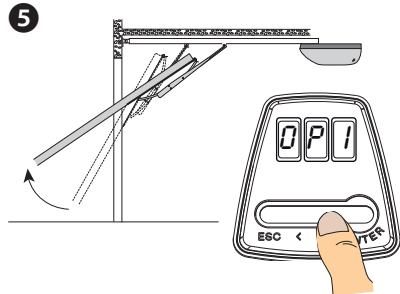
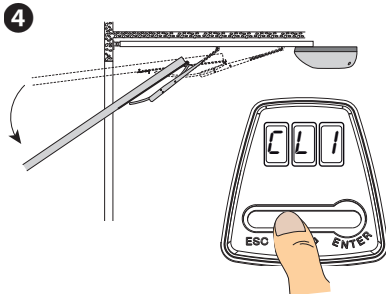

## Auto-apprentissage de la course

N.B. : avant de régler la course, s'assurer que la zone d'actionnement ne présente aucun obstacle.  
**Important !** Durant le réglage, tous les dispositifs de sécurité seront désactivés, sauf le dispositif d'ARRÊT TOTAL.

Sélectionner A3. Appuyer sur ENTER pour confirmer ❶.

Sélectionner 1 et appuyer sur ENTER pour confirmer ❷.

La porte effectuera un mouvement en fermeture jusqu'à la butée ❸.

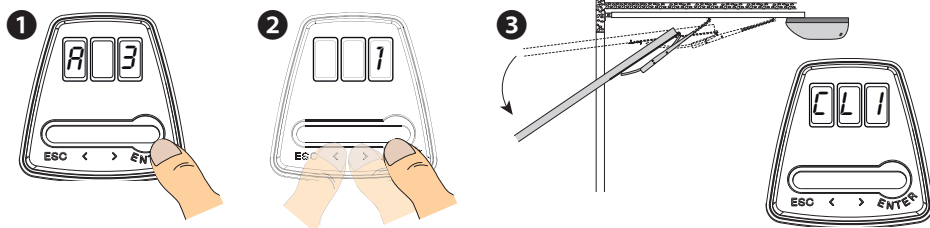

La porte effectuera un mouvement en ouverture jusqu'à la butée d'arrêt mécanique ❹.

Attendre quelques secondes pour permettre l'enregistrement du réglage signalé sur l'afficheur ❺.

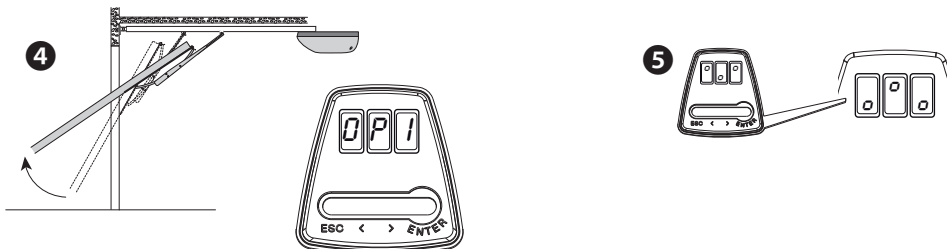

Positionner la butée mécanique d'ouverture contre le patin de guidage et la fixer.

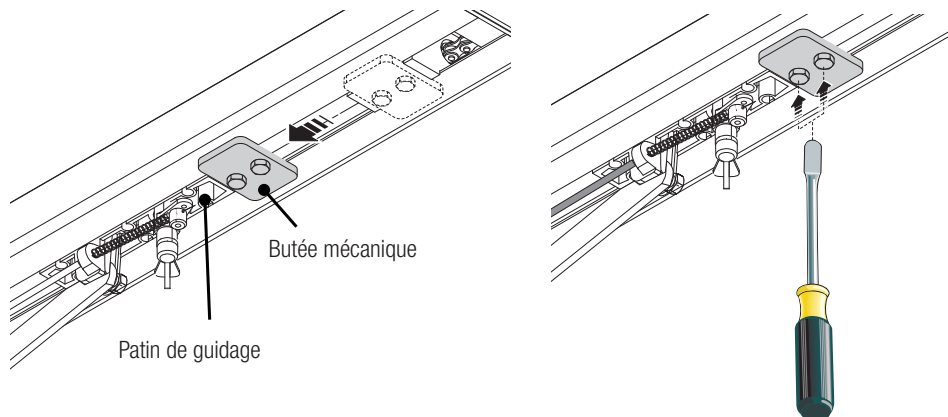

## Fonctionnement de l'encodeur

Détection d'un obstacle à l'**OUVERTURE**.

La porte se referme.

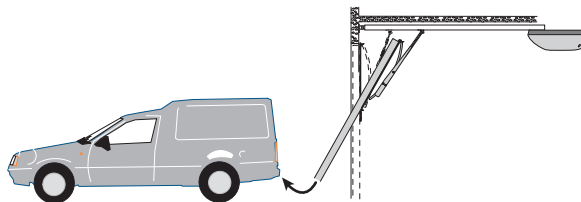

Détection d'un obstacle à la **FERMETURE**.

La porte inverse le sens de la marche et se rouvre.

Après deux inversions consécutives, en phase de fermeture, la porte reste ouverte et la fermeture automatique est désactivée. Au bout de trois détections consécutives, en ouverture comme en fermeture, la porte s'arrête. Pour refermer la porte, appuyer sur un bouton de commande ou utiliser l'émetteur.

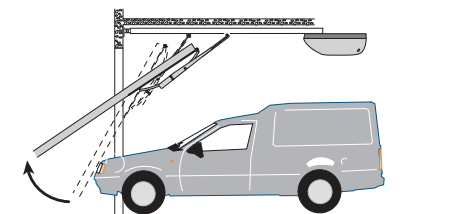
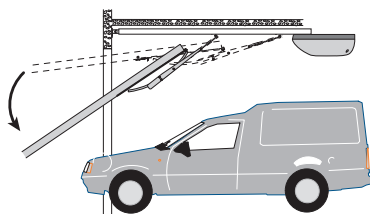

## MESSAGES D'ERREUR

 Les messages d'erreur apparaissent à l'écran.

|     |   |
|-----|---|
| E 2 | Réglage de la course incomplet                      |
| E 3 | Encodeur cassé                                      |
| E 4 | Erreur test services                                |
| E 7 | Erreur temps de fonctionnement                      |
| E 9 | Obstacle à la fermeture                             |
| E11 | Nombre maximum d'obstacles détectés consécutivement |
| E14 | Erreur de communication série                       |
| E15 | Erreur émetteur                                     |
| E17 | Erreur du système sans fil                          |
| E18 | Absence de configuration du système sans fil        |

## CE QU'IL FAUT FAIRE

| PROBLÈMES                                  | CAUSES POSSIBLES  | REMÈDES POSSIBLES   |
|--|---|---|
| L'automatisme s'ouvre et ne se ferme pas   | <ul style="list-style-type: none"> <li>• Absence d'alimentation</li> <li>• Le motoréducteur est débloqué</li> <li>• L'émetteur émet un signal faible ou inexistant</li> <li>• 1 Bouton/s et/ou sélecteurs bloqué/s</li> </ul> | <ul style="list-style-type: none"> <li>• Contrôler l'alimentation secteur</li> <li>• Bloquer le motoréducteur</li> <li>• Remplacer les piles</li> <li>• Contrôler le bon état du/des dispositif/s et/ou des câbles électriques</li> </ul> |
| L'automatisme s'ouvre mais ne se ferme pas | <ul style="list-style-type: none"> <li>• Les photocellules sont activées</li> </ul>   | <ul style="list-style-type: none"> <li>• S'assurer de l'absence de tout obstacle dans le rayon d'action des photocellules</li> </ul>  |

△ *S'il est impossible de résoudre le problème en suivant les indications fournies dans le tableau ou en cas d'anomalies, mauvais fonctionnements, bruit, vibrations suspectes ou comportements imprévus de l'installation, s'adresser au personnel qualifié.*

## OPÉRATIONS FINALES

Les opérations finales sont à effectuer au terme des connexions et après avoir contrôlé que tout fonctionne correctement, y compris le moteur.

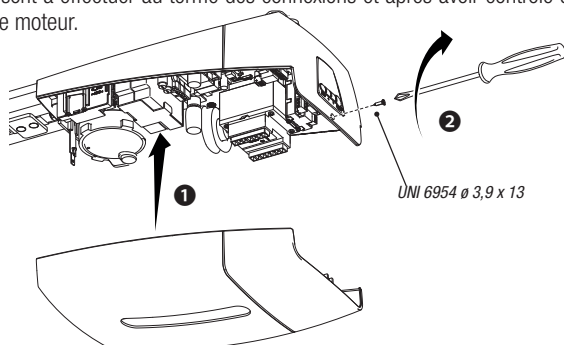



## MISE AU REBUT ET ÉLIMINATION

CAME S.p.A. adopte dans ses établissements un Système de Gestion Environnementale certifié et conforme à la norme UNI EN ISO 14001 qui garantit le respect et la sauvegarde de l'environnement.

Nous vous demandons de poursuivre ces efforts de sauvegarde de l'environnement, que CAME considère comme l'un des fondements du développement de ses propres stratégies opérationnelles et de marché, en observant tout simplement de brèves indications en matière d'élimination :

### ÉLIMINATION DE L'EMBALLAGE

Les composants de l'emballage (carton, plastiques, etc.) sont assimilables aux déchets urbains solides et peuvent être éliminés sans aucune difficulté, en procédant tout simplement à la collecte différenciée pour le recyclage.

Avant d'effectuer ces opérations, il est toujours recommandé de vérifier les normes spécifiques en vigueur sur le lieu d'installation.  
**NE PAS JETER DANS LA NATURE !**

### ÉLIMINATION DU PRODUIT

Nos produits sont réalisés à partir de différents matériaux. La plupart de ces matériaux (aluminium, plastique, fer, câbles électriques) sont assimilables aux déchets urbains solides. Ils peuvent être recyclés au moyen de la collecte et de l'élimination différenciées auprès des centres autorisés.

D'autres composants (cartes électroniques, piles des émetteurs, etc.) peuvent par contre contenir des substances polluantes.

Il faut donc les désinstaller et les remettre aux entreprises autorisées à les récupérer et à les éliminer.

Avant d'effectuer ces opérations, il est toujours recommandé de vérifier les normes spécifiques en vigueur sur le lieu d'élimination.  
**NE PAS JETER DANS LA NATURE !**



Fabbricante / Manufacturer / Hersteller / Fabricant / Fabricante / Fabricante  
/ Wytwórca / Fabrikant

## Came S.p.a.

indirizzo / address / adresse / adresse / dirección / endereço / adres / adres  
Via Martiri della Libertà 15 - 31030 Dossan di Casier, Treviso - Italy



DICHIARA CHE LE AUTOMAZIONI PER PORTE GARAGE / DECLARES THAT THE OPERATORS FOR GARAGE DOORS /  
ERKLÄRT DASS DIE SCHIEBETÜR - ANTRIEBE / DECLARE QUE LES AUTOMATISMES POUR PORTES DE GARAGE /  
DECLARA QUE LAS AUTOMATIZACIONES PARA PUERTAS DE GARAJE / DECLARA QUE AS AUTOMATIZAÇÕES PARA  
PORTAS DE GARAGEM / OSWADZKA ZE AUTOMATYKA DO BRAM GARAZOWYCH / VERKLAART DAT DE AUTOMATISER-  
INGEN VOOR GARAGEPORTEN

VER13DMS

VER10DMS

SONO CONFORMI ALLE DISPOSIZIONI DELLE SEGUENTI DIRETTIVE / THEY COMPLY WITH THE PROVISIONS OF THE FOLLOW-  
ING DIRECTIVES / DEN VORGÄBEN DER FOLGENDEN RICHTLINIEN ENTSPRECHEN / SONT CONFORMES AUX DISPOSITIONS  
DES DIRECTIVES SUIVANTES / CUMPLEN CON LAS DISPOSICIONES DE LAS SIGUIENTES DIRECTIVAS / ESTÃO DE ACORDO  
COM AS DISPOSIÇÕES DAS SEQUENTES DIRECTIVAS / SA ZGODNE Z POSTANOWIENIAMI NASTĘPUJĄCYCH DYREKTYW  
EUROPEJSKICH / VOLDÖEN AAN DE VOORSCHRIFTEN VAN DE VOLGENDE RICHTLINIEN:

- COMPATIBILITÀ ELETTROMAGNETICA / ELECTROMAGNETIC COMPATIBILITY / ELEKTROMAGNETISCHE  
VERTRÄGLICHKEIT / COMPATIBILIDAD ELECTROMAGNÉTICA / COMPATIBILIDAD ELECTROMAGNETICA / COMPATIBILI-  
DADE ELEKTROMAGNETICA / KOMPATYBILNOŚCI ELEKTROMAGNETYCZNEJ / ELEKTROMAGNETISCHE COMPATIBI-  
LITEIT : 2014/30/UE.

Riferimento norme armonizzate ed altre norme tecniche / Refer to  
European regulations and other technical regulations / Harmonisierte  
Eisen 규준 und andere technische Vorgaben / Referência aux normes  
harmonisées et aux autres normes techniques / Referencia normas  
armonizadas y otras normas técnicas / Referência de normas harmoniza-  
das e outras normas técnicas / Odnozne normy ujednolicono i inne normy  
techniczne / Geharmoniseerde en andere technische normen waarnaar is  
verwezen

EN 61000-6-1:2008  
EN 61000-6-3:2007+A1:2011  
EN 62233:2008  
EN 60335-1:2012+A11:2014  
EN 60335-2-103:2003+A11:2009

RISPETTANO I REQUISITI ESSENZIALI APPLICATI / MEET THE APPLICABLE ESSENTIAL REQUIREMENTS / DEN WESENTLICHEN  
ANGEWANDTEN ANFORDERUNGEN ENTSPRECHEN / RESPECTENT LES CONDITIONS REQUISITES NECESSAIRES APPLIQUEES /  
/ CUMPLEN CON LOS REQUISITOS ESSENCIALES APLICADOS / RESPETAM O REQUISITOS ESSENCIAIS APLICADOS /  
SPELNIĄ JĄ PODSTAWOWE WYMAGANIA WYRLINKI: / VOLDÖEN AAN DE TOEPASSBARE MINIMUM EISEN:

1.1.3; 1.1.5; 1.2.1; 1.2.2; 1.3.2; 1.3.7; 1.3.8.1; 1.4.1; 1.4.2; 1.5.1; 1.5.6; 1.5.8; 1.5.9; 1.5.9; 1.5.13; 1.6.1; 1.6.3; 1.6.4;  
1.7.1; 1.7.2; 1.7.4

PERSONA AUTORIZZATA A COSTITUIRE LA DOCUMENTAZIONE TECNICA PERTINENTE / PERSON AUTHORISED TO COMPIL THE RELEVANT DOCUMENTATION /  
PERSON DIE BEVOLLMÄCHTIGT IST, DIE RELEVANTEN TECHNISCHEN UNTERLAGEN ZUSAMMENZUSTELLEN / DOCUMENTATION TECHNIQUE SPECIFIQUE D'AUTORISATION  
A CONSTITUIRE CE / PERSONA FACULTADA PARA ELABORAR LA DOCUMENTACIÓN TÉCNICA PERTINENTE / PESSOA AUTORIZADA A CONSTITUIR A DOCUMENTAÇÃO TÉCNICA  
PERTINENTE / OSOBA UPRAWNIENIA DO ZREDKOWANIA DOKUMENTACJI TECHNICZNEJ / DEGENE DIE GEMACHTIGT IS DE RELEVANTE TECHNISCHE DOCUMENTEN  
SAMEN TE STELLEN.

### CAME S.p.a.

La documentazione tecnica pertinente è stata compilata in conformità all'allegato VII B. / The pertinent technical documentation has been drawn up in compliance with attached  
document VII B. / Die relevante technische Dokumentation wurde entsprechend der Anlage VII B ausgestellt. / La documentation technique spécifique a été remplie conformément à  
l'annexe VII B. / A documentação técnica pertinente ha sido redactada en cumplimiento con el anexo VII B. / A documentação técnica pertinente foi preenchida de acordo com o anexo  
VII B. / Odnozna dokumentacja techniczna została zredagowana zgodnie z załącznikiem VII B. / De technische documentatie terzake is opgesteld in overeenstemming met de bijlage VII B.

CAME S.p.a. si impegna a trasmettere, in risposta a una richiesta adeguatamente motivata delle autorità nazionali, informazioni pertinenti sulle quasi macchine, e / Die Firma Came S.p.a. verpflichtet sich auf eine angemessen  
motivierter Anfrage der staatlichen Behörden Informationen über die unvollständigen Maschinen, zu übermitteln, und / Came S.p.A. s'engage a transmettre, en réponse à une demande  
bien fondée de la part des autorités nationales, les renseignements relatifs aux quasi machines. / Came S.p.A. se compromette a transmitir, como respuesta a una solicitud adecuadamente  
fundada por parte de las autoridades nacionales, informaciones relacionadas con las cuasimáquinas / Came S.p.A. compromete-se em transmitir, em resposta a uma solicitação motivada  
apropriadamente pelas autoridades nacionais, informações pertinentes às partes que comportam máquinas / Came S.p.A. zobowiązuje się do udzielenia informacji dotyczących maszyn  
nieukończonych na odpowiednio uzasadnione prośbie, złożona przez kompetentne organy państwowe / Came S.p.A. verbindt zich ertoe om op met redenen omkleed verzoek van de  
nationale autoriteiten des relevante informatie voor de niet voltooide machine te verstrekken.

### VIETÀ / FORBIDS / VERBIET / INTERDIT / PROHIBE / PROIBE / ZABRANIA SIE / VERBIEDT

la messa in servizio finale la macchina finale in cui deve essere incorporata non è stata dichiarata conforme, se del caso alla 2006/42/CE, / commissioning of the above mentioned until such  
moment when the final machine into which they must be incorporated, has been declared compliant, if pertinent, to 2006/42/CE / die Inbetriebnahme bevor die „Endmaschine“ in die de  
unvollständige Maschine eingebaut wird, als konform erklärt wurde, gegebenenfalls gemäß der Richtlinie 2006/42/CE. / la mise en service tant que la machine finale dans laquelle elle doit  
être incorporée n'a pas été déclarée conforme, le cas échéant, à la norme 2006/42/CE. / la puesta en servicio hasta que la máquina final en la que será incorporada no haya sido declarada  
de conformidad de acuerdo a la 2006/42/CE / a colocação em funcionamento, até que a máquina final, onde devem ser incorporadas, não for declarada em conformidade, se de acordo  
com a 2006/42/CE. / Urločenie do užívania do zariadenia do času, kedy masyna, do ktorej má byť vstavaná, nie zostala oznámená jako zgodná z vyhláškou 2006/42/UE. Jest taka  
procedura była konieczna, / deze in werking te stellen zolang de eindmachine waarin de niet voltooide machine moet worden ingebouwd in overeenstemming is verklaard, indien toepasselijk  
met de richtlijn 2006/42/EG.

Dossan di Casier (TV)

31 Gennaio / January / Januar / Janvier / Enero  
/ Janeiro / Styczen / Januari 2018

Legale Rappresentante / Legal Representative / Gesetzlicher  
Vertreter / Representant Legal / Representante Legal /  
Representante Legal / Prawny Przedstawiciel / Juridische  
Vertegenwoordiger

Paolo Menuzzo

Fascicolo tecnico a supporto / Supporting technical dossier / Unterstützung technische Dossier / soutien expédient technique / apoyo expediente  
técnico / apoiar dossier técnico / wspieranie dokumentacji technicznej / ondersteunende technische dossier: 001VER13DMS

### Came S.p.a.

Via Martiri della Libertà, 15 - 31030 Dossan di Casier - Treviso - Italy - Tel. (+39) 0422 4940 - Fax (+39) 0422 4941  
info@came.it - www.came.com

Cap. Soc. 1.610.000,00 € - C.F. e P.I. 03481280265 - VAT IT 03481280265 - REA TV 275359 - Reg Imp. TV 03481280265

DICHIAZIONE DI INCORPORAZIONE allegato / DECLARATION OF INCORPORATION annex / ERKLÄRUNG FÜR DEN  
EINBAU anhang / DECLARATION D'INCORPORATION annexe / DECLARACION DE INCORPORACION anexo / DECLARAÇÃO  
DE INCORPORAÇÃO anexo / DEKLARACJA WŁADOWNIA zatęczniku / INBOUWERKLARING bijlage IIB - 2006/42/CE

*Le contenu de ce manuel est susceptible de subir des modifications à tout moment et sans aucun préavis.*



**CAME.COM**

**CAME S.P.A.**

Via Martiri Della Libertà, 15  
31030 Dosson di Casier - Treviso - Italy  
tel. (+39) 0422 4940 - fax. (+39) 0422 4941



Автоматика для подъемно-поворотных и  
секционных ворот  
Серия VER PLUS

FA01358-RU

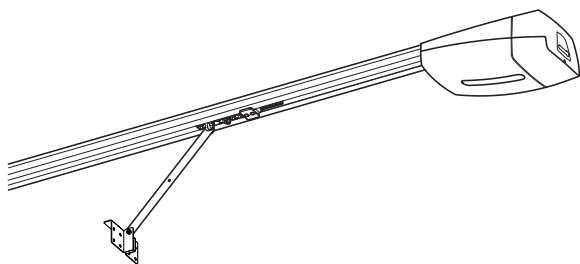

**VER10DMS-VER13DMS**

РУКОВОДСТВО ПО УСТАНОВКЕ

RU Русский

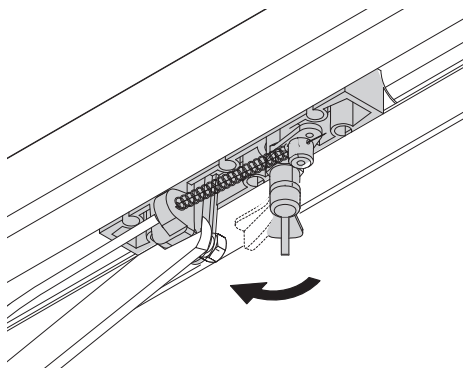
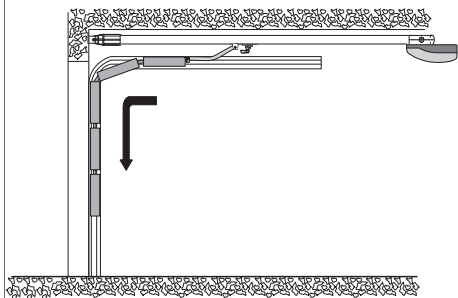
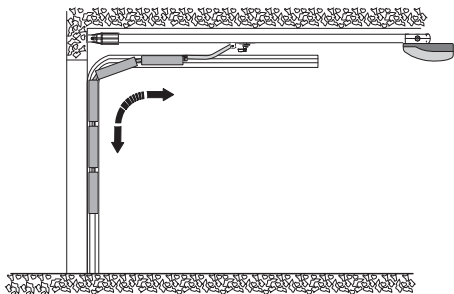
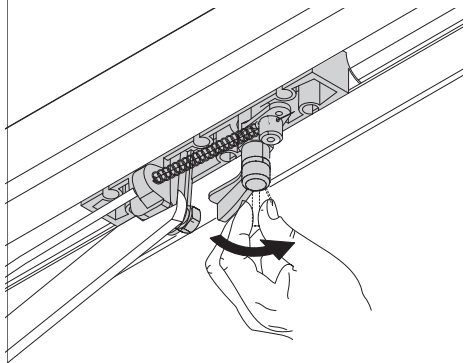

## ОБЩИЕ ПРЕДУПРЕЖДЕНИЯ ДЛЯ УСТАНОВЩИКА

**△ ВНИМАНИЕ! Важные инструкции по технике безопасности. Строго следуйте всем инструкциям по безопасности, поскольку неправильный монтаж может привести к серьезным увечьям. Прежде чем продолжить, внимательно прочитайте общие предупреждения для пользователя.**

Это изделие должно использоваться исключительно по назначению. Любое другое применение рассматривается как опасное. CAME S.p.A. не несет никакой ответственности за ущерб, нанесенный неправильным, ошибочным или небрежным использованием изделия

- Продукция, описанная в данном руководстве, относится к категории «частично завершенной машины или механизма», согласно Директиве о безопасности машинного оборудования 2006/42/СЕ. Под «частично завершенной машиной или механизмом» понимается совокупность комплектующих, составляющих частично завершенную машину или механизм, которые по отдельности не могут быть использованы по назначению. Частично завершенные машины предназначены исключительно для встроенного монтажа или интеграции в другие машины или частично завершенные машины и механизмы для создания машины, соответствующей требованиям Директивы 2006/42/СЕ. Окончательная сборка должна осуществляться в соответствии с Директивой 2006/42/СЕ (Европейская директива) и соответствующими европейскими стандартами
- Ввиду вышесказанного все операции, описанные в данном руководстве, должны выполняться исключительно квалифицированным и компетентным персоналом
- Необходимо выполнять монтаж, протяжку кабелей, электрические подключения и наладку системы в соответствии с установленными правилами, мерами безопасности и соответствующим использованием, указанными в технической документации на эти товары
- Перед установкой автоматики, проверьте, чтобы ворота были в исправном механическом состоянии, правильно сбалансированы и хорошо закрывались: в случае отрицательной оценки следует приостановить работы до обеспечения полного соответствия требованиям техники безопасности
- Убедитесь в наличии необходимых концевых выключателей открывания и закрывания
- Для установки автоматики выберите устойчивую монтажную поверхность, защищенную от ударов
- Убедитесь в наличии подходящих механических упоров
- Если автоматическая система должна быть установлена на высоте ниже 2,5 м над полом или другим покрытием, следует проверить необходимость в установке дополнительных защитных приспособлений и/или предупреждающих знаков
- Запрещается устанавливать автоматику в перевернутом виде или на элементы, склонные к прогибанию под действием силы тяжести. При необходимости используйте усилительные детали в местах крепления
- Не устанавливайте привод на ворота под уклоном
- Оградите весь участок работы автоматики для предотвращения доступа на него посторонних, в частности несовершеннолетних и детей
- При необходимости установите на видное место предупреждающие знаки (например, табличку на ворота)
- Рекомендуется использовать надлежащие средства защиты во избежание возникновения опасностей механического повреждения, связанных с присутствием людей в зоне работы автоматики (например, предотвращения сдавливания пальцев между рычагом передачи и механическими упорами, сдавливания во время открывания ворот и т.д.)
- Электрические кабели должны проходить через кабельные сальники и не должны соприкасаться с компонентами, нагревающимися в ходе эксплуатации (двигателем, трансформатором и т.п.)



- Все устройства управления и контроля должны устанавливаться на расстоянии не менее 1,85 м от периметра зоны движения ворот или там, где до них невозможно дотянуться с внешней стороны
- Все устройства управления в режиме «Присутствие оператора» должны располагаться в местах, удаленных от подвижных механизмов, но откуда хорошо видна зона проезда, ворота и пешеходный проход
- За исключением управления с помощью ключа-выключателя, устройства управления должны располагаться на высоте не менее 1,5 метра и в недоступном для посторонних месте
- Перед сдачей автоматической системы пользователю, проверьте ее на соответствие гармонизированным стандартам Директивы о машинном оборудовании 2006/42/СЕ. Убедитесь в том, что автоматика была правильно отрегулирована, и что устройства безопасности, такие как система ручной разблокировки, работают корректно
- Повесьте памятку об использовании системы ручной разблокировки рядом с соответствующим механизмом
- Передайте конечному пользователю все инструкции по эксплуатации компонентов, из которых состоит конечная автоматическая система
- Для подключения сети электропитания необходимо предусмотреть автоматический выключатель, обеспечивающий защиту от перенапряжения III степени
- На привод должно подаваться исключительно безопасное низкое напряжение, соответствующее значению, указанному на маркировке самого устройства
- Храните данное руководство в папке с технической документацией вместе с инструкциями на другие устройства, использованные для создания этой автоматической системы. Рекомендуется передать конечному пользователю все инструкции по эксплуатации продукции, из которой состоит конечная машина.

На рисунке отмечены основные источники опасности для людей.





## УСЛОВНЫЕ ОБОЗНАЧЕНИЯ

-  Этот символ обозначает раздел, требующий особого внимания.
-  Этот символ обозначает раздел, связанный с вопросами безопасности.
-  Этот символ обозначает раздел, предназначенный для ознакомления конечного пользователя.

Все размеры приведены в мм, если не указано иное.

## ОПИСАНИЕ

Тривод, укомплектованный блоком управления с энкодером, для секционных и подъемно-поворотных зорот.

### Назначение

Автоматика VER10DMS / VER13DMS предназначена для автоматизации подъемно-поворотных и секционных зорот, установленных в частных жилых домах или жилых комплексах.

 Запрещается использовать устройство не по назначению и устанавливать его методами, отличными от описанных в настоящей инструкции.

### Ограничения в использовании

| Модель   | VER10DMS | VER13DMS |
|--|----------|----------|
| Макс. площадь полотна ворот (м <sup>2</sup> )              | 18       | 21       |
| Макс. высота подъемно-поворотных ворот с противовесами (м) |          | 2,40     |
| Макс. высота подъемно-поворотных ворот с пружинами (м)     |          | 3,25     |
| Макс. высота секционных ворот (м)                          |          | 3,20     |

| Модель                                  | VER10DMS | VER13DMS  |
|---|----------|---|
| Класс защиты (IP)                       |          | 40  |
| Напряжение электропитания (В, 50/60 Гц) |          | ~230  |
| Электропитание двигателя (В)            |          | =24 В   |
| Потребление в режиме ожидания (Вт)      | 5        | 7   |
| Потребление в режиме ожидания RGP1 (Вт) |          | 0,5   |
| Макс. мощность аксессуаров (Вт)         |          | 40  |
| Макс. мощность (Вт)                     | 180      | 280   |
| Скорость движения (м/мин)               |          | 7   |
| Тяговое усилие (Н)                      | 1 000    | 1 300   |
| Звуковое давление LpA (дБА)             |          | ≤70   |
| Циклов/час                              |          | 30  |
| Диапазон рабочих температур (°C)        |          | -20 — +55   |
| Класс устройства                        |          |  |
| Масса (кг)                              | 5,7      | 5,8   |

## Габаритные размеры

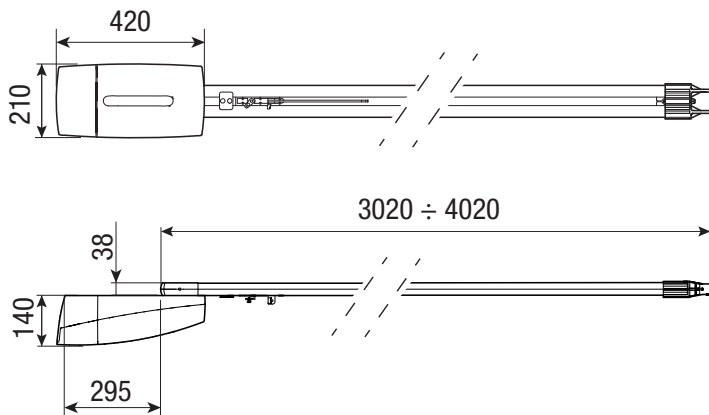

## Основные компоненты

### Автоматика

1. Крышка
2. Привод
3. Трансформатор
4. Плата управления
5. Кнопки настройки автоматики
6. Стандартный рычаг передачи для VER10DMS\*
7. Стандартный рычаг передачи для VER13DMS\*
8. Кронштейн крепления к воротам
9. Крепление направляющего профиля
10. Потолочные крепления
11. Гермоввод
12. Крепежные винты
13. Петля крепления крышки
14. Лампа дополнительного освещения

☞ (\*) Только для секционных ворот.

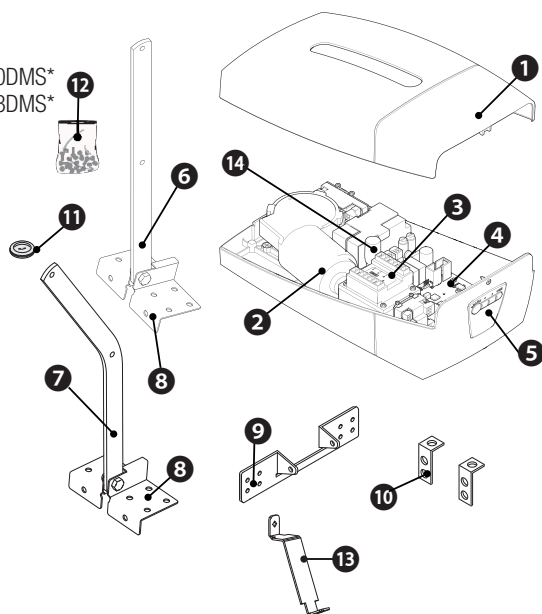

## Направляющий профиль

1. Направляющий профиль
2. Цепная или ременная передача
3. Тележка с ручкой разблокировки
4. Механический упор
5. Перфорированный профиль

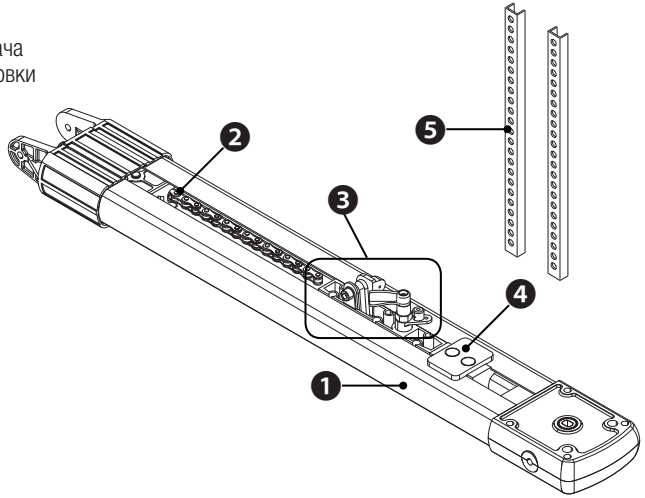

## Направляющие с цепью

|          |  |
|----------|--|
| 001V0679 | <p>Направляющая с цепью L = 3,02 м.</p> <ul style="list-style-type: none"> <li>- Подъемно-поворотные ворота с противовесами высотой до 2,40 м.</li> <li>- Подъемно-поворотные ворота с пружинами высотой до 2,25 м.</li> <li>- Секционные ворота* высотой до 2,20 м.</li> </ul>                |
| 001V0682 | <p>Направляющая с цепью L = 3,52 м.</p> <ul style="list-style-type: none"> <li>- Подъемно-поворотные ворота с пружинами высотой до 2,75 м.</li> <li>- Секционные ворота* высотой до 2,70 м.</li> </ul>   |
| 001V0683 | <p>Направляющая с цепью L = 4,02 м из одной части.</p> <ul style="list-style-type: none"> <li>- Подъемно-поворотные ворота с пружинами высотой до 3,25 м.</li> <li>- Секционные ворота* высотой до 3,20 м.</li> </ul>  |
| 001V0684 | <p>Направляющая с цепью L = 3,02 м из двух частей.</p> <ul style="list-style-type: none"> <li>- Подъемно-поворотные ворота с противовесами высотой до 2,40 м.</li> <li>- Подъемно-поворотные ворота с пружинами высотой до 2,25 м.</li> <li>- Секционные ворота* высотой до 2,20 м.</li> </ul> |

## Направляющие с ремнем

|          |   |
|----------|---|
| 001V0685 | <p>Направляющая с ремнем, L = 3,02 м.</p> <ul style="list-style-type: none"> <li>- Подъемно-поворотные ворота с противовесами высотой до 2,40 м.</li> <li>- Подъемно-поворотные ворота с пружинами высотой до 2,25 м.</li> <li>- Секционные ворота* высотой до 2,20 м.</li> </ul>               |
| 001V0686 | <p>Направляющая с ремнем L = 3,52 м.</p> <ul style="list-style-type: none"> <li>- Подъемно-поворотные ворота с пружинами высотой до 2,75 м.</li> <li>- Секционные ворота* высотой до 2,70 м.</li> </ul>   |
| 001V0687 | <p>Направляющая с ремнем L = 3,02 м из двух частей.</p> <ul style="list-style-type: none"> <li>- Подъемно-поворотные ворота с противовесами высотой до 2,40 м.</li> <li>- Подъемно-поворотные ворота с пружинами высотой до 2,25 м.</li> <li>- Секционные ворота* высотой до 2,20 м.</li> </ul> |
| 001V0688 | <p>Направляющая с ремнем L = 4,02 м.</p> <ul style="list-style-type: none"> <li>- Подъемно-поворотные ворота с пружинами высотой до 3,25 м.</li> <li>- Секционные ворота* высотой до 3,20 м.</li> </ul>   |

## Аксессуары

|            |   |
|------------|---|
| 001V005    | Удлинитель для направляющей с цепью: V0679, V0682, V0683, V0684.  |
| 001V201    | Рычаг-адаптер для подъемно-поворотных ворот с частичным заходом внутрь.                                   |
| 001V122    | Удлиненный тяговой рычаг для секционных ворот с расстоянием от вала до верхнего края проема 300 - 600 мм. |
| 001V121    | Трос для дистанционной системы разблокировки.   |
| 801XC-0010 | Плата аварийного электропитания в комплекте с аккумуляторами.   |

## Варианты типовой установки

### СЕКЦИОННЫЕ ВОРОТА

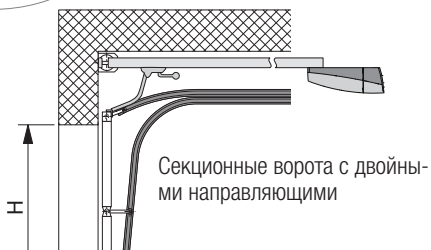
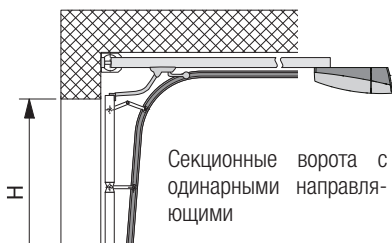
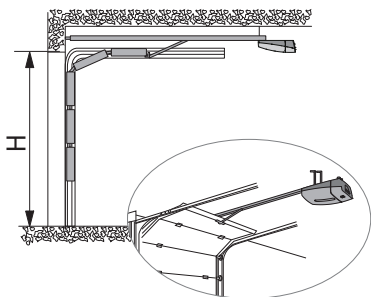

### ВОРОТА С ПРОТИВОВЕСАМИ, ВЫНОСОМ И ЧАСТИЧНЫМ ЗАХОДОМ ВНУТРЬ

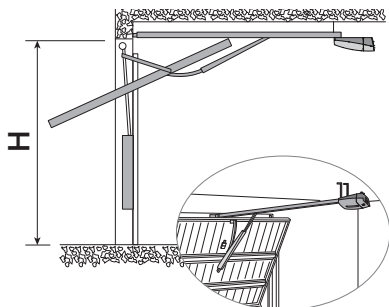

### ВОРОТА С ПРУЖИНАМИ, ВЫНОСОМ И ПОЛНЫМ ЗАХОДОМ ВНУТРЬ

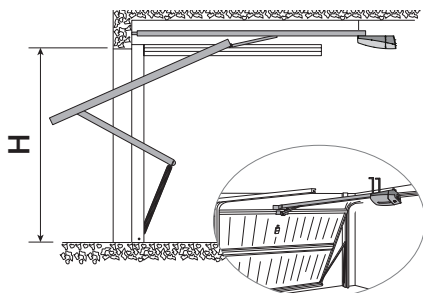

## Вариант типовой установки

1. Автоматика
2. Направляющий профиль
3. Ручка разблокировки
4. Передающий рычаг
5. Ключ-выключатель
6. Фотоэлементы
7. Устройство управления
8. Чувствительный профиль
9. Сигнальная лампа и антенна

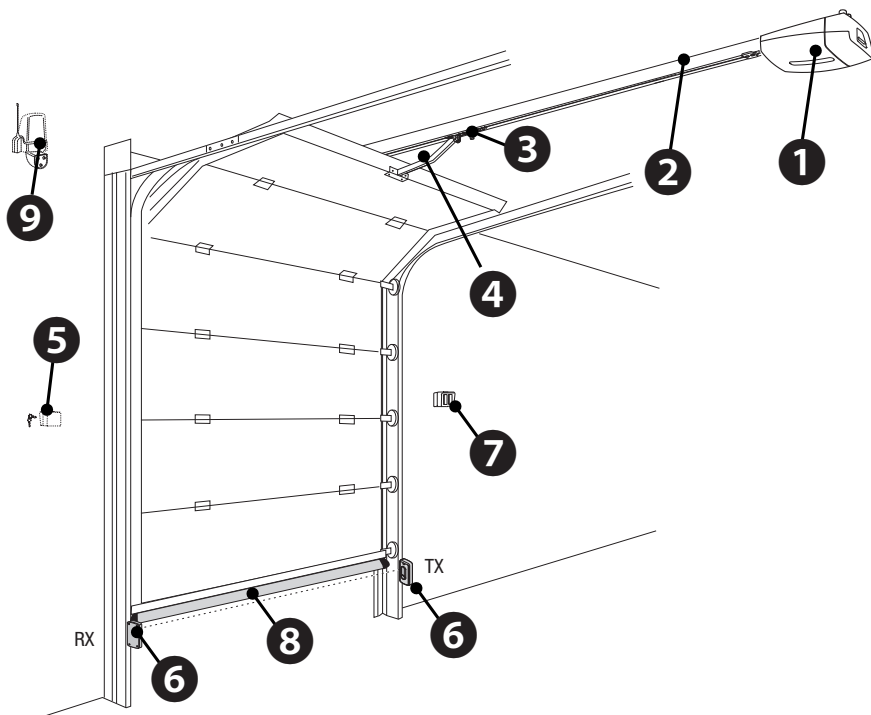

## ОБЩИЕ ИНСТРУКЦИИ ПО МОНТАЖУ

⚠ Монтаж должен производиться квалифицированным персоналом в полном соответствии с требованиями действующих норм безопасности.

### Тип и минимальное сечение кабелей

| Подключение                | Длина кабеля             |                          |
|----------------------------|--------------------------|--------------------------|
|                            | < 20 м                   | 20 < 30 м                |
| Электропитание, ~230 В     | 3G x 1,5 мм <sup>2</sup> | 3G x 2,5 мм <sup>2</sup> |
| Сигнальная лампа           | 2 x 0,5 мм <sup>2</sup>  |                          |
| Устройства управления      | 2 x 0,5 мм <sup>2</sup>  |                          |
| Фотоэлементы (передатчики) | 2 x 0,5 мм <sup>2</sup>  |                          |
| Фотоэлементы (приемники)   | 4 x 0,5 мм <sup>2</sup>  |                          |

📖 При напряжении 230 В и применении снаружи необходимо использовать кабели типа H05RN-F, соответствующие 60245 IEC C57 (IEC); в помещениях следует использовать кабели типа H05VV-F, соответствующие 60227 IEC53 (IEC). Для электропитания устройств напряжением до 48 В можно использовать кабель FROR 20-22 II, соответствующий EN 50267-2-1 (CEI).

📖 Для подключения антенны используйте кабель типа RG58 (рекомендуется для расстояний до 5 м).

📖 Для синхронного подключения и CRP используйте кабель типа UTP CAT5 (до 1000 м).

📖 Если длина кабеля отличается от приведенной в таблице, его сечение определяется на основании реального потребления тока подключенными устройствами и в соответствии с указаниями, содержащимися в нормативе CEI EN 60204-1.

📖 Для последовательных подключений, предусматривающих большую нагрузку на тот же участок цепи, значения в таблице должны быть пересмотрены с учетом реальных показателей потребления и фактических расстояний. При подключении устройств, не рассматриваемых в данной инструкции, следует руководствоваться технической документацией на соответствующее изделие.

## УСТАНОВКА

△ Монтаж должен производиться квалифицированным персоналом в полном соответствии с требованиями действующих норм безопасности.

△ Приведенные ниже рисунки носят иллюстративный характер, так как пространство для установки автоматики и дополнительных принадлежностей может меняться от случая к случаю. Таким образом, выбор оптимального решения должен осуществляться монтажником на месте.

### Сборка направляющей

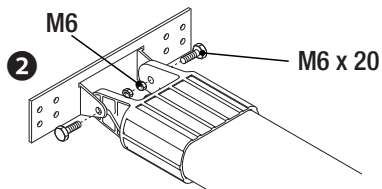
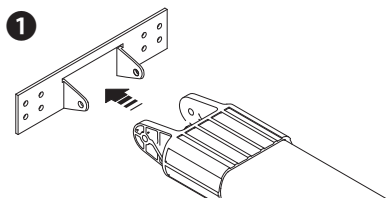

### Установка направляющей

Для секционных ворот — непосредственно над валом с пружинами. Если расстояние между валом с пружинами и верхним краем ворот составляет 300-600 мм, необходимо использовать рычаг V122.

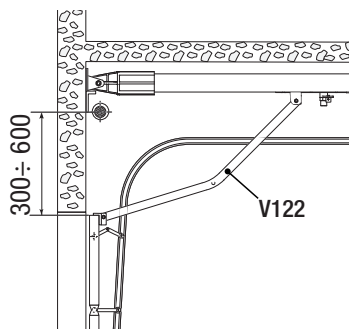
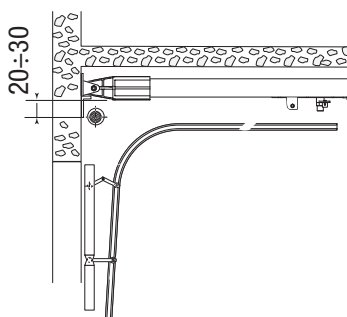

При автоматизации подъемно-поворотных ворот с выносом направляющая должна располагаться в 20 мм от самой верхней точки подъема полотна.

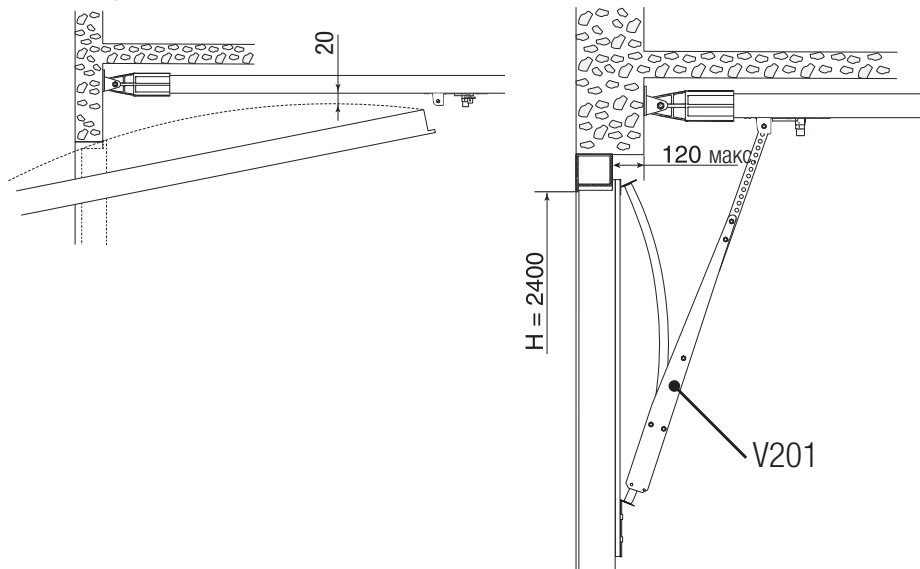

☞ Для подъемно-поворотных ворот с выносом и частичным заходом внутрь используйте рычаг-адаптер V201 (опция).

### Крепление крышки

Зафиксируйте петлю на крышке прилагаемыми винтами ❶. Закройте и зафиксируйте крышку корпуса ❷.

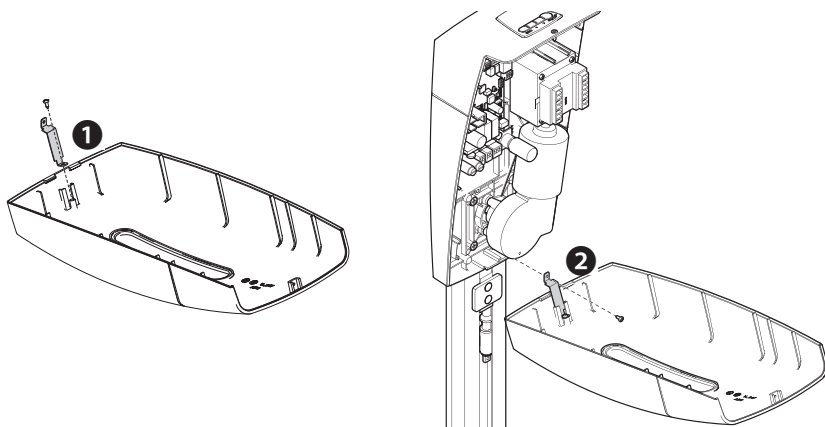



## Установка направляющих профилей

Направляющая устанавливается в центре проема ворот и фиксируется подходящими винтами **1**.  
Поднимите направляющий профиль, установите его в горизонтальное положение под потолком и зафиксируйте **2**.

Стр. 13 - Инструкция FA01356-RU - 07/2019 - © SAME S.p.A. - Содержание этого руководства может быть изменено в любое время без предварительного уведомления. - Оригинальные инструкции

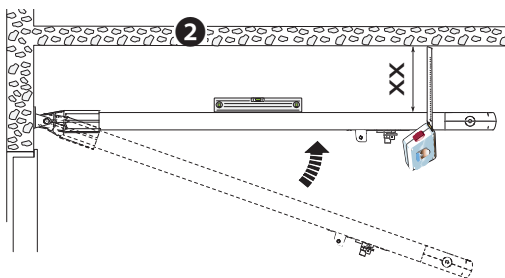
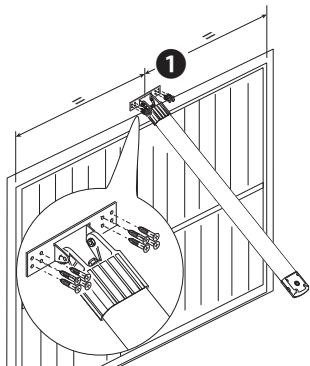

Прикрепите профили к направляющей и потолку напрямую или посредством прилагаемых удлинителей, подогнав их по длине **3**.

⚠ При необходимости используйте перфорированный профиль **4**.  
Используйте подходящие винты и дюбели.

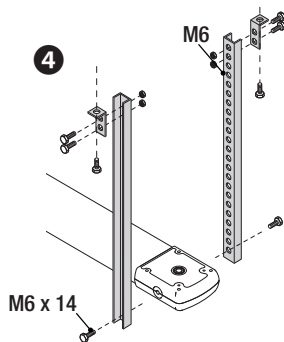
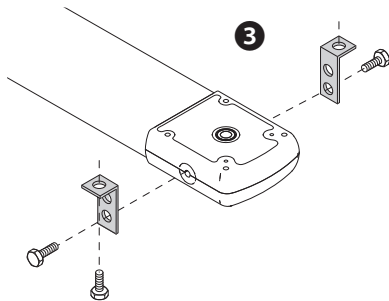

Поверните ручку разблокировки против часовой стрелки **5**.  
Переместите тележку к воротам **6** и прикрепите ее к передающему рычагу прилагаемым болтом **7**.

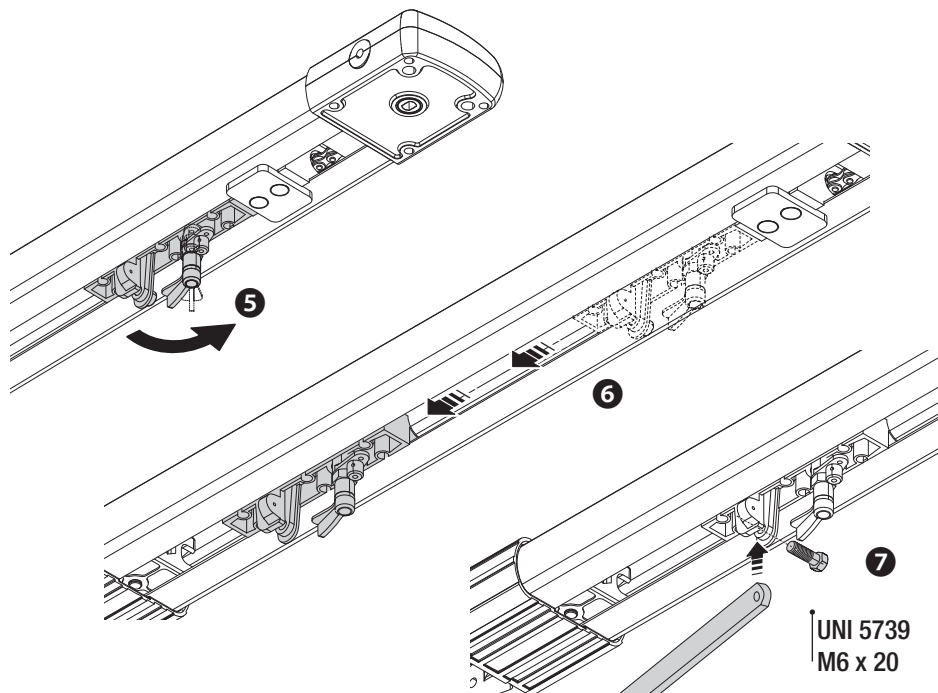

### Установка привода на направляющую

Закрепите автоматику на направляющей тремя прилагаемыми винтами **1**.

📖 Автоматика может быть также зафиксирована в перпендикулярном положении **2**.

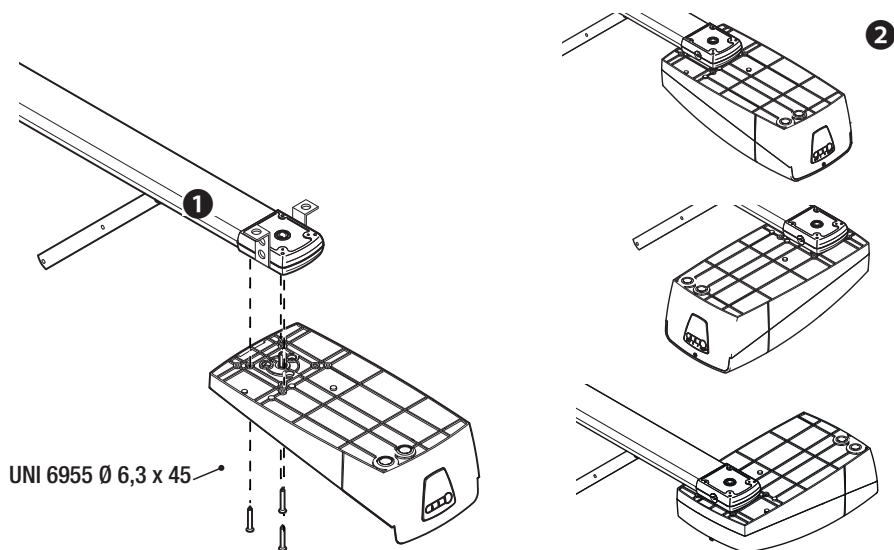

Рассверлите гермоввод **3**, протяните кабели **4** и вставьте гермоввод в специально предусмотренное место **5**.

 Количество кабелей зависит от варианта автоматической системы и предусмотренных дополнительных устройств.

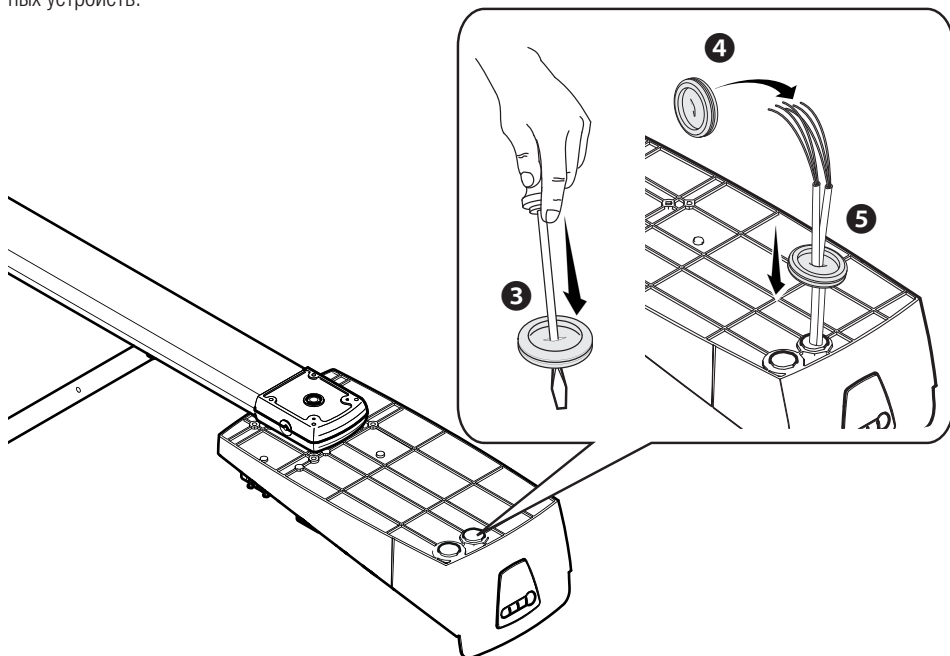

## ЭЛЕКТРИЧЕСКИЕ ПОДКЛЮЧЕНИЯ И ПРОГРАММИРОВАНИЕ

△ Перед началом работ по эксплуатации, ремонту, настройке и регулировке платы управления отключите сетевое электропитание и/или отсоедините аккумуляторы.

Напряжение электропитания платы и устройств управления:  $\sim/=\text{24 В}$ .

Установка функций входных/выходных контактов, режимов работы и регулировок осуществляется с помощью дисплея блока управления.

Все подключения защищены плавкими предохранителями.

### Плавкие предохранители

ZL57

|            |                 |
|------------|-----------------|
| Входной    | 630 мАТ (230 В) |
| Двигатель  | 8 А             |
| Аксессуары | 2 А             |

### Лампа дополнительного освещения

|                               |                     |
|-------------------------------|---------------------|
| Технология                    | LED-ИНДИКАТОРЫ      |
| Напряжение электропитания (В) | $\sim/=\text{24 В}$ |
| Крепление                     | E14                 |
| Потребляемая мощность (Вт)    | 1                   |

## Основные компоненты

1. Лампа дополнительного освещения
2. Контакты подключения энкодера
3. Контакты подключения привода
4. Контакты электропитания платы управления
5. Предохранитель аксессуаров
6. Предохранитель двигателя
7. Разъем для Came Key
  - **Исключает удаленное подключение к протоколу CRP.**
8. Светодиодный индикатор программирования
9. Разъем для платы R700/R800
10. Разъем для платы радиоприемника AF
11. Контакты подключения кодонаборной клавиатуры
12. Контакты подключения антенны
13. Разъем для платы программирования (DPT01)
14. Контакты подключения проксимитив-считывателя
15. Контакты подключения CRP
16. Разъем платы RSE
  - **Исключает локальное соединение с Same Key.**
17. Контакты подключения устройств управления и безопасности
18. Контакты подключения сигнальных устройств
19. Разъем для карты памяти
20. Контакты подключения модуля RGP1
21. Разъем для платы RIOCN8WS
22. Светодиодный индикатор наличия электропитания
23. Входной предохранитель
24. Контакты подачи электропитания
25. Плата программирования (DPT01)
26. Дисплей
27. Не используется
28. Разъем подключения платы управления
29. Кнопки программирования

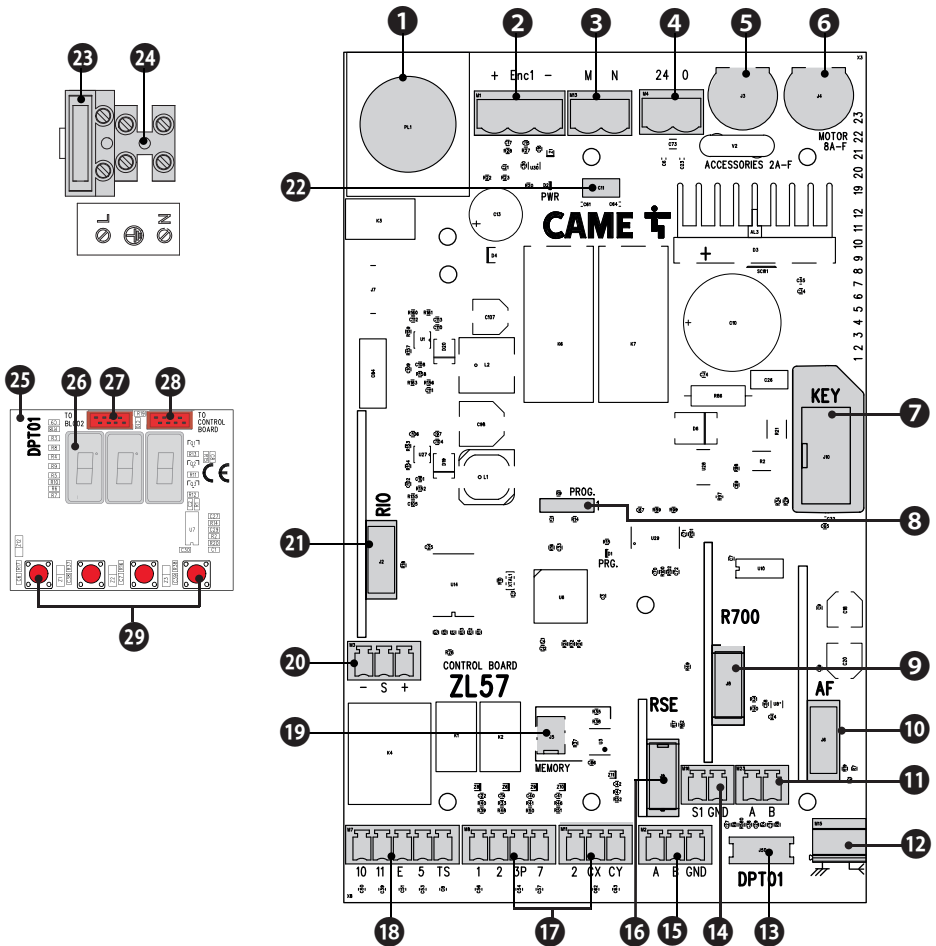

## Электропитание

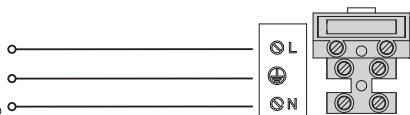

~230 В, 50/60 Гц

| Обозн. | Описание |
|--------|----------|
| L      | Входной  |
| ⊕      | Земля    |
| N      | Нейтраль |

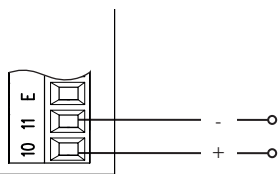

Контакты электропитания аксессуаров ~/=24 В, 25 Вт (макс.)

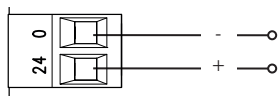

Контакты электропитания платы управления ~/=24 В

## Заводские подключения



## Устройства сигнализации

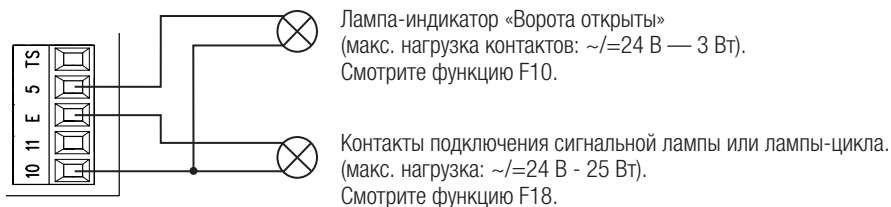

📖 Потребление всех аксессуаров: : макс. 40 Вт.

## Устройства управления

⚠ Перед тем как вставить плату (например: AF, R800), ОТКЛЮЧИТЕ ЭЛЕКТРОПИТАНИЕ и отсоедините аккумуляторы при их наличии.

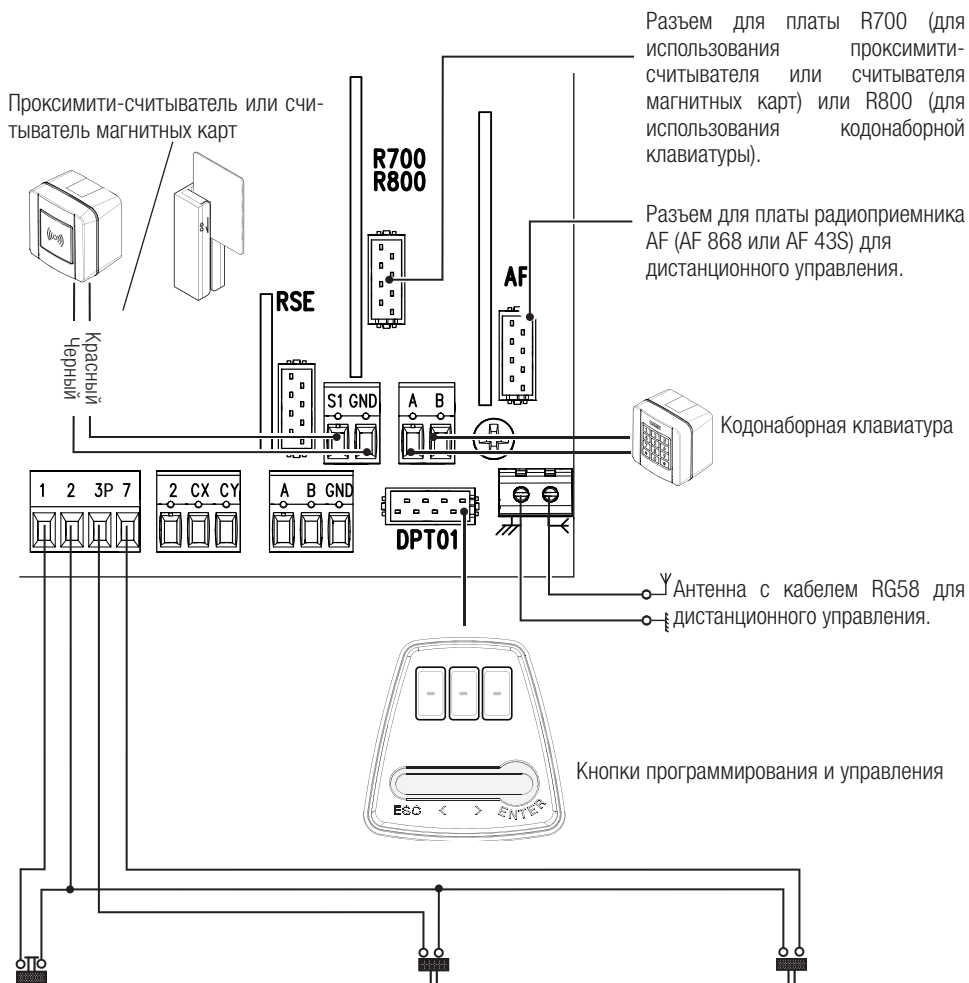

Кнопка «СТОП» (нормально-замкнутые контакты). Данная кнопка позволяет остановить движение ворот с последующим исключением цикла автоматического закрывания. Для возобновления движения необходимо нажать соответствующую кнопку управления или пульта ДУ. См. настройки функции «F 1».

Функция «ОТКРЫТЬ» или «ЧАСТИЧНОЕ ОТКРЫВАНИЕ» с помощью устройства управления (нормально-разомкнутые контакты). См. настройки функции «F 8».

Функция «ОТКРЫТЬ-ЗАКРЫТЬ-ИЗМЕНИТЬ НАПРАВЛЕНИЕ» (пошаговый режим) с помощью устройства управления (нормально-разомкнутые контакты). В качестве альтернативы при программировании функций можно активировать некоторые команды. См. настройки функции «F 7».

## Устройства безопасности

### Фотоэлементы

Выберите режим работы для контактов CX или CY (нормально-замкнутых), предназначенных для подключения устройств безопасности, например, фотоэлементов.

См. функции контактов CX (функция F 2) или CY (функция F 3):

- C1: «Открытие в режиме закрывания». Размыкание контактов во время закрывания ворот приводит к изменению направления движения на противоположное, вплоть до полного открывания.
- C2: «Закрывание в режиме открывания». Размыкание контактов во время открывания ворот приводит к изменению направления движения на противоположное, вплоть до полного закрывания.
- C3: «Частичный стоп». Остановка ворот и начало отсчета времени автоматического закрывания (если эта функция была выбрана).
- C4: «Обнаружение препятствия». Ворота останавливаются при обнаружении препятствия и возобновляют движение после его устранения.

📖 Если контакты CX и CY не используются, отключите их при программировании функций.

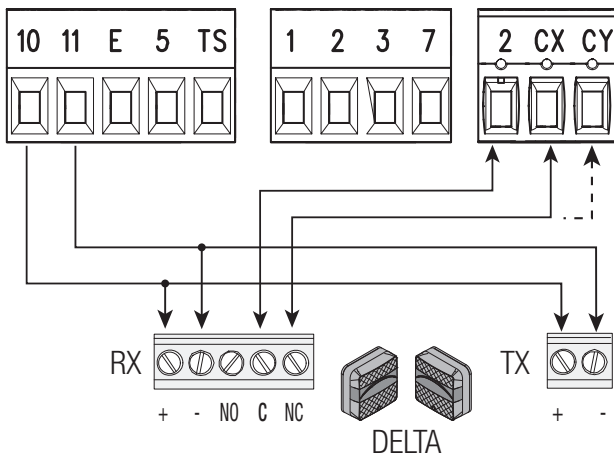
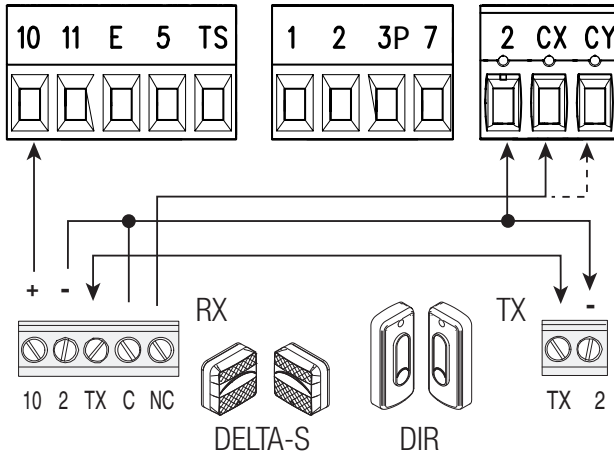

## Чувствительные профили

Выберите режим работы для контактов CX, CY (нормально-замкнутых), предназначенных для подключения устройств безопасности, например, чувствительных профилей.

См. функции контактов CX (функция F 2) или CY (функция F 3):

- C7: «Открытие в режиме закрывания» (нормально-замкнутые контакты). Размыкание контактов во время закрывания ворот приводит к изменению направления движения на противоположное, вплоть до полного открывания.

- C8: «Закрывание в режиме открывания» (нормально-замкнутые контакты). Размыкание контактов во время открывания ворот приводит к изменению направления движения на противоположное, вплоть до полного закрывания.

- r7: «Открытие в режиме закрывания» (резистивный вход 8K2) Размыкание контактов во время закрывания ворот приводит к изменению направления движения на противоположное, вплоть до полного открывания.

- r8: «Закрывание в режиме открывания» (резистивный вход 8K2) Размыкание контактов во время открывания ворот приводит к изменению направления движения на противоположное, вплоть до полного закрывания.

Если контакты CX и CY не используются, отключите их при программировании функций.

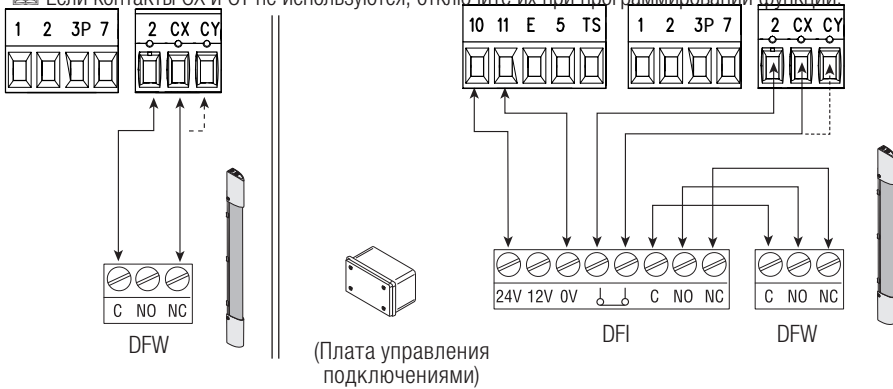

## Подключение устройств безопасности (тестирование)

Каждый раз при подаче команды на открывание или закрывание плата управления проверяет работоспособность устройств безопасности (например: фотоэлементов).

При обнаружении отклонений в работе устройств безопасности любая команда управления блокируется, а на дисплее появляется сообщение E4.

Активируйте функцию F5 с помощью меню программирования функций.

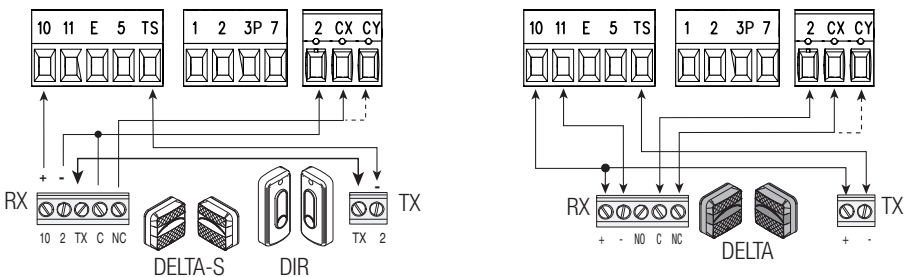



## Беспроводные устройства

⚠ **ОБЯЗАТЕЛЬНО ОТКЛЮЧИТЕ ЭЛЕКТРОПИТАНИЕ** и отсоедините аккумуляторы, прежде чем вставить в разъем плату.

Вставьте плату RIOCN8WS в специальный разъем на плате управления. Выберите функцию, присваиваемую беспроводному устройству (F65, F66, F67 и F68). Настройте беспроводные устройства (RIOED8WS, RIOPH8WS и RIOLX8WS), следуя инструкциям, содержащимся в руководствах по установке аксессуаров.

📖 Если устройства не настроены с помощью платы RIOCN8WS, на дисплее появится сообщение об ошибке «E 18».

⚠ В случае радиопомех беспроводная система блокирует нормальную работу автоматики, а на дисплее появляется сообщение об ошибке «E 17».

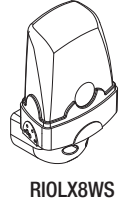
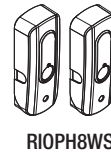
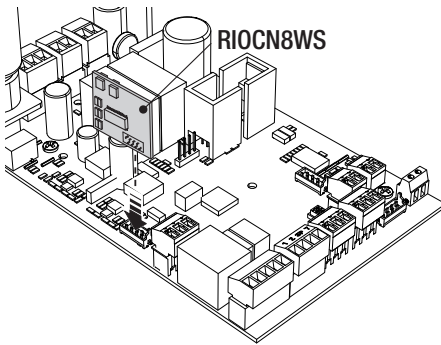

## Подключение посредством Came Remote Protocol (CRP)

⚠ **ОБЯЗАТЕЛЬНО ОТКЛЮЧИТЕ ЭЛЕКТРОПИТАНИЕ** и отсоедините аккумуляторы, прежде чем вставить в разъем плату.

**Использование платы RSE исключает локальное соединение с CAME KEY.**

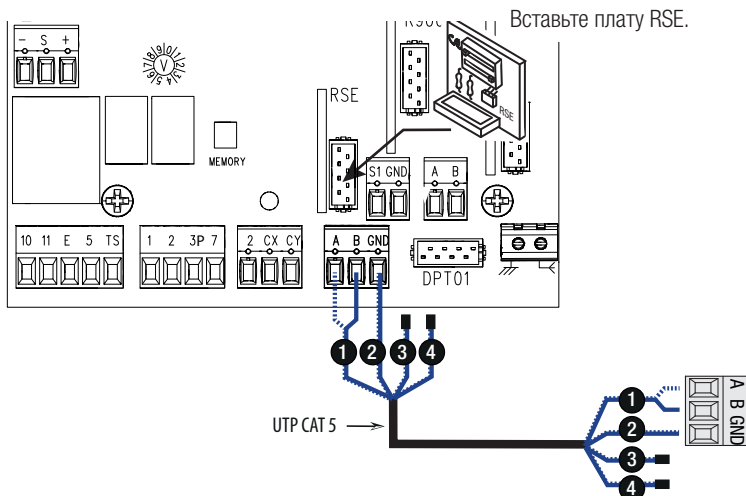

## Пульт дистанционного управления и запоминание данных

**⚠ ОБЯЗАТЕЛЬНО ОТКЛЮЧИТЕ ЭЛЕКТРОПИТАНИЕ** и отсоедините аккумуляторы, прежде чем вставить в разъем плату.

Для создания, изменения и удаления пользователей или управления автоматикой с помощью устройств радиуправления необходимо вставить в разъем плату радиоприемника AF43S. Вставьте карту памяти для сохранения/копирования настроек и зарегистрированных пользователей.

 После использования карту памяти необходимо обязательно вытащить.

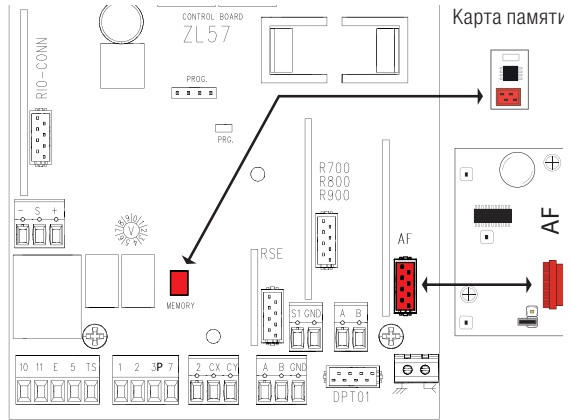

## Описание устройств программирования

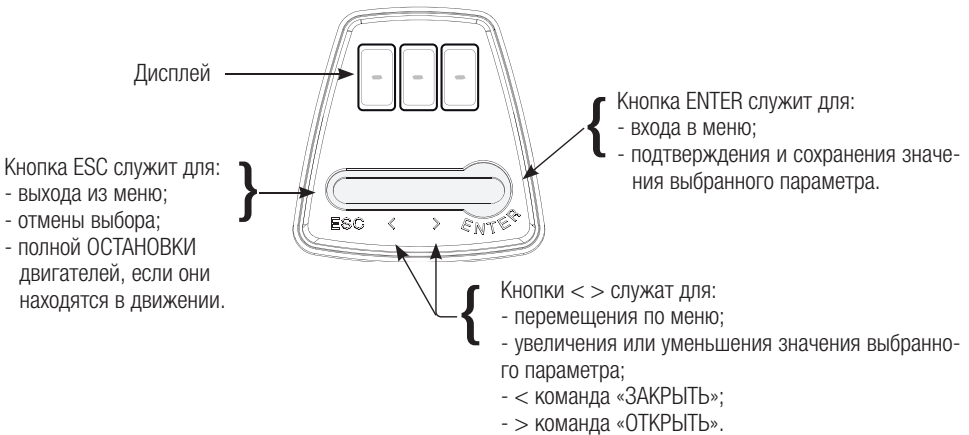

## Навигация по меню

Для входа в меню нажмите кнопку ENTER и удерживайте ее несколько секунд.

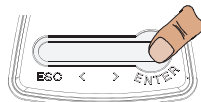

Для выхода из меню подождите 10 секунд или нажмите ESC.

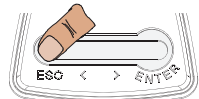



 Когда меню активно, управление автоматикой невозможно.

## Меню «Функции»

 **ВАЖНО!** Начните программирование с функций «СТОП» (F 1) и «КАЛИБРОВКА ДВИЖЕНИЯ» (A3).





 Программирование функций можно выполнять, только когда автоматика не работает.





 В памяти можно сохранить до 250 пользователей.

|     |   |  |
|-----|---|--|
| F 1 | <b>Функция «Стоп» [1-2]</b>                   | Нормально-замкнутые контакты – Данная функция позволяет остановить ворота с последующим исключением цикла автоматического закрывания. Для возобновления движения необходимо использовать соответствующее устройство управления. Устройство безопасности подключается к контактам (1-2); если контакты не используются, выберите 0.<br><b>ВЫКЛ</b> =Выключено (по умолчанию) / <b>ВКЛ</b> =Включено   |
| F 2 | <b>Выбор режима работы контактов [2-СХ]</b>   | Нормально-замкнутые контакты – Возможность выбрать: C1 = открывание в режиме закрывания при срабатывании фотоэлементов; C2 = закрывание во время открывания при срабатывании фотоэлементов; C3 = частичный стоп; C4 = обнаружение препятствия; C7 = открывание в режиме закрывания при срабатывании чувствительных профилей, C8 = закрывание в режиме открывания при срабатывании чувствительных профилей, г7 = открывание в режиме закрывания при срабатывании резистивных чувствительных профилей 8К2, г8 = закрывание в режиме открывания при срабатывании резистивных чувствительных профилей 8К2.<br><b>ВЫКЛ</b> = Выключено (по умолчанию) / C1 / C2 / C3 / C4 / C7 / C8 / г7 / г8<br> Настройка C3 появляется только в том случае, если функция F19 включена.                                    |
| F 3 | <b>Выбор режима работы контактов [2-СУ]</b>   | Нормально-замкнутые контакты – Возможность выбрать: C1 = открывание в режиме закрывания при срабатывании фотоэлементов; C2 = закрывание во время открывания при срабатывании фотоэлементов; C3 = частичный стоп (появляется только если F19 > 1); C4 = обнаружение препятствия; C7 = открывание в режиме закрывания при срабатывании чувствительных профилей, C8 = закрывание в режиме открывания при срабатывании чувствительных профилей, г7 = открывание в режиме закрывания при срабатывании резистивных чувствительных профилей 8К2, г8 = закрывание в режиме открывания при срабатывании резистивных чувствительных профилей 8К2.<br><b>ВЫКЛ</b> = Выключено (по умолчанию) / C1 / C2 / C3 / C4 / C7 / C8 / г7 / г8<br> Настройка C3 появляется только в том случае, если функция F19 включена. |
| F 5 | <b>Самодиагностика устройств безопасности</b> | После каждой команды на открывание или закрывание плата управления проверяет исправность фотоэлементов.<br><b>ВЫКЛ</b> =Выключено (по умолчанию) / <b>1</b> =CX / <b>2</b> =CY / <b>4</b> =CX+CY   |
| F 6 | <b>Присутствие оператора</b>                  | Открывание и закрывание ворот осуществляются при постоянном нажатии кнопки управления. Кнопка управления открыванием, подключенная к контактам 2-3P, и кнопка управления закрыванием, подключенная к контактам 2-7. При этом все другие устройства управления, включая пульты дистанционного управления, заблокированы.<br><b>ВЫКЛ</b> =Выключено (по умолчанию) / <b>ВКЛ</b> =Включено  |
| F 7 | <b>Выбор функции контактов 2-7</b>            | Устройство управления, подключенное к контактам 2-7, управляет воротами в одном из следующих режимов: пошаговом (открыть-закрыть-изменить направление), последовательном (открыть-стоп-закрыть), только открыть или только закрыть.<br><b>0</b> = Пошаговый (по умолчанию) / <b>1</b> = Последовательный / <b>2</b> = Открыть / <b>3</b> = Закрыть   |

|     |  |   |
|-----|--|---|
| F 8 | <b>Выбор функции контактов 2-3P</b>  | Устройство управления, подключенное к контактам 2-3P, выполняет частичное открывание (1) или полное открывание ворот (2).<br>☑️ Время частичного открывания регулируется функцией F 36.<br><b>1 = Частичное открывание (по умолчанию) / 2 = Открыть</b>   |
| F 9 | <b>Обнаружение препятствия при остановленном приводе</b>                           | Если устройства безопасности (фотоэлементы) обнаруживают препятствие при остановленных, закрытых или открытых воротах, привод останавливает работу.<br><b>ВЫКЛ = Выключено (по умолчанию) / ВКЛ = Включено</b>  |
| F10 | <b>Выход сигнальной лампы состояния ворот</b>                                      | Лампа индикатор, подключенная к контактам 10-5, указывает на состояние ворот.<br><b>0 = Горит ровным светом при открытых и движущихся воротах (по умолчанию) / 1 = Мигает при открывания с частотой одна вспышка каждые полсекунды, а при закрывании — одна вспышка каждую секунду. Лампочка горит ровным светом при открытых воротах и выключается при закрытых.</b>   |
| F12 | <b>Замедленное начало движения</b>   | При получении команды на открывание или закрывание полотно ворот двигается медленно первые несколько секунд.<br><b>ВЫКЛ = Выключено / ВКЛ = Включено (по умолчанию)</b>   |
| F13 | <b>Дожим при закрывании</b>  | В конечном положении привод осуществляет дожим при закрывании ворот.<br><b>ВЫКЛ = Выключено (по умолчанию) / 1 = Минимальный дожим / 2 = Средний дожим / 3 = Максимальный дожим</b>   |
| F14 | <b>Тип устройства управления</b>   | Установка типа аксессуара для управления автоматикой.<br><b>0 = R700 для управления посредством проксимити-считывателя или считывателя магнитных карт / 1 = R800 для управления посредством кодонаборной клавиатуры (по умолчанию)</b>  |
| F18 | <b>Выбор режима работы вспомогательной лампы</b>                                   | Подключение вспомогательной лампы к контактам 10-E.<br>Сигнальная лампа: мигает во время открывания и закрывания ворот.<br>Лампа цикла: остается включенной с момента начала открывания ворот до полного закрывания, включая время ожидания перед автоматическим закрыванием.<br>Лампа дополнительного освещения: регулируемое время работы от 60 до 180 секунд. Для регулировки времени см. функцию F25.<br><b>0 = Сигнальная лампа (по умолчанию) / 1 = Лампа цикла / 2 = Лампа дополнительного освещения</b> |
| F19 | <b>Время автоматического закрывания</b>  | Время ожидания автоматического закрывания с момента достижения крайнего положения открывания. Регулируется в диапазоне от 1 до 180 с. Функция автоматического закрывания ворот не работает при срабатывании устройств безопасности в результате обнаружения препятствия, после нажатия кнопки «Стоп» или при временном отключении электропитания.<br><b>ВЫКЛ = Выключено (по умолчанию) / 1 = 1 секунда / ... / 180 = 180 секунд</b>  |
| F20 | <b>Регулировка времени автоматического закрывания после частичного открывания.</b> | Время ожидания автоматического закрывания с момента получения команды на частичное открывание. Регулируется в диапазоне от 1 до 180 с. Функция автоматического закрывания ворот не работает при срабатывании устройств безопасности в результате обнаружения препятствия, после нажатия кнопки «Стоп» или при временном отключении электропитания.<br>☑️ Функция F19 не должна быть отключена.<br><b>ВЫКЛ = Выключено (по умолчанию) / 1 = 1 секунда / ... / 180 = 180 секунд</b>                               |

|     |  |  |
|-----|--|--|
| F21 | <b>Время предварительного включения сигнальной лампы</b>   | Регулировка времени предварительного включения сигнальной лампы, подключенной к контактам 10-E, перед каждым циклом. Время предварительного включения сигнальной лампы может быть отрегулировано в диапазоне от 1 до 10 с.<br><b>ВЫКЛ = Выключено (по умолчанию) / 1 = 1 секунда /... / 10 = 10 секунд</b> |
| F25 | <b>Время работы лампы дополнительного освещения</b>        | Лампа дополнительного освещения остается включенной в течение времени, необходимого для открывания и закрывания ворот. Регулируется в диапазоне от 60 до 180 с.<br><b>60 = 60 секунд /... / 180 = 180 секунд (по умолчанию)</b>  |
| F28 | <b>Скорость открывания</b>                                 | Установка скорости открывания ворот в процентах.<br><b>60 = Минимальная скорость /... / 80 = 80% от максимальной скорости (по умолчанию) /... / 100 = Максимальная скорость</b>  |
| F29 | <b>Скорость закрывания</b>                                 | Установка скорости закрывания ворот в процентах.<br><b>60 = 60% от максимальной скорости /... / 80 = 80% от максимальной скорости (по умолчанию) /... / 100 = 100% от максимальной скорости</b>  |
| F30 | <b>Скорость замедления</b>                                 | Установка скорости замедления при открывании и закрывании ворот в процентах.<br><b>20 = Минимальная скорость / 40 = 40% от скорости двигателя (по умолчанию) / 60 = Максимальная скорость</b>  |
| F33 | <b>Скорость при калибровке</b>                             | Установка скорости калибровки привода в процентах.<br><b>30 = 30% от максимальной скорости /... / 50 = 50% от максимальной скорости (по умолчанию) /... / 60 = 60% от максимальной скорости</b>  |
| F34 | <b>Чувствительность при движении</b>                       | Данная функция позволяет отрегулировать чувствительность системы защиты во время движения.<br><b>10 = максимальная чувствительность / ... / 100= минимальная чувствительность (по умолчанию)</b>   |
| F35 | <b>Чувствительность при замедлении движения</b>            | Данная функция позволяет отрегулировать чувствительность системы защиты во время замедления.<br><b>10 = максимальная чувствительность / ... / 100= минимальная чувствительность (по умолчанию)</b>   |
| F36 | <b>Регулировка частичного открывания</b>                   | Регулировка частичного открывания ворот в процентном отношении к полному открыванию.<br><b>10 = 10% от траектории движения /... / 40 = 40% от траектории движения (по умолчанию) /... / 80 = 80% от траектории движения</b>  |
| F41 | <b>Начальная точка замедления во время открывания</b>      | Функция позволяет определить начало замедления ворот при открывании в процентном отношении ко всей траектории движения.<br><b>1 = 1% от траектории движения /... / 5 = 5% от траектории движения (по умолчанию) /... / 60 = 60% от траектории движения</b>   |
| F42 | <b>Начальная точка замедления во время закрывания</b>      | Функция позволяет определить начало замедления ворот при закрывании в процентном отношении ко всей траектории движения.<br><b>1 = 1% от траектории движения /... / 15 = 15% от траектории движения (по умолчанию) /... / 60 = 60% от траектории движения</b>   |
| F44 | <b>Регулировка конечной фазы замедления при закрывании</b> | Функция позволяет определить начальную точку конечной фазы замедления привода при закрывании в процентном отношении ко всей траектории движения.<br><b>1 = 1% от общей траектории движения / ... / 10 = 10% от общей траектории движения (по умолчанию)</b>  |

|     |  |  |
|-----|--|--|
| F47 | <b>Задержка при закрытии</b>           | Регулировка позволяет определить начало замедления ворот при закрытии в процентном отношении ко всей траектории движения.<br><b>ВЫКЛ</b> = Выключено / <b>1</b> = 1% от траектории движения (минимальная) / ... / <b>5</b> = 5% от траектории движения ( <b>по умолчанию</b> ) / ... / <b>50</b> = 50% от траектории движения (максимальная)   |
| F49 | <b>Выбор режима синхронной работы</b>  | Функция позволяет активировать CRP (Came Remote Protocol).<br><b>0</b> = Выключено / <b>3</b> = CRP ( <b>по умолчанию</b> )  |
| F50 | <b>Сохранение данных</b>               | Сохранение пользователей и настроек на карте памяти.<br> Эта функция доступна только в том случае, если в плату управления вставлена карта памяти.<br><b>0</b> = Выключено ( <b>по умолчанию</b> ) / <b>1</b> = Включено  |
| F51 | <b>Загрузка данных</b>                 | Скачивание данных с карты памяти<br> Эта функция доступна только в том случае, если в плату управления вставлена карта памяти.<br><b>0</b> = Выключено ( <b>по умолчанию</b> ) / <b>1</b> = Включено  |
| F56 | <b>Номер периферийного устройства</b>  | Настройка позволяет установить номер периферийного устройства, от 1 до 255, для каждой платы при наличии в системе нескольких автоматических устройств с системой подключения CRP (Came Remote Protocol).<br><b>1</b> ---- > <b>255</b>  |
| F63 | <b>Изменение скорости COM</b>          | Регулировка скорости обмена данными в системе подключений CRP (Came Remote Protocol).<br><b>0</b> = 1200 бод / <b>1</b> = 2400 бод / <b>2</b> = 4800 бод / <b>3</b> = 9600 бод / <b>4</b> = 14400 бод / <b>5</b> = 19200 бод / <b>6</b> = 38400 бод ( <b>по умолчанию</b> ) / <b>7</b> = 57600 бод / <b>8</b> = 115200 бод   |
| F65 | <b>Беспроводной вход RIOED8WS [T1]</b> | Беспроводное устройство безопасности (RIOED8WS), присвоенное одной из следующих функций на выбор: P 7 = открывание во время закрытия; P 8 = закрытие во время открывания; P 0 = стоп.<br>Для программирования смотрите инструкции, прилагаемые к устройству.<br> Эта функция доступна только в том случае, если в плату управления вставлена RIOCN8WS.<br><b>OFF</b> = Выключено ( <b>по умолчанию</b> ) / P0 / P7 / P8   |
| F66 | <b>Беспроводной вход RIOED8WS [T2]</b> | Беспроводное устройство безопасности (RIOED8WS), присвоенное одной из следующих функций на выбор: P 7 = открывание во время закрытия; P 8 = закрытие во время открывания; P 0 = стоп.<br>Для программирования смотрите инструкции, прилагаемые к устройству.<br> Эта функция доступна только в том случае, если в плату управления вставлена RIOCN8WS.<br><b>OFF</b> = Выключено ( <b>по умолчанию</b> ) / P0 / P7 / P8   |
| F67 | <b>Беспроводной вход RIOPH8WS [T1]</b> | Беспроводное устройство безопасности (RIOPH8WS), присвоенное одной из следующих функций на выбор: P 1 = открывание во время закрытия; P 2 = закрытие во время открывания; P 3 = частичный стоп; P 4 = обнаружение препятствия.<br>Для программирования смотрите инструкции, прилагаемые к устройству.<br> Эта функция доступна только в том случае, если в плату управления вставлена RIOCN8WS.<br><b>OFF</b> = Выключено ( <b>по умолчанию</b> ) / P1 / P2 / P3 / P4 |

|     |  |  |
|-----|--|--|
| F68 | <b>Беспроводной вход RIOPH8WS [T2]</b> | Беспроводное устройство безопасности (RIOPH8WS), присвоенное одной из следующих функций на выбор: P1 = открывание во время закрывания; P2 = закрывание во время открывания; P3 = частичный стоп; P4 = обнаружение препятствия.<br>Для программирования смотрите инструкции, прилагаемые к устройству.<br> Эта функция доступна только в том случае, если в плату управления вставлена RIOC8WS.<br><b>OFF = Выключено (по умолчанию) / P1 / P2 / P3 / P4</b>                                     |
| U1  | <b>Создание нового пользователя</b>    | Добавление до 250 пользователей и присвоение каждому из них одной из выбранных функций. Добавление осуществляется с помощью пульта ДУ или другого устройства управления (см. раздел, посвященный СОЗДАНИЮ ПОЛЬЗОВАТЕЛЯ С ПРИСВОЕННОЙ КОМАНДОЙ УПРАВЛЕНИЯ).<br><b>1 = открыть-закреть (пошаговый) / 2 = открыть-стоп-закреть (последовательный) / 3 = только открыть / 4 = частичное открывание</b>   |
| U2  | <b>Удаление пользователя</b>           | Удаление отдельно взятого пользователя (см. раздел «УДАЛЕНИЕ ПОЛЬЗОВАТЕЛЯ»).   |
| U3  | <b>Удаление пользователей</b>          | Удаление всех пользователей из памяти.<br><b>ВЫКЛ = Выключено / ВКЛ = Удаление всех пользователей</b>  |
| U4  | <b>Декодирование радиокода</b>         | Выберите тип кодировки радиосигнала ПДУ, который нужно сохранить в памяти платы управления.<br> При выборе кодировки радиосигнала автоматически удаляются все сохраненные пульты дистанционного управления.<br> Кодировка TWIN позволяет запоминать несколько пользователей с одним ключом (Key block).<br><b>1 = все серии (по умолчанию) / 2 = только серии с динамическим кодом / 3 = только серия TWIN</b> |
| A1  | <b>Назначение</b>                      | Выберите назначение.<br><b>1 = стандартная установка.</b><br> Максимальная поднимаемая масса составляет составляет 20 кг помимо необходимого подъема проема.<br><b>2 = частная установка.</b><br> Максимальная поднимаемая масса составляет составляет 40 кг помимо необходимого подъема проема.   |
| A2  | <b>Проверка привода</b>                | Проверка направления вращения моторов (см. раздел «ТЕСТ ПРИВОДОВ» ).<br><b>OFF = Выключено / ON = Включено</b>   |
| A3  | <b>Калибровка движения</b>             | Автоматическая калибровка движения (см. раздел «КАЛИБРОВКА ДВИЖЕНИЯ» ).<br><b>OFF = Выключено / ON = Включено</b>  |
| A4  | <b>Сброс параметров</b>                | Внимание! Восстановление настроек по умолчанию и отмена отрегулированных режимов работы привода.<br><b>OFF = Выключено / ON = Включено</b>   |
| A5  | <b>Счетчик рабочих циклов</b>          | Функция позволяет отображать количество выполненных команд или сбрасывать их (001 = 100 команд; 010 = 1000 команд; 100 = 10000; 999 = 99900; CSI = техобслуживание).   |
| A6  | <b>Регулировка крутящего момента</b>   | Функция позволяет регулировать крутящий момент в диапазоне от 1 (минимальный) до 5 (максимальный).<br><b>1 / 2 / 3 / 4 / 5 (по умолчанию)</b>  |
| H1  | <b>Версия</b>                          | Отображает версию прошивки.  |

## Перечень зарегистрированных пользователей

Загрузить с портала [docs.came.com](https://docs.came.com) форму ПЕРЕЧЕНЬ ЗАРЕГИСТРИРОВАННЫХ ПОЛЬЗОВАТЕЛЕЙ. Ввести **L20180423**.

### Добавление пользователей с разными функциями управления

**Примечание:** при создании/удалении пользователей на дисплее отображаются числа, указывающие на свободные номера, которые могут быть использованы для добавления новых пользователей (макс. 250 пользователей).

**Внимание!** Вытащите карту памяти из разъема, перед тем как добавить нового пользователя.

Выберите U1. Нажмите ENTER для подтверждения **1**.

Выберите режим управления, который хотите присвоить данному пользователю.

Режимы управления:

- 1 - пошаговый (открыть-закрыть);
- 2 - последовательный (открыть-стоп-закрыть);
- 3 - открыть;
- 4 - частично открыть.

Нажмите ENTER для подтверждения **2**.

В течение нескольких секунд на дисплее будет мигать число от 1 до 250, обозначающее свободный номер, который будет присвоен пользователю после отправления кода с помощью пульта ДУ **3**, кодаборной клавиатуры **4** или проксимити-устройства **5**.

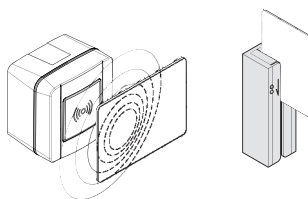
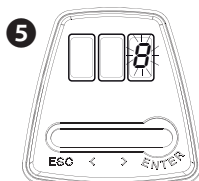
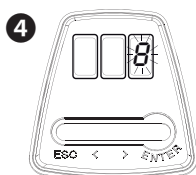
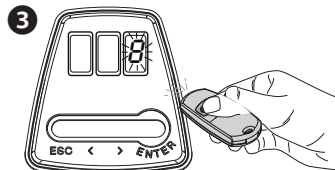
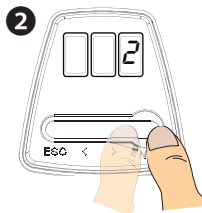
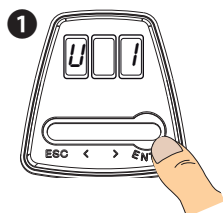



## Удаление отдельного пользователя

Выберите U2. Нажмите ENTER для подтверждения **1**.  
Выберите номер удаляемого пользователя. Нажмите ENTER для подтверждения **2**.  
На дисплее появится надпись "Clr", подтверждающая удаление **3**.

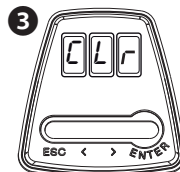
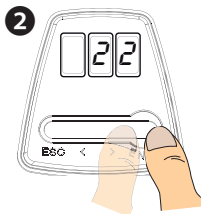
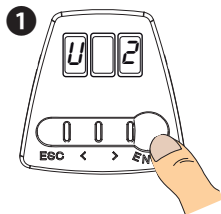

## Проверка привода

Выберите A2. Нажмите ENTER для подтверждения **1**.  
Выберите ON, чтобы начать проверку. Нажмите ENTER для подтверждения **2**.  
На дисплее появится надпись "---" в ожидании команды **3**.

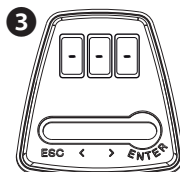
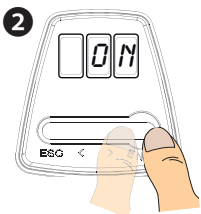
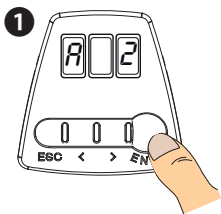

Нажмите клавишу <, удерживая ее в этом положении, убедитесь в том, что ворота начали закрываться **4**.  
Повторите эту процедуру с клавишей, отмеченной стрелкой >, чтобы проверить, открываются ворота или нет **5**.

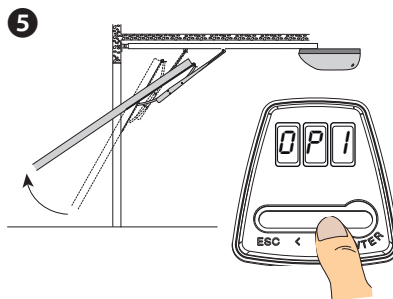
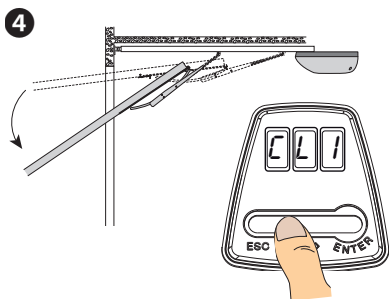

## Калибровка движения

Примечание: перед тем как приступить к регулировке движения ворот, убедитесь в том, что зона действия автоматики свободна от препятствий.

**Важно!** Все устройства безопасности, за исключением кнопки «СТОП», будут отключены до полного завершения процедуры.

Выберите АЗ. Нажмите "ВВОД" (ENTER), чтобы подтвердить **1**.

Выберите "1" и нажмите "ВВОД" (ENTER) для подтверждения **2**.

Ворота закроются до механического упора **3**.

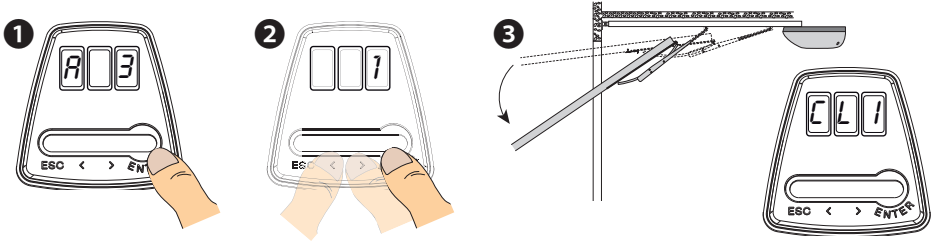

После этого ворота откроются до механического упора **4**.

Подождите несколько секунд для сохранения калибровки, отображаемой на дисплее **5**.

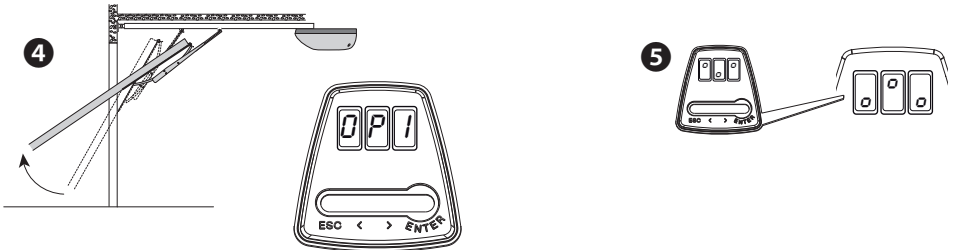

Установите механический упор открывания вплотную к тележке и зафиксируйте его.

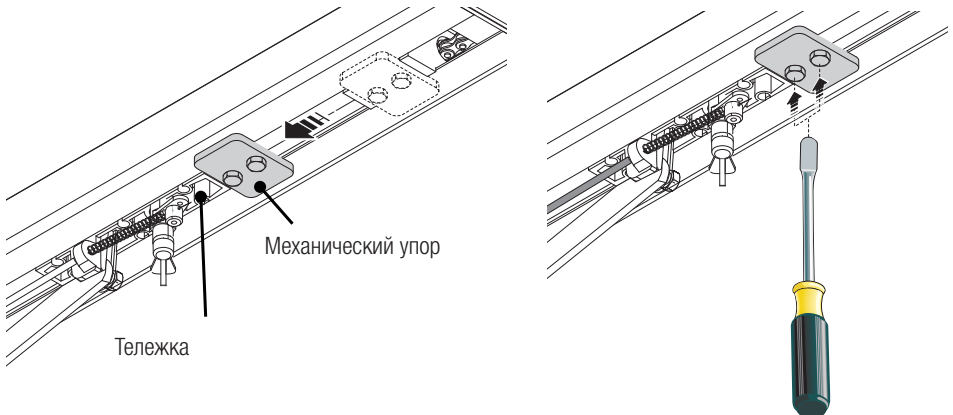

## Функция энкодера

Обнаружение препятствия при **ОТКРЫВАНИИ**.  
Ворота закрываются.

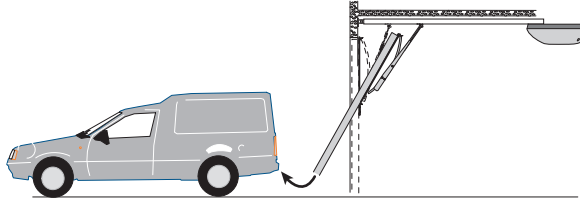

Обнаружение препятствия при **ЗАКРЫВАНИИ**.

Ворота меняют направление движения и открываются.

После двукратной смены направления движения, во время закрывания, ворота остаются открытыми, а автоматическое закрывание становится невозможным. После трехкратного обнаружения препятствия как при открывании, так и при закрывании, ворота останавливаются.

Для повторного закрывания ворот нажмите кнопку управления или используйте пульт ДУ.

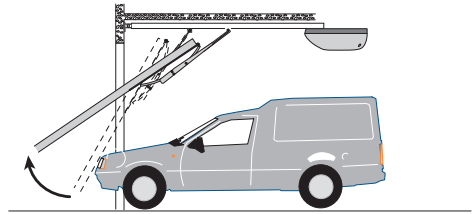
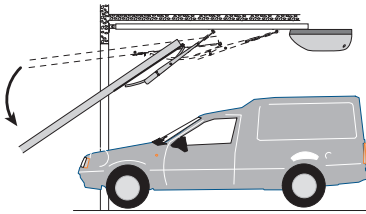

## СООБЩЕНИЯ ОБ ОШИБКАХ

📖 Сообщения об ошибках отображаются на дисплее.

|     |   |
|-----|---|
| E 2 | Калибровка движения незавершена                         |
| E 3 | Энкодер неисправен                                      |
| E 4 | Ошибка самодиагностики                                  |
| E 7 | Ошибка времени работы                                   |
| E 9 | Препятствие при закрывании                              |
| E11 | Максимальное количество подряд обнаруженных препятствий |
| E14 | Ошибка последовательного подключения                    |
| E15 | Ошибка пульта дистанционного управления                 |
| E17 | Ошибка беспроводной системы                             |
| E18 | Беспроводная система не настроена                       |

## ВОЗМОЖНЫЕ НЕИСПРАВНОСТИ И СПОСОБЫ ИХ УСТРАНЕНИЯ

| НЕИСПРАВНОСТЬ              | ВОЗМОЖНАЯ ПРИЧИНА  | СПОСОБЫ УСТРАНЕНИЯ  |
|----------------------------|--|---|
| Ворота не двигаются.       | <ul style="list-style-type: none"> <li>• Нет напряжения питания.</li> <li>• Разблокирован привод.</li> <li>• Слишком слабый или отсутствующий сигнал пульта ДУ.</li> <li>• Заела(и) кнопка(и) и/или ключ-выключатель.</li> </ul> | <ul style="list-style-type: none"> <li>• Включите электропитание.</li> <li>• Заблокируйте мотор-редуктор.</li> <li>• Поменяйте батарейки.</li> <li>• Проверьте целостность устройств(а) и/или электрических кабелей.</li> </ul> |
| Ворота только открываются. | <ul style="list-style-type: none"> <li>• Срабатывают фотоэлементы.</li> </ul>  | <ul style="list-style-type: none"> <li>• Проверьте, чтобы в зоне действия фотоэлементов не было помех.</li> </ul>   |

**△ Если проблему невозможно устранить, следуя приведенным в таблице инструкциям, или обнаруживаются неполадки, неисправности, шум, подозрительные вибрации или неожиданное поведение системы, обратитесь к квалифицированному персоналу.**

## ЗАКЛЮЧИТЕЛЬНЫЕ РАБОТЫ

Заключительные проверки необходимо осуществить после выполнения всех подключений и включения автоматики.

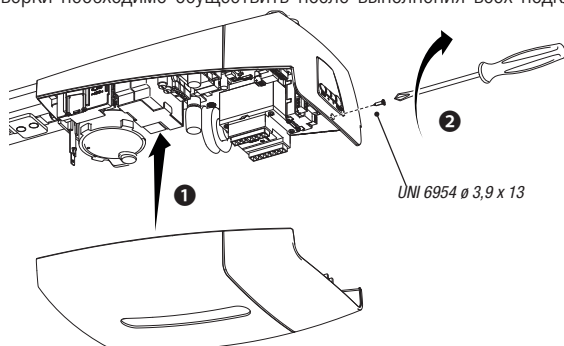

## УТИЛИЗАЦИЯ

 CAME S.p.A. имеет сертификат системы защиты окружающей среды UNI EN ISO 14001, гарантирующий экологическую безопасность на ее заводах.

Мы просим, чтобы вы продолжали защищать окружающую среду. CAME считает одним из фундаментальных пунктов стратегии рыночных отношений выполнение этих кратких руководящих принципов:

### УТИЛИЗАЦИЯ УПАКОВКИ

Упаковочные компоненты (картон, пластмасса и т. д.) — твердые отходы, утилизируемые без каких-либо специфических трудностей. Необходимо просто разделить их так, чтобы они могли быть переработаны.

Утилизацию необходимо проводить в соответствии с действующим законодательством местности, в которой производилась эксплуатация изделия.

**НЕ ЗАГРЯЗНЯЙТЕ ОКРУЖАЮЩУЮ СРЕДУ!**

### УТИЛИЗАЦИЯ ИЗДЕЛИЯ

Наша продукция изготовлена с использованием различных материалов. Большая их часть (алюминий, пластмасса, сталь, электрические кабели) ассимилируется как городские твердые отходы. Они могут быть переработаны специализированными компаниями.

Другие компоненты (электронные платы, батарейки пультов дистанционного управления и т.д.), напротив, могут содержать загрязняющие вещества.

Они должны передаваться компаниям, имеющим лицензию на их переработку.

Утилизацию необходимо проводить в соответствии с действующим законодательством местности, в которой производилась эксплуатация изделия.

**НЕ ЗАГРЯЗНЯЙТЕ ОКРУЖАЮЩУЮ СРЕДУ!**



Fabbricante / Manufacturer / Hersteller / Fabricant / Fabricante / Fabricante / Wytwórca / Fabrikant

## Came S.p.a.

indirizzo / address / adresse / adresse / dirección / endereço / adres / adres  
Via Martiri della Libertà 15 - 31030 Dosson di Casier, Treviso - Italy



DICHIARA CHE LE AUTOMAZIONI PER PORTE GARAGE / DECLARES THAT THE OPERATORS FOR GARAGE DOORS / ERKLÄRT DASS DIE SCHIEBETÜR - ANTRIEBE / DECLARE QUE LES AUTOMATISMES POUR PORTES DE GARAGE / DECLARA QUE LAS AUTOMATIZACIONES PARA PUERTAS DE GARAJE / DECLARA QUE AS AUTOMATIZAÇÕES PARA PORTAS DE GARAGEM / OSWADZCA ZE AUTOMATYKA DO BRAM GARAZOWYCH / VERKLAART DAT DE AUTOMATISERINGEN VOOR GARAGEPORTEN

VER13DMS  
VER10DMS

SONO CONFORMI ALLE DISPOSIZIONI DELLE SEGUENTI DIRETTIVE / THEY COMPLY WITH THE PROVISIONS OF THE FOLLOWING DIRECTIVES / DEN VORGÄBEN DER FOLGENDEN RICHTLINIEN ENTSPRECHEN / SONT CONFORMES AUX DISPOSITIONS DES DIRECTIVES SUIVANTES / CUMPLEN CON LAS DISPOSICIONES DE LAS SIGUIENTES DIRECTIVAS / ESTÃO DE ACORDO COM AS DISPOSIÇÕES DAS SEQUENTES DIRECTIVAS / SA ZGODNIE Z POSTANOWIENIAMI NASTĘPUJĄCYCH DYREKTYW EUROPEJSKICH / VOLDÖEN AAN DE VOORSCHRIFTEN VAN DE VOLGENDE RICHTLINIEN:

- COMPATIBILITÀ ELETTROMAGNETICA / ELECTROMAGNETIC COMPATIBILITY / ELEKTROMAGNETISCHE VERTRÄGLICHKEIT / COMPATIBILITÉ ÉLECTROMAGNÉTIQUE / COMPATIBILIDAD ELECTROMAGNETICA / COMPATIBILIDADE ELETROMAGNETICA / KOMPATYBILNOŚCI ELEKTROMAGNETYCZNEJ / ELEKTROMAGNETISCHE COMPATIBILITEIT : 2014/30/UE.

Riferimento norme armonizzate ed altre norme tecniche / Refer to European regulations and other technical regulations / Harmonisierte Essigsnormen und andere technische Vorgaben / Referência aux normes harmonisées et aux autres normes techniques / Referencia normas armonizadas y otras normas técnicas / Referência de normas harmonizadas e outras normas técnicas / Odnozne normy ujednolicone i inne normy techniczne / Geharmoniseerde en andere technische normen waarnaar is verwezen

EN 61000-6-1:2008  
EN 61000-6-3:2007+A1:2011  
EN 62233:2008  
EN 60335-1:2012+A11:2014  
EN 60335-2-103:2003+A11:2009

RISPETTANO I REQUISITI ESSENZIALI APPLICATI / MEET THE APPLICABLE ESSENTIAL REQUIREMENTS / DEN WESENTLICHEN ANGEWANDTEN ANFORDERUNGEN ENTSPRECHEN / RESPECTENT LES CONDITIONS REQUISITES NECESSAIRES APPLIQUEES / CUMPLEN CON LOS REQUISITOS ESSENCIALES APLICADOS / RESPETAM O REQUISITOS ESSENCIAIS APLICADOS / SPELNIJA PODSTAWOWE WYMAGANIA WYRLINKI / VOLDÖEN AAN DE TOEPASSABE MINIMUM EISEN:

1.1.3; 1.1.5; 1.2.1; 1.2.2; 1.3.2; 1.3.7; 1.3.8.1; 1.4.1; 1.4.2; 1.5.1; 1.5.6; 1.5.8; 1.5.9; 1.5.9; 1.5.13; 1.6.1; 1.6.3; 1.6.4; 1.7.1; 1.7.2; 1.7.4

PERSONA AUTORIZZATA A COSTITUIRE LA DOCUMENTAZIONE TECNICA PERTINENTE / PERSON AUTHORISED TO COMPIL THE RELEVANT TECHNICAL DOCUMENTATION / PERSON DIE BEVOLLMÄCHTIGT IST, DIE RELEVANTEN TECHNISCHEN UNTERLAGEN ZUSAMMENZUSTELLEN / DOCUMENTATION TECHNIQUE SPECIFIQUE D'AUTORISATION A CONSTITUIRE DE / PERSONA FACULTADA PARA ELABORAR LA DOCUMENTACION TÉCNICA PERTINENTE / PESSOA AUTORIZADA A CONSTITUIR A DOCUMENTAÇÃO TÉCNICA PERTINENTE / OSOBA UPORAWNIANA DO ZREDKOWANIA DOKUMENTACJI TECHNICZNEJ / DEGENE DIE GEMACHTIGT IS DE RELEVANTE TECHNISCHE DOCUMENTEN SAMEN TE STELLEN.

### CAME S.p.a.

La documentazione tecnica pertinente è stata compilata in conformità all'allegato VIB. / The pertinent technical documentation has been drawn up in compliance with attached document VIB. / Die relevante technische Dokumentation wurde entsprechend der Anlage VIB ausgestellt. / La documentation technique spécifique a été remplie conformément à l'annexe VIB. / La documentación técnica pertinente ha sido redactada en cumplimiento con el anexo VIB. / A documentação técnica pertinente foi preenchida de acordo com o anexo VIB. / Odnozna dokumentacja techniczna została zredagowana zgodnie z załącznikiem VIB. / De technische documentatie terzake is opgesteld in overeenstemming met de bijlage VIB.

CAME S.p.a. si impegna a trasmettere, in risposta a una richiesta adeguatamente motivata delle autorità nazionali, informazioni pertinenti sulle quasi macchine, e / Came S.p.a., following a duly motivated request from the national authorities, undertakes to provide information related to the quasi machines, and / Die Firma Came S.p.a. verpflichtet sich auf eine angemessene motivierte Anfrage der staatlichen Behörden Informationen über die unvollständigen Maschinen, zu übermitteln, und / Came S.p.a. s'engage à transmettre, en réponse à une demande bien fondée de la part des autorités nationales, les renseignements relatifs aux quasi machines. / Came S.p.a. se compromete a transmitir, como resposta a una solicitud adecuadamente fundada por parte de las autoridades nacionales, informaciones relacionadas con las cuasimáquinas / Came S.p.a. compromete-se em transmitir, em resposta a uma solicitação motivada e devidamente justificada pelas autoridades nacionais, informações pertinentes às partes que compoñam máquinas / Came S.p.a. zobowiązuje się do udzielenia informacji dotyczących maszyn nieukończonych na odpowiednio uzasadnione prośbie, złożona przez kompetentne organy państwowe / Came S.p.a. verbindt zich ertoe om op met redenen omkleed verzoek van de nationale autoriteiten de relevante informatie voor de niet voltooidde machine te verstrekken.

### VIIETA / FORBIDS / VERBIET / INTERDIT / PROHIBE / PROIBE / ZABRANIA SIE / VERBIEDT

la messa in servizio finale la macchina finale in cui deve essere incorporata non è stata dichiarata conforme, se del caso alla 2006/42/CE, / commissioning of the above mentioned until such moment when the final machine into which they must be incorporated, has been declared compliant, if pertinent, to 2006/42/CE / die Inbetriebnahme bevor die „Endmaschine“ in die die unvollständige Maschine eingebaut wird, als konform erklärt wurde, gegebenenfalls gemäß der Richtlinie 2006/42/EG. / la mise en service tant que la machine finale dans laquelle elle doit être incorporée n'a pas été déclarée conforme, le cas échéant, à la norme 2006/42/CE. / la puesta en servicio hasta que la máquina final en la que será incorporada no haya sido declarada de conformidad de acuerdo a la 2006/42/CE / a colocação em funcionamento, até que a máquina final, onde devem ser incorporadas, não for declarada em conformidade, se de acordo com a 2006/42/CE. / Uruchomienie w uzasadnion do czasu, kiedy maszyna, do której ma być wstawiany, nie została oceniona jako zgodna z wymogami dyrektywy 2006/42/WE. Jeśli taka procedura była konieczna, / deze in werking te stellen zolang de eindmachine waarin de niet voltooidde machine moet worden ingebouwd in overeenstemming is verklaard, indien toepasselijk met de richtlijn 2006/42/EG.

Dosson di Casier (TV)  
31 Gennaio / January / Januar / Janvier / Enero  
/ Janeiro / Styczen / Januari 2018

Legale Rappresentante / Legal Representative / Gesetzlicher Vertreter / Representant Legal / Representante Legal / Representante Legal / Prawny Przedstawiciel / Juridische Vertegenwoordiger

Paolo Menuzzo

Fascicolo tecnico a supporto / Supporting technical dossier / Unterstützung technische Dossier / soutien expediente tecnico / apoiar dossier técnico / wspieranie dokumentacji technicznej / ondersteunende technische dossier: 001VER13DMS

### Came S.p.a.

Via Martiri della Libertà, 15 - 31030 Dosson di Casier - Treviso - Italy - Tel. (+39) 0422 4940 - Fax (+39) 0422 4941  
info@came.it - www.came.com

Cap. Soc. 1.610.000,00 € - C.F. e P.I. 03481280265 - VAT IT 03481280265 - REA TV 275359 - Reg Imp. TV 03481280265

*Содержание данного руководства может быть изменено в любое время без предварительного уведомления.*

**CAME** 

**CAME.COM**

**CAME S.P.A.**

Via Martiri Della Libertà, 15  
31030 Dosson di Casier - Treviso - Italy  
tel. (+39) 0422 4940 - fax. (+39) 0422 4941