

# Notice d'utilisation B.A.A.L. du type Sa Planète

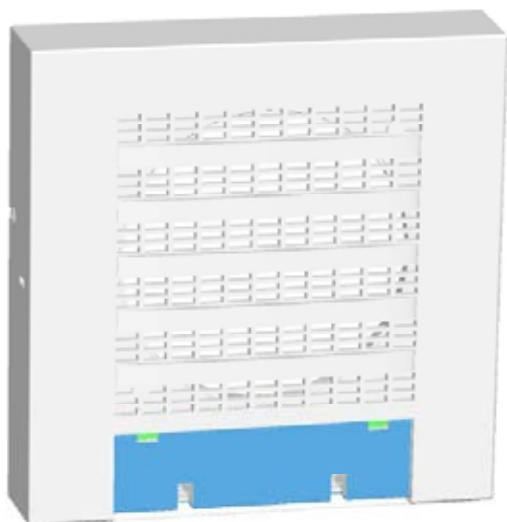

- 1 Introduction
- 2 Encombrement, fixation
- 3 Caractéristiques techniques
- 4 Raccordements
- 5 Fonctionnement, contrôle, essai
- 6 Incidents éventuels de fonctionnement
- 7 Maintenance, entretien

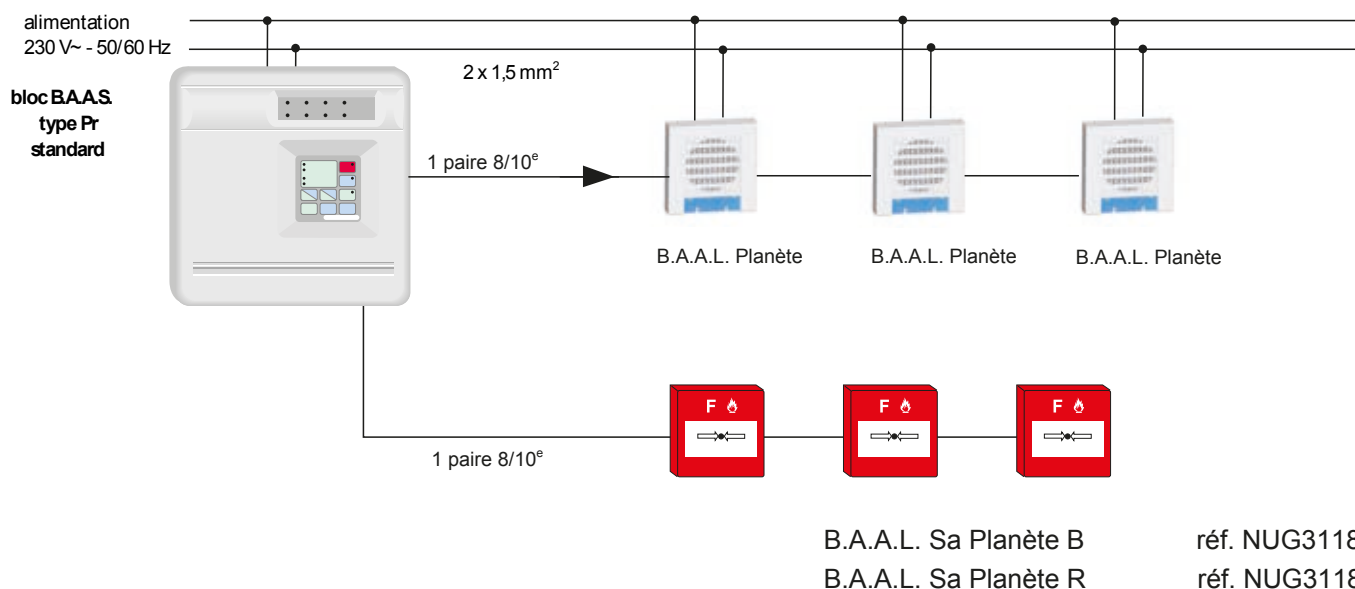

Pour la protection de l'environnement, papier 100% recyclé.

# EATON

Powering Business Worldwide

**COOPER SÉCURITÉ SAS (Groupe EATON)**

Parc européen d'entreprises II  
Rue Beethoven - BP 10184 63204 RIOM Cedex

Assistance Technique Téléphonique  
0825 826 212 (0,15 € TTC/min)  
Service Clients  
0820 867 867 (0,118 € TTC/min)

En raison de l'évolution des normes et du matériel, toutes les caractéristiques et présentations figurant sur cette notice sont données à titre indicatif. Elles ne constituent pas un engagement de notre part, et nous nous réservons le droit d'effectuer, sans préavis, toute modification ou amélioration.

ZNO1028900 C - 03/2016

## 1 INTRODUCTION

### 1.1 Généralités

Le Bloc Autonome d'Alarme Lumineux (B.A.A.L.) Sa est utilisé dans les systèmes d'alarme incendie pour donner, en cas d'urgence, l'ordre d'évacuation du public ainsi que du personnel non employé à la lutte contre l'incendie.

Les blocs autonomes d'alarme lumineux ont pour but d'alerter les personnes sourdes ou malentendantes qu'une alarme incendie est en cours d'émission. Les blocs lumineux sont activés simultanément et synchronisés pendant toute la durée de l'alarme générale d'évacuation.

Le B.A.A.L. regroupe aussi les fonctions suivantes :

- un contrôle automatique du courant de charge de la batterie ;
- un contrôle automatique de l'état de charge de la batterie ;
- un chargeur avec batterie nickel cadmium ;
- un FLASH lumineux blanc ou rouge.

### 1.2 Composition du système

Le système comprend :

- soit un B.A.A.S. de type Pr, soit une UGA ;
- les Blocs Autonomes d'Alarme Lumineux (B.A.A.L.) Planète.

### 1.3 Description

Le Bloc Autonome d'Alarme Lumineux est constitué d'un circuit électronique entièrement équipé, monté dans un boîtier plastique autoextinguible 750 °C.

## IMPORTANT SÉCURITÉ

**Lire attentivement cette notice dans son intégralité avant toute intervention sur le produit.**

**Certaines actions décrites dans cette notice peuvent être dangereuses (choc électrique) si elles ne sont pas exécutées en prenant certaines précautions. Ces actions et les précautions associées sont signalées par un logo « danger électrique » .**

**Toute intervention sur le B.A.A.L. doit se faire secteur coupé.**

## 2 ENCOMBREMENT, FIXATION

### 2.1 Conseils d'installation

Dans le cadre de la compatibilité électromagnétique, il est conseillé de fixer les B.A.A.L. sur un mur intérieur du bâtiment.



**IMPORTANT : Avant toute intervention sur les borniers entrée/sortie alimentation secteur, ainsi que sur les autres borniers, couper le secteur en mettant le dispositif de protection en amont du produit sur arrêt.**



- Dans le cadre de la compatibilité électromagnétique, il est conseillé de relier les chemins de câbles à la terre du bâtiment.
- L'installation doit être conforme à la TBTS suivant la norme NFC 15-100.
- Les câbles secteurs et TBTS doivent être séparés dans leur cheminement.
- L'équipement doit posséder en amont, un dispositif de protection contre les surintensités.

### 2.2 Dimensions

Profondeur : 48 mm

**Attention : Laisser 20 cm de chaque côté du boîtier afin de pouvoir accéder aux vis de verrouillage.**

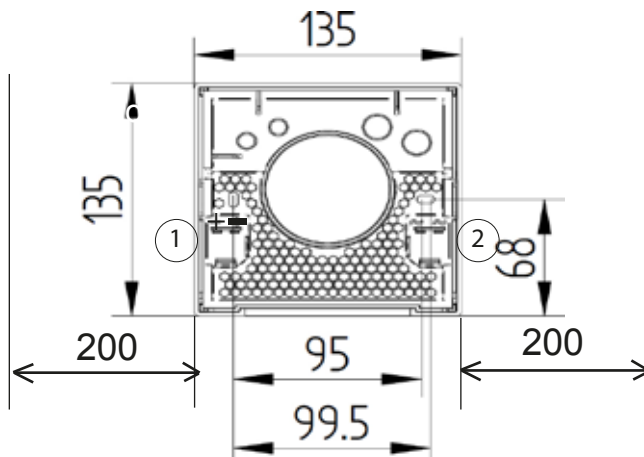

### 2.3 Borniers de raccordement



Description des borniers de raccordement :

1. Bornier de raccordement du bus de communication entre B.A.A.L. (entrée et sortie)
2. Bornier de raccordement de l'alimentation secteur (entrée et sortie)

### 2.4 Fixation

1. Séparez la face avant de la patère. **Attention aux deux vis de fixation !**
2. Éjectez le pion en caoutchouc noir. *Voir dessin page 6.*
3. Défoncez les entrées de câbles nécessaires suivant le type d'arrivée des câbles (encastré/apparent).
4. Passez les câbles, marquez les entraxes puis fixez la patère au mur (borniers vers le bas).
5. Dénudez les câbles sur 10 mm.
6. Connectez-les dans les borniers en prenant soin de suivre les chemins de câbles pour ne pas gêner la mise en place du capot avant.
7. Connectez le pack d'accumulateurs.

### 2.5 Pose du capot avant

1. Récupérez les deux vis clipsées à l'intérieur de la patère.
2. Clipsez le capot avant en s'aidant des quatre ergots de centrage jusqu'aux clics de verrouillage.
3. Vissez ensuite les deux vis de maintien latéral et s'assurer que le capot est correctement verrouillé.

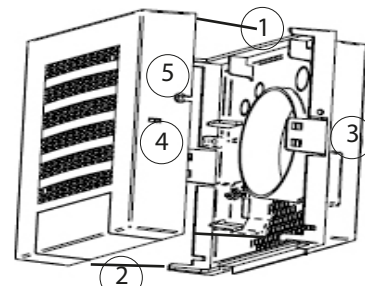

### 2.6 Dépose du capot avant

1. Dévissez les deux vis de maintien sur les côtés du B.A.A.L. *Voir 5 sur schéma ci-dessus.*
2. Déclipsez les deux clips de verrouillage situés sur les côtés du B.A.A.L. à l'aide d'un tournevis plat, et tirez sur le capot pour le sortir de la patère. *Voir 4 sur schéma ci-dessus.*

### 3 CARACTÉRISTIQUES TECHNIQUES

#### 3.1 Caractéristiques générales

Dimensions : 135 × 135 × 48 mm  
 Indice de protection : IP20 IK07  
 Tenue au fil incandescent : 750 °C  
 Autonomie : 72 h en veille + 5 min en alarme  
 Température de fonctionnement : 5 °C à 40 °C  
 Taux d'humidité : de 5 % à 95 %  
 Poids emballé : 0,5 kg (+/- 50 g)

#### 3.2 Caractéristiques électriques

Tension nominale d'alimentation : ~230 V +/- 10 % - B.T 50/60 Hz  
 Régime électrique : TN,TT  
 Dispositif de protection par Thermistance  
 Classe électrique : 2  
 Courant maximal sur secteur par B.A.A.L. : ~30 mA  
 Puissance en état de veille sur secteur : 0,5 W  
 Puissance maximale en alarme sur secteur : <1 W  
 Type de câble : câble rigide 2 brins 1,5 mm<sup>2</sup>

#### 3.3 Caractéristiques de la batterie

Type de batterie : NiCd Ecosafe  
 Capacité batterie : 600 mAh  
 Tension batterie : 3,6 V

#### 3.4 Caractéristiques du bus de communication

Nombre de B.A.A.L. sur le bus : de 16 à 50 suivant configurations  
 Longueur maximale du bus : 1 000 mètres  
 Type de câble : 1 paire 8/10<sup>ème</sup> C2

#### 3.5 Caractéristiques du FLASH interne

Type : Flash blanc ou rouge  
 Fréquence : 1 Hz  
 Durée : 100 ms  
 Volume parallélépipédique couvert entre 30 et 150° :  
 flash blanc (h×L×l en m) : 2,2×6,1×6,1  
 flash rouge (h×L×l en m) : 1,2×2,1×2,1

#### 3.6 Note sur le recyclage

« Les Déchets d'Équipements Électriques et Électroniques professionnels (DEEE pro) ainsi que les accumulateurs au Nickel-Cadmium, au plomb ou au Nickel-métalhydrure qui peuvent équiper ces produits, sont néfastes pour l'environnement et la santé humaine ». Ils doivent être collectés sélectivement, traités et recyclés.

La collecte, le traitement et le recyclage des DEEE Pro et accumulateurs incorporés, de COOPER Sécurité SAS, sont assurés gratuitement par Récyllum.

Plus d'informations sur : [www.recyllum.com](http://www.recyllum.com)



#### 3.7 Conditions générales de garantie

COOPER SÉCURITÉ SAS (Groupe EATON) garantit le bon fonctionnement de ces produits pendant une durée de deux ans (la date de fabrication faisant foi), aux conditions générales ci-dessous :

- Garantie totale pièces et main d'oeuvre.
- Tout produit défectueux sera retourné franco de port à COOPER SÉCURITÉ SAS (Groupe EATON) - Parc Européen d'Entreprises II, rue Beethoven, 63200 RIOM.

Les produits remplacés ou réparés au titre de la garantie seront réexpédiés franco de port.

La garantie est nulle :

- en cas de transformation, modification ou réparation en dehors des ateliers COOPER SÉCURITÉ SAS (Groupe EATON).
- si le non fonctionnement est dû à une mauvaise utilisation ou à un mauvais branchement.

## 4 RACCORDEMENTS

### 4.1 Raccordement des B.A.A.L. sur un BAAS Pr



Le cavalier de configuration J1 doit être retiré : voir photo ci-contre

Liaison :

- Le raccordement est réalisé par câble 1 paire 8/10<sup>ème</sup>.
- Longueur maximale de la liaison : 1000 m.
- Nombre maximal de B.A.A.L. : 50 avec un Baas Pr

CAVALIER J1 RETIRÉ



**Bornier 1 :** - Bornier « Conv » sur Baas Pr

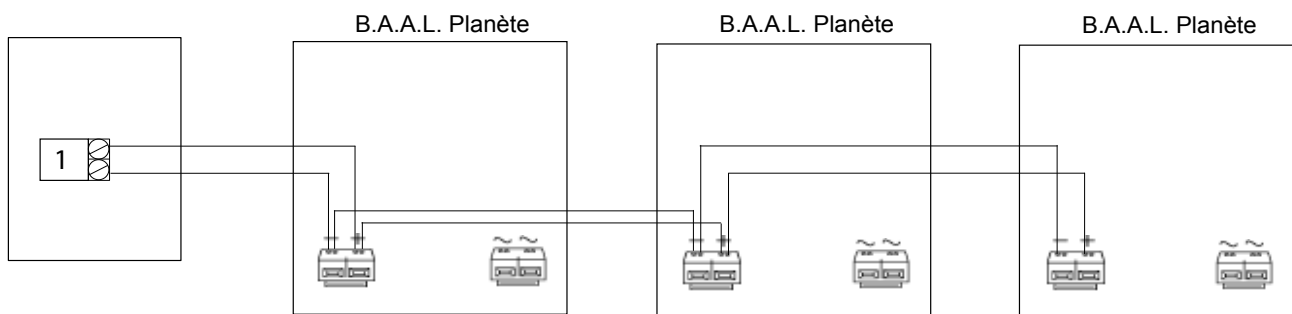

### 4.2 Raccordement des B.A.A.L. sur une UGA



Le cavalier de configuration J1 doit être retiré : voir photo ci-contre

Liaison :

- Le raccordement est réalisé par câble 1 paire 8/10<sup>ème</sup>.
- Longueur maximale de la liaison : 1000 m.
- Nombre maximal de B.A.A.L. : 16 avec une UGA (liaison non surveillée)

CAVALIER J1 RETIRÉ



**Bornier 1 :** Bornier « Aux normalement fermé » sur une UGA

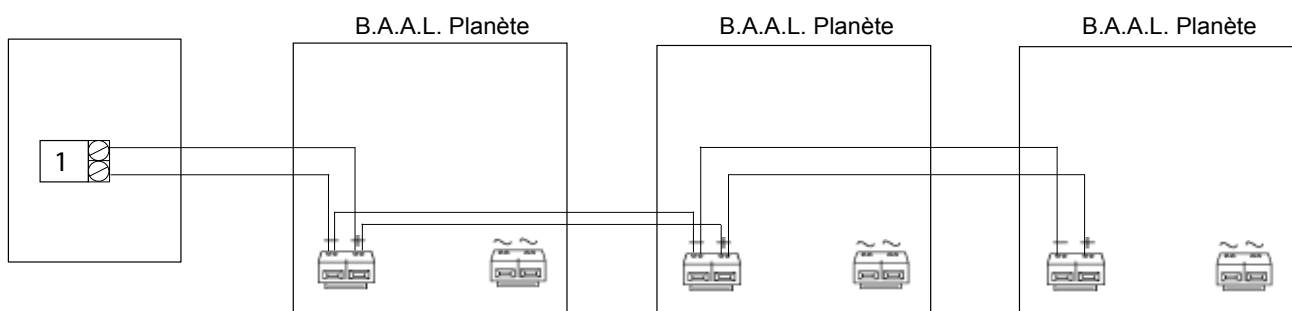

**5 FONCTIONNEMENT, CONTRÔLE, ESSAI**

**5.1 Mise sous tension**

- Connecter la batterie.
- Clipser le capot sur la patère.
- Visser les vis latérales de maintien du capot sur sa patère.
- Mettre sur marche le disjoncteur secteur.
- Lors de l'allumage, les B.A.A.L. passent en état de veille.

**5.2 Essai du système en mode normal**

- Le B.A.A.L. doit être en état de veille.
- Ouvrir la ligne par le B.A.A.S. Pr ou l'UGA en lançant une alarme.
- Vérifier que le flash fonctionne durant 5 minutes.

**6 INCIDENTS ÉVENTUELS DE FONCTIONNEMENT**

anomalies	causes	interventions
-aucun voyant allumé	-mauvaise alimentation secteur -batterie déchargée	-vérifier l'alimentation secteur -vérifier que la batterie est connectée.
-voyant vert clignotant -voyant jaune allumé clignotant	-défaillance secteur	-vérifier l'alimentation secteur
-voyant vert éteint -voyant jaune allumé fixe	-défaillance batterie  <b>Note :</b> Ce défaut peut apparaître quelques minutes à la mise sous tension si la batterie est totalement déchargée.	-vérifier le système de charge batterie -attendre quelques minutes que la batterie se charge.

**7 MAINTENANCE, ENTRETIEN**

L'installation doit être maintenue en bon état de fonctionnement.

Cet entretien doit être assuré :

- soit par un technicien qualifié attaché à l'établissement ;
- soit par un professionnel qualifié

Le personnel de l'établissement doit être initié au fonctionnement du système d'alarme.

L'exploitant de l'établissement doit faire effectuer sous sa responsabilité les remises en état le plus rapidement possible.

L'exploitant doit disposer en permanence d'un stock de petites fournitures de rechange.

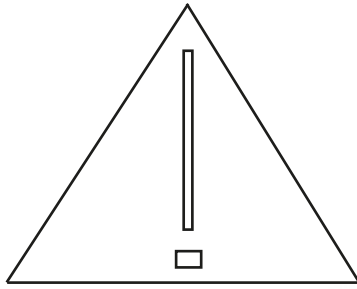

ATTENTION :  
à retirer impérativement  
avant fermeture.

