

PLAN DE RACCORDEMENT

UTILISATION DE LA SX AVEC UN ACCUMULATEUR

- Raccordez un accumulateur 9 Volts sur le connecteur prévu à cet effet.
- Branchez l'alimentation de la centrale entre 0V et +CHR Accu

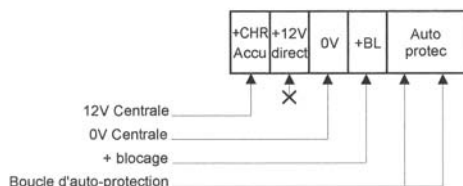

UTILISATION DE LA SX AVEC UNE PILE ALCALINE

- Raccordez une pile de 9 Volts sur le connecteur prévu à cet effet.
- Branchez l'alimentation de la centrale entre 0V et +12V direct

ATTENTION : ne rien raccorder à l'entrée +CHR accu au risque de détériorer la pile alcaline

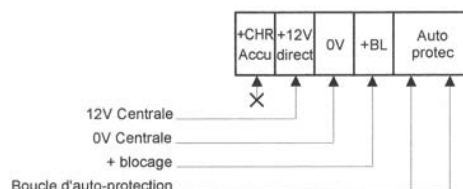

UTILISATION DE LA SX SANS PILE NI ACCUMULATEUR

- Branchez l'alimentation de la centrale entre 0V et +12V direct

ATTENTION : prendre soin de retirer le connecteur de pile 9V afin d'éviter tout court circuit

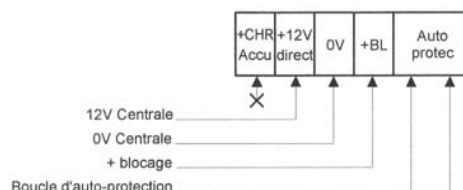

Mise au rebut du Produit : conformément aux exigences de la directive DEEE (Déchets d'Équipements Électriques et Électroniques), les produits électriques et électroniques usagés doivent être détruits séparément des ordures ménagères normales afin de promouvoir la réutilisation, le recyclage et d'autres formes de récupération, ainsi que de limiter la quantité de déchets devant être éliminés et de réduire du même coup les décharges. Lorsque vous vous débarrassez de tels produits, veuillez vous conformer aux consignes des autorités municipales et/ou vous renseigner auprès de votre revendeur lors de l'achat d'un nouveau produit.

Destruction des batteries : la batterie ou pile de secours de la SX n'est pas fournie par ATLS. Néanmoins, ne jetez pas les batteries usagées dans votre poubelle, il est interdit de les incinérer, de les enfouir ou de les jeter dans les décharges publiques. Débarrassez-vous des batteries conformément aux lois et réglementations en vigueur en la matière. Veuillez contacter les autorités compétentes pour de plus amples informations sur les dispositions mises en place dans votre région pour collecter, recycler et détruire les batteries usagées.



NOTI00008 V1_02

NOTICE D'INSTALLATION

Sirène intérieure
auto alimentée
Fabrication Française



SX

La SX est une sirène intérieure en boîtier métallique de faible encombrement, auto protégée à l'ouverture, avec logement pour pile ou accumulateur 9V.

La SX peut être alimentée de deux façons différentes :

Par la borne +CHR Accu qui permet la charge constante de l'accumulateur interne de la sirène. Cette borne est dotée d'un système de limitation de courant à 20 mA pour charger l'accumulateur. En alarme, seul l'accumulateur est sollicité, ce qui soulage efficacement le chargeur de la centrale d'alarme lorsque plusieurs sirènes sont alimentées par ce dernier.

Par la borne +12V direct qui permet d'alimenter la sirène directement par le chargeur de la centrale d'alarme en l'absence de pile ou d'accumulateur de secours. Si la pile de secours est de type alcaline, la borne +12V direct permet également de ne pas charger cette dernière.

La SX comporte un commutateur 2 positions qui permet de disposer de deux puissances différentes au choix :

Interrupteur 1 OFF : niveau >110 dBa Consommation : 300mA max (12Vcc)

Interrupteur 1 ON : niveau > 103 dBa Consommation : 50 mA max. (12Vcc)

IMPORTANT

A la mise sous tension, si le signal de blocage (+BL) n'est pas présent, la SX déclenche immédiatement.

Le signal de blocage doit apparaître sur la borne +BL pour bloquer la SX.

Si le signal de blocage n'est pas présent, la durée de fonctionnement de la SX est temporisée à 10 mn. Pour relancer la SX, le signal de blocage doit réapparaître sur la borne +BL pendant au moins une seconde.

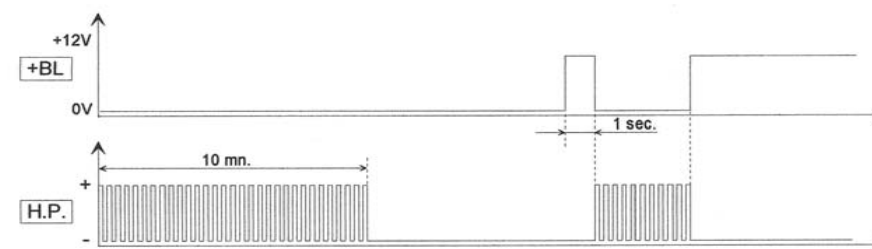

SX et Altec sont des marques déposées par ATLS

GABARIT DE PERÇAGE

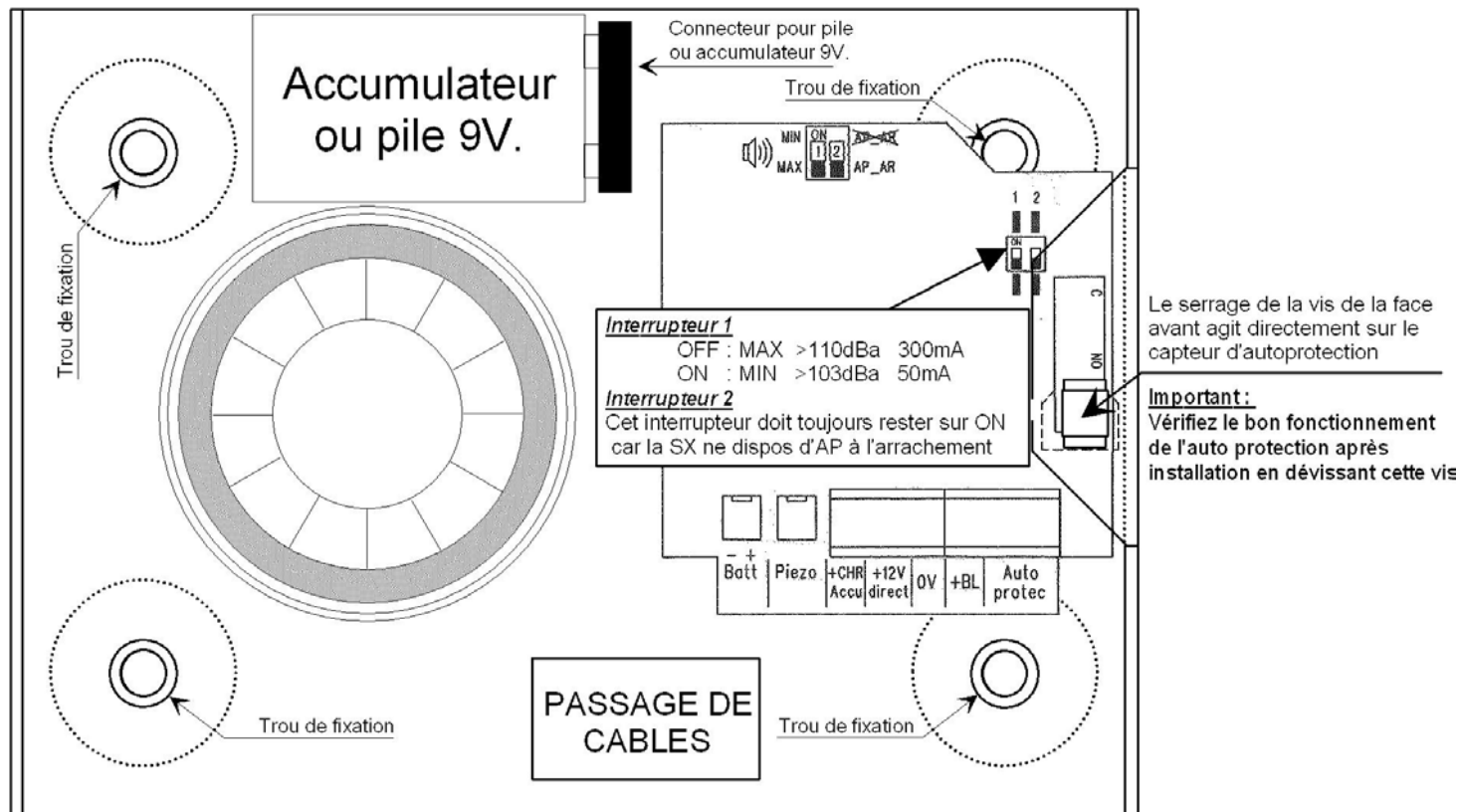

CARACTERISTIQUES

Tension de fonctionnement : **9 à 15 Vcc**

Ondulation résiduelle admissible : **250 mV**

Consommation max hors alarme : **1 mA max.**

Consommation max en alarme à 12 Vcc :

Interrupteur 1 sur OFF : **300 mA**

Interrupteur 1 sur ON : **50 mA**

Tension de commande (+BL) : **9 à 15 Vcc**

Tension de déclenchement : **inférieure à 3 Vcc**

Tension de réarmement : **supérieure à 9 Vcc**

Niveau sonore à 1m. :

Interrupteur 1 sur OFF : **> 110 dBa**

Interrupteur 1 sur ON : **> 103 dBa**

Température d'utilisation : **-10 à +55°C**

Dimensions : **111 X 155 X 42.5 mm**

Type de câble pour le raccordement :

Câble 3 paires rigide : diamètre >= à 0.5 mm
Souple : diamètre >= à 0.2 mm

Type de batteries utilisées :

Accumulateur 9Volts
Pile 9 Volts type alcaline

Autonomie sur batterie interne en alarme :

Supérieure à 10 minutes

Durée de l'alarme : **10 minutes**

Fixation :

La SX est exclusivement prévue pour un usage intérieur.

Le boîtier de la sirène se fixe sur une paroi verticale et plane, de surface supérieure à la surface de la sirène, suivant le gabarit de perçage à gauche (laissez au moins 1 cm de chaque côté de la sirène).

Pour la fixation, utilisez quatre vis tête ronde de diamètre 4 à 5 mm et de 25 à 30 mm de longueur (non fournies)

GARANTIE



A.T.L.S. assure une garantie de 5 ans à compter de la date de fabrication. L'année et le mois de fabrication figurent sur l'étiquette de numéro de série placée à l'intérieur de l'appareil.

La garantie ne couvre pas les dégradations non fonctionnelles telles que rayures, bris par chute ou choc, ni les détériorations provoquées par un usage anormal.

La garantie ne s'applique qu'aux cartes et ensembles électroniques et ne couvre pas les détériorations provoquées par les surtensions naturelles ou artificielles.

La garantie ne s'applique que si l'électronique n'a pas été démontée, déréglée ou transformée.

Notre garantie est strictement limitée à la réparation ou à l'échange des pièces que nous aurons reconnues défectueuses.

Les frais de retour sont toujours à la charge de l'expéditeur.

L'immobilisation du matériel dans le cadre de la garantie ne pourra donner lieu à aucune indemnité pour quelque cause que ce soit.

La responsabilité de A.T.L.S. se limite à l'échange des produits et ne s'étend pas aux conséquences résultant de leur usage, de leur mise en œuvre ou de leur non fonctionnement.

Nouveauté SX

Désormais la SX dispose d'une autoprotection à l'arrachement sans réglages

La SX dispose maintenant d'un nouveau boîtier qui lui confère une autoprotection à l'arrachement sans réglages, ainsi qu'un nouveau logement pour la batterie interne

Utiliser ce trou de fixation pour permettre l'autoprotection à l'arrachement

Ressort d'autoprotection

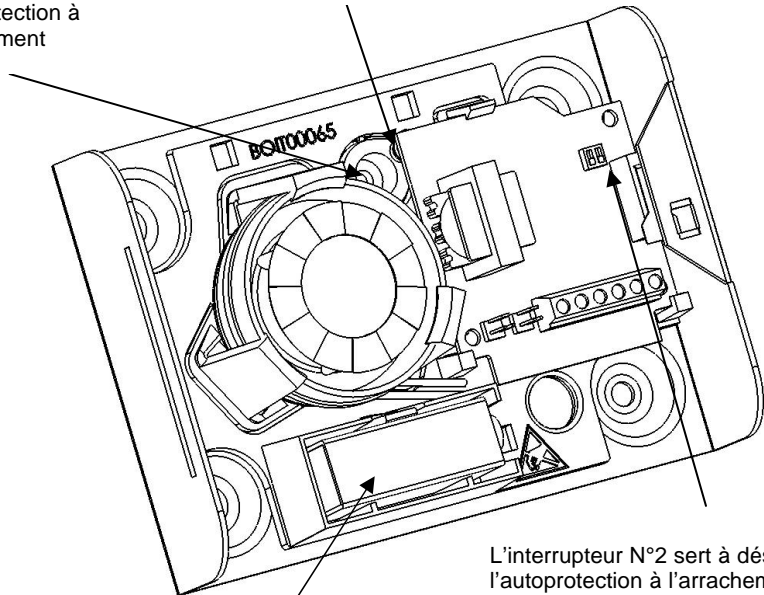

Nouvel emplacement pour batterie interne

L'interrupteur N°2 sert à désactiver l'autoprotection à l'arrachement :

inter2 OFF : autoprotection à l'arrachement activée

Inter2 ON : autoprotection à l'arrachement désactivée

Nouveauté SX

Désormais la SX dispose d'une autoprotection à l'arrachement sans réglages

La SX dispose maintenant d'un nouveau boîtier qui lui confère une autoprotection à l'arrachement sans réglages, ainsi qu'un nouveau logement pour la batterie interne

Utiliser ce trou de fixation pour permettre l'autoprotection à l'arrachement

Ressort d'autoprotection

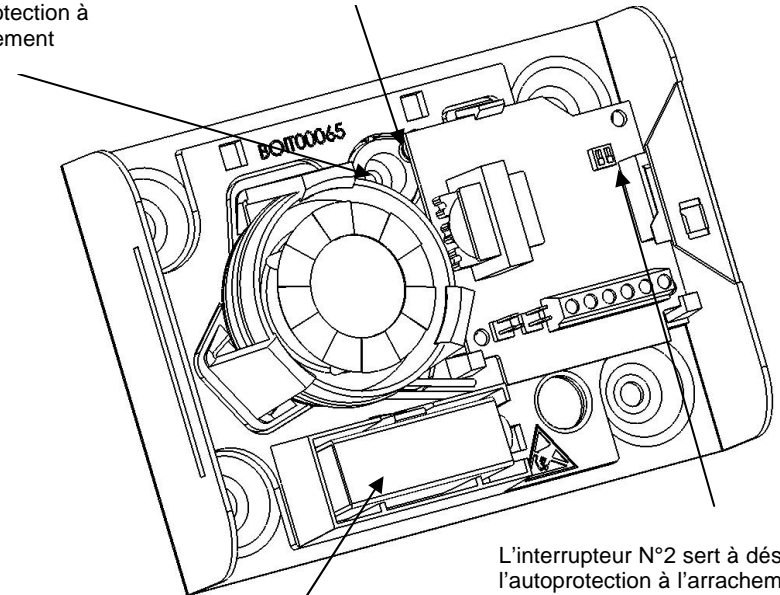

Nouvel emplacement pour batterie interne

L'interrupteur N°2 sert à désactiver l'autoprotection à l'arrachement :

inter2 OFF : autoprotection à l'arrachement activée

Inter2 ON : autoprotection à l'arrachement désactivée