

FICHE TECHNIQUE : BT520BL BAC 1 TRAVEE (13 Modules) avec volume attenant

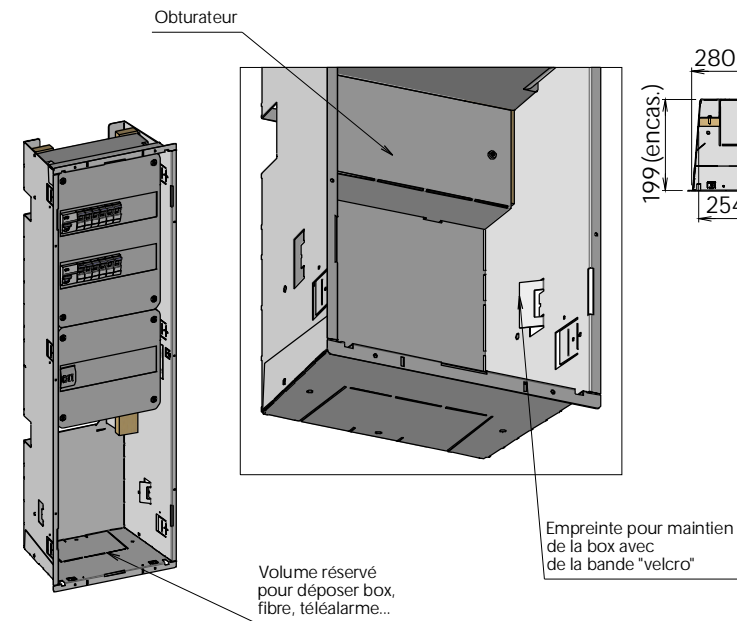
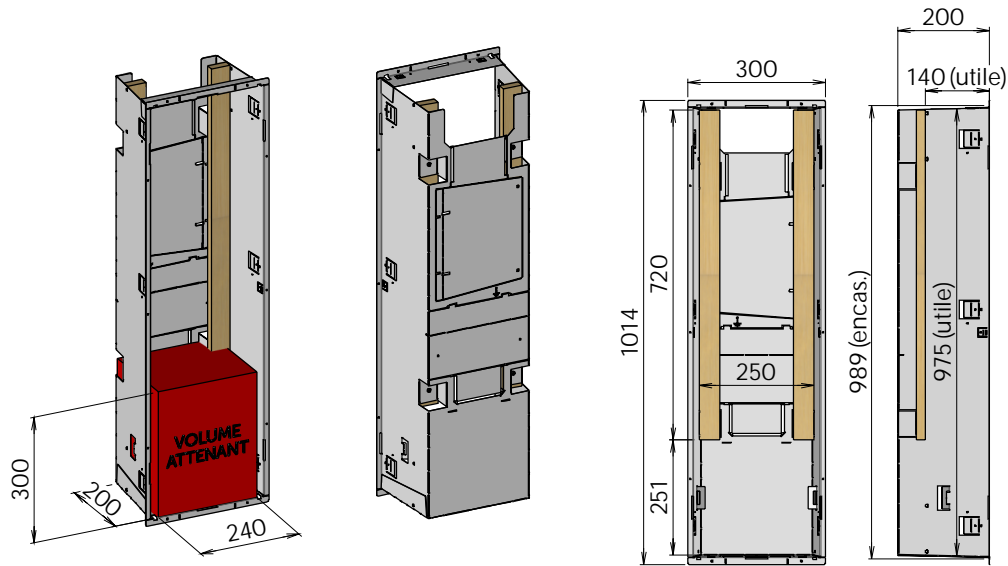

Conseil de mise en œuvre

Produit répondant aux normes et directives :

Electrique :

- NF C 14-100*
- NF C 15-100*

Indice de protection :

- NF EN 60-259

PMR :

- Circulaire interministérielle n°DGHUC 2007-53 du 30 Novembre 2007

Arrêté :

- Volume attenant arrêté du JO du 3 Aout 2016

*Sous réserve d'une mise en œuvre conforme aux normes

Données techniques :

- Indice de protection IK07
- Tôle acier
- Peinture thermo laqué grain cuir
- Profil bois massif
- Poids brut : Kg
- Conditionnement :
- Directive européenne REACH : conformité volontaire

Eco-fabrication :

- Toutes les matières (tôle, bois, cartons, peinture poudre, papier...) non utilisées pour le produit sont recyclées par des entreprises spécialisées.
- Nous utilisons de la peinture écologique en poudre sans COV (composé organique volatil)



REACH

ATOLE
www.atole.fr

136 av. des Razeteurs 34160 CASTRIES
Tél. : 04 67 87 50 50 Fax : 04 67 87 50 60 contact@atole.fr