

# Panasonic®

chauffage, climatisation & réfrigération

## FICHE PRODUIT PAW-250W5G

### Module hydraulique

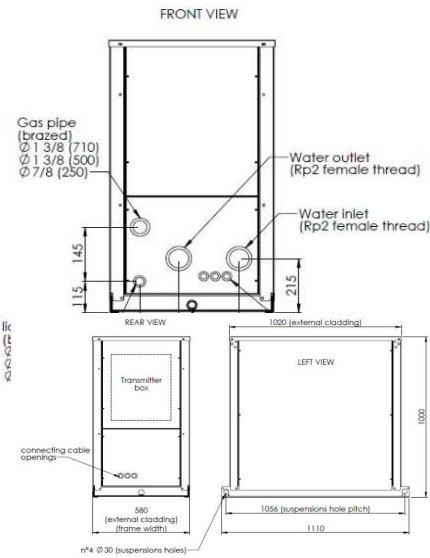
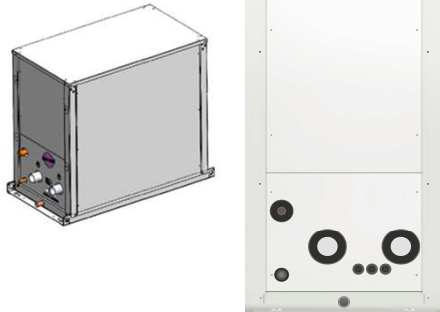

#### SPECIFICATIONS TECHNIQUES

Modèle	PAW-250W5G	
TYPE :	unité intérieure	Module Hydraulique
Alimentation	V	230
Performance		FROID CHAUD
Capacité	Kw	25 30
Débit d'eau	m3/h	4,3 5,2
Débit d'eau minimum	m3/h	3,1
Débit d'eau maximum	m3/h	7,1
COP à +7°C et temp. Eau chauffage à 45°C		2,97 A+
Intensité maximale avec pompe / sans pompe	A	1,43 / 0,1
Puissance absorbée avec pompe / sans pompe	W	329 / 24
Puissance nominale de la pompe	W	200
Courant maximal de fonctionnement de la pompe	A	1,33
Disjoncteur	A	10
Type de gaz	HFC	R410A
Diamètre tuyaux frigo	liquide " (mm)	1/2 (12,7)
	gaz " (mm)	7/8 (22,22)
Complément de charge	g/m	130
Longueur max	m	200
Dénivelé unité ext au dessus	m	50
Dénivelé unité ext en dessous	m	35
Filetage de l'écrou condensat	mm	25A
Raccord en eau	mm	50A
Plage température extérieure		5/43°C -11/15°C
Température de sortie d'eau	°C	5/15°C 35/45°C
Dimensions Hauteur / Largeur / Profondeur	mm	1000 x 575 x 1110
Poids avec pompe / sans pompe	Kg	135 / 140

#### Kit de superposition PAW-3WSK.

Il est possible de superposer jusqu'à 3 unités. Lors de la superposition des unités, fixez toujours l'unité inférieure au sol à l'aide des boulons de fixation.

