

Économiseur (mécanisme), pour interrupteur "carte hôtel" RFID



Reference number:	ESU 230-2
EAN/GTIN:	4011377164697

pour interrupteur "carte hôtel" RFID Art. N° : ... CARD RFID ..

L'usage conforme et les caractéristiques produits reposent sur l'appareil complet, comprenant le module économiseur et enjoliveur "carte hôtel" RFID.

Usage conforme

- Commutation de l'éclairage et autre charge
- Commander des systèmes externes
- Montage dans une boîte d'appareillage avec dimensions selon la norme DIN 49073

Caractéristiques produits

- S'utilise avec cartes RFID selon standard ISO/IEC 14443 et ISO/IEC 15693
- 2 contacts à fermeture, dont un temporisé à la coupure
- Affichage d'état par LED RGB
- Extinction progressive de l'indicateur d'état lumineux 30 s après insertion de la carte
- Signalisation lumineuse de la temporisation de désactivation après retrait de la carte

Caractéristiques techniques

Tension nominale :	AC 110 V~ / 230 V~
Fréquence secteur :	50/60 Hz
Courant de commutation AC1 (cos > 0,8) :	16 A
Intensité maximale admissible, appareil (A1 + A2) :	max. 16 A
Type de interrupteur :	2 contacts à fermeture
Type de contact :	μ
Température ambiante :	-5 ... +45 °C
Température de stockage/transport :	-25 ... +75 °C
Puissance au repos :	max. 0,94 W
Type de connexion :	bornes à vis
Sortie I (A1)	
Ohmique :	3000 W
Moteurs :	1160 VA
Lampes à halogène HT :	1000 W
Transformateurs électroniques avec lampes halogènes BT :	1000 W

Sortie 2 (A2)

Temporisation de désactivation :	0 ... 240 s (60 s)
Ohmique :	3000 W
Capacitif :	16 A / 140 µF
Moteurs :	1380 VA
Lampes à halogène HT :	2500 W
Transformateurs électroniques avec lampes halogènes BT :	1500 W
Transformateurs inductifs avec lampes halogènes BT :	1200 VA
Lampes LED HT :	typ. 400 W

Réduction de puissance

par 5 °C dépassement de 25 °C :	-10 %
en cas d'intégration à un mur en bois ou en pierres sèches :	-15 %
en cas d'intégration dans des combinaisons multiples :	-20 %

Montage

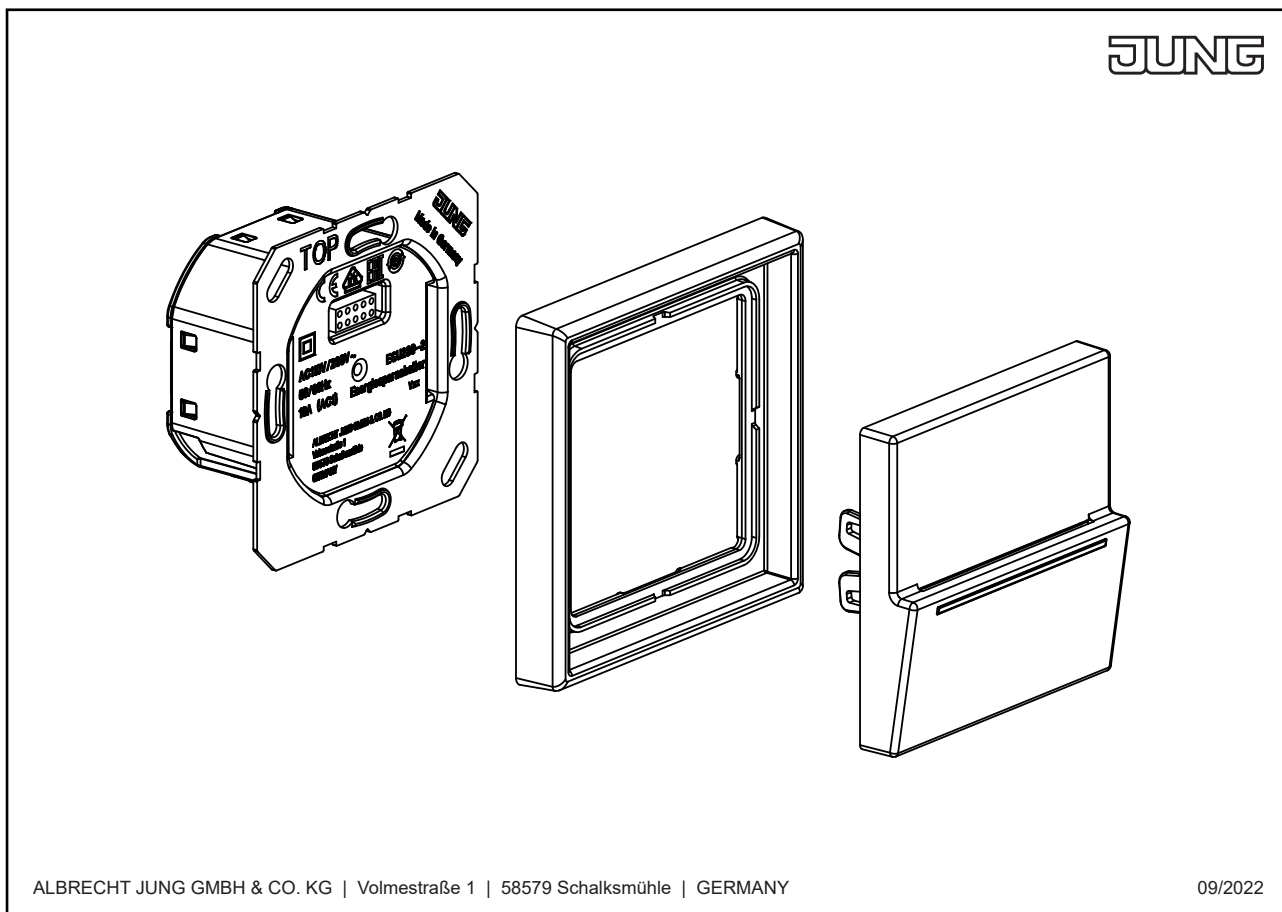

ALBRECHT JUNG GMBH & CO. KG | Volmestraße 1 | 58579 Schalksmühle | GERMANY

09/2022