

KNX thermostat module, 2 voies, F50, Série LS



Reference number:	LS 5178 TSM
EAN/GTIN:	4011377121546
xFach Modul:	2 voies

livré avec protection transparente et feuille avec symboles pour module de touche 2 voies, Art. N° : ..502 TSA .. de série LS

Usage conforme

- Régulation individuelle de la température par pièce dans les installations KNX
- Commande de consommateurs, par ex. allumer/éteindre la lumière, utilisation du variateur, ouvrir/fermer les stores, appel et enregistrement de scénarios d'éclairage etc.
- Montage dans une boîte d'appareillage avec dimensions selon la norme DIN 49073

Caractéristiques produits

Il est possible d'affecter des fonctions de touche sensorielle ou des fonctions pour la commande du régulateur à chaque touche.

- Médium KNX : TP 256
- Mesure de la température ambiante
- Thermostat d'ambiance avec valeur de consigne
- Satellite pour thermostat d'ambiance
- Fonctions touche sensorielle Commutation, Variation, Commande des stores, Transmission de valeurs, Appel des ambiances lumineuses etc.
- Une ou deux fonctions par touche
- Complément avec module de touche 2 voies
- Porte-étiquette éclairé
- Deux LED d'état par touche – réglable en rouge, vert ou bleu
- Une LED de fonctionnement en tant que éclairage d'orientation et pour l'affichage de l'état de programmation – réglable en rouge, vert ou bleu
- Luminosité de la LED d'état, de la LED de fonctionnement et du porte-étiquette réglable, modifiable pendant le fonctionnement, par ex. pendant les heures de nuit
- Fonction de verrouillage : verrouillage ou changement de mode de fonctionnement d'une ou de plusieurs touches
- Fonction alarme, en option possibilité d'acquiescement à travers appui sur une touche
- Mode d'économie d'énergie (en cas de fonctionnement sans fonction de régulateur)
- Coupleur de bus intégré
- Raccordement pour un module d'extension pour touche sensorielle, pour une extension avec jusqu'à huit touches supplémentaires

Accessoires :

Enjoliveur au couleur des touches Art. N° : LS 50 NA W, LS 50 NA WW, LS 50 NA LG, LS 50 NA SW, LS 50 NA WWM, LS 50 NA SWM, AL 50 NA (-L), ES 50 NA(-L), AL 50 NA AN(-L), AL 50 NA D(-L), ME 50 NA C(-L), ME 50 NA AT(-L)

Enjoliveur, spécial rétroéclairage Art. N° : LS 50 NA TX SW-L

Accessoires :

Assortiment de vis pour capteurs, Art. N° S-BOX TSM RT ZN

Dimensions

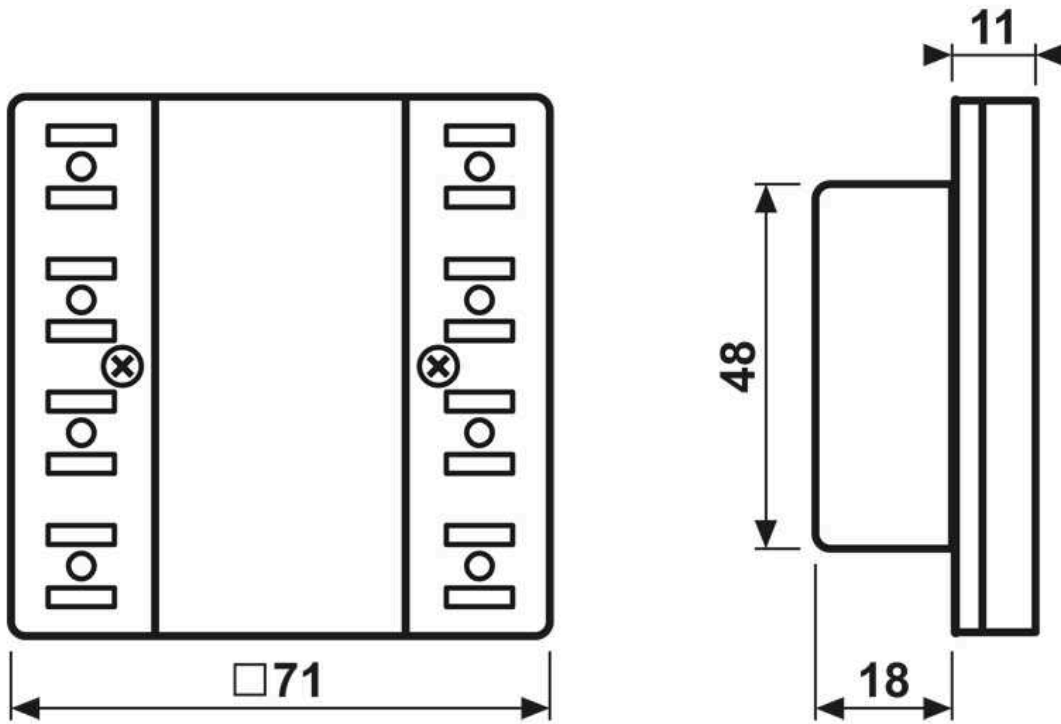

Montage

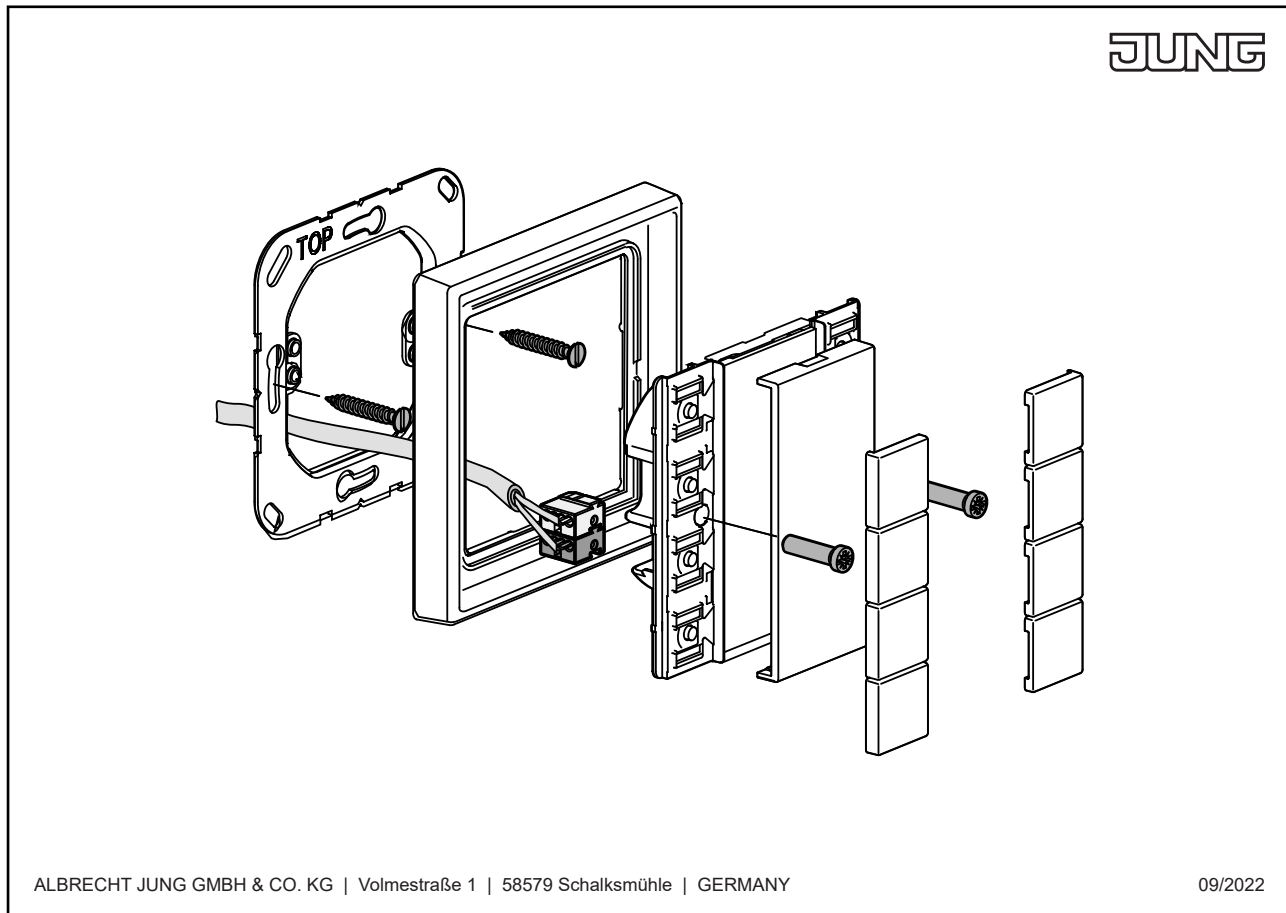

ALBRECHT JUNG GMBH & CO. KG | Volmestraße 1 | 58579 Schalksmühle | GERMANY

09/2022