

DISPOSITIVO RINVIO CHIAMATA PER KIT NOTE2
CALL FORWARDING DEVICE FOR NOTE2 KIT
INTERFACE TRANSFERT D'APPEL POUR KIT NOTE2
DISPOSITIVO DE REENVÍO DE LLAMADA KIT NOTE2
RUFUMLEITUNGSGERÄT FÜR KIT NOTE2
OPROEP-DOORSTUUR-TOESTEL VOOR KIT NOTE2

Sch./Ref. 1723/58

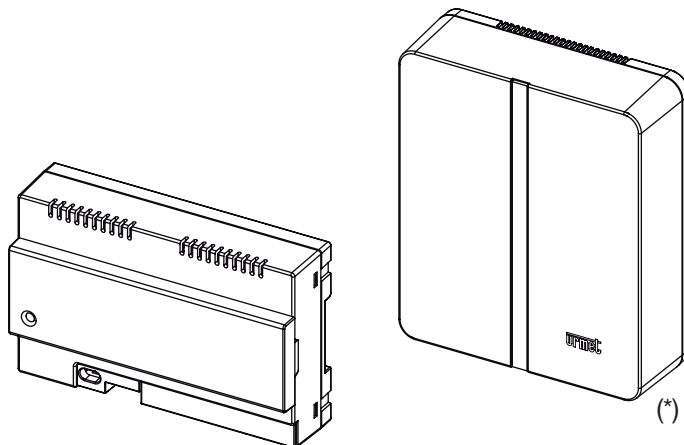

(*) Kit appoggio a parete Sch. 1083/88
Wall surface mounting kit Ref. 1083/88
Kit fixation murale Réf. 1083/88
Kit de soporte de pared Ref. 1083/88
Kit für Aufputzmontage Typ 1083/88
Kit wandbevestiging Sch. 1083/88

MANUALE UTENTE E INSTALLATORE
USER AND INSTALLER MANUAL
MANUEL POUR L'UTILISATEUR ET L'INSTALLATEUR
MANUAL DE USUARIO Y INSTALADOR
BENUTZER- UND INSTALLATIONSANLEITUNG
GEBRUIKSAANWIJZING VOOR GEBRUIKER EN INSTALLATEUR

SOMMAIRE

MANUEL UTILISATEUR

1. FONCTIONNEMENT NORMAL.....	20
1.1. RÉCEPTION DES APPELS.....	20
1.2. APPEL INTERCOM ENTRE LES SMARTPHONES.....	22
1.3. APPEL INTERCOM DE MONITEUR A SMARTPHONE.....	23
1.4. MENU HISTORIQUES DES ALARMES.....	24

MANUEL INSTALLATEUR

2. INSTALLATION DU DISPOSITIF.....	25
2.1. DANS UN TABLEAU ÉLECTRIQUE.....	25
2.2. EN FIXATION MURALE A L'AIDE DU KIT RÉF. 1083/88.....	26
2.3. DESCRIPTION DU MODULE TRANSFERT D'APPEL.....	27
3. CARACTÉRISTIQUES TECHNIQUES.....	28
3.1 LÉGENDES SYMBOLES.....	28
4. DECLARATION UE DE CONFORMITE SIMPLIFIEE.....	28
5. SCHÉMAS DE RACCORDEMENT.....	56
5.1.1 SYSTÈME MONO-FAMILLE.....	56
5.1.2 SYSTÈME BI-FAMILLE.....	57
5.1.3 SYSTÈME MONO-FAMILLE AVEC 4 MONITEURS ET INTERFACE TRANSFERT D'APPEL.....	58
5.1.4 LÉGENDE.....	59
5.2. REMARQUES CONCERNANT LES SCHÉMAS.....	61

MANUEL UTILISATEUR

1. FONCTIONNEMENT NORMAL

1.1. RÉCEPTION DES APPELS

Pour pouvoir recevoir des appels audio/vidéo sur son propre Smartphone, il est nécessaire:

- de disposer de l'Appli Urmet CallMe (avec les notifications activées) installée sur le Smartphone.
- que l'Appli soit active, y compris et éventuellement en arrière plan.

ATTENTION : si l'Appli est fermée par inadvertance, il n'est plus possible de recevoir des appels !

Les applications qui optimisent l'utilisation de la batterie ou qui économisent l'énergie du smartphone peuvent compromettre le fonctionnement de l'application Urmet CallMe avec écran éteint (arrière plan).

- de disposer d'un compte utilisateur correctement configuré.
- de disposer d'une interface Transfert d'appel correctement installée et configurée en mesure d'accéder à Internet.

Pour plus d'informations sur l'installation et sur la configuration, faire appel à son propre installateur.



A la réception d'un appel, le smartphone sonne et une notification s'affiche.

En accédant à la notification, l'Appli Urmet CallMe s'ouvre et se présente comme suit:



Réception appel

Trois options sont disponibles:

- 1) Sélectionner « Voir image ». En cliquant sur « Voir image », il est possible de voir l'image du visiteur sans pour autant répondre. Cette fonction est très utile pour « savoir » qui sonne à la porte sans intervenir. Ainsi dans le cas où l'on souhaiterait savoir qui est le visiteur qui sonne à la porte d'un proche âgé ou handicapé. La visualisation n'empêche pas de répondre au moniteur installé dans l'habitation.
- 2) Répondre Il est possible de répondre (aussitôt ou après avoir vu le visiteur au moyen de l'image) en faisant glisser de gauche à droite la touche verte de réponse  .
- 3) Refuser l'appel Pour refuser un appel, il suffit de faire glisser de droite à gauche la touche rouge de refus  .



Après avoir sélectionné « Voir image »

Une fois en conversation, s'affiche l'indication:

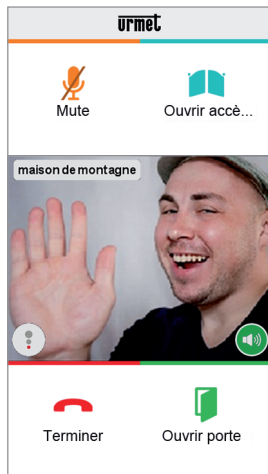

Conversation

Pour désactiver son propre canal audio pendant la conversation, appuyer sur le bouton « Mute ». Appuyer à nouveau dessus pour le réactiver. Le bouton « Ouvrir porte » ouvre la porte d'entrée tandis que le bouton « Ouvrir accès voiture » ouvre la grille d'accès voiture.

L'icône  indique la qualité du signal de transmission lors de la conversation.

L'icône  permet de commuter le signal audio de combiné à main-libres.

Pour terminer la conversation, appuyer sur le bouton « Terminer ».

 La conversation s'interrompt au bout de 2 minutes environ.

 Si le smartphone est en conversation téléphonique, les éventuels appels audio/vidéo ou intercommunicants sont impossibles et les notifications correspondantes de l'Appli Urmet CallMe s'affichent. Sur le moniteur à l'intérieur de l'appartement, il reste possible de répondre à l'appel audio/vidéo.

Si le smartphone est en conversation téléphonique ou intercommunication, cette dernière est interrompue par l'appel téléphonique.

 Lors de la réception de l'appel, il est conseillé de s'auto-activer sur le 2ème poste d'appel et sur les caméras de contrôle éventuelles.

1.2. APPEL INTERCOM ENTRE LES SMARTPHONES

En sélectionnant le bouton « Intercom » ① présent sur la page d'accueil,

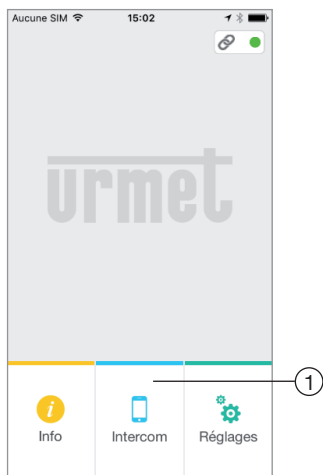

Bouton pour appels intercom

il est possible de transmettre un appel (audio exclusivement) à d'autres smartphones enregistrés et connectés avec le même Nom Utilisateur. L'appel est transmis en modalité broadcast à tous les smartphones enregistrés à travers le même compte: le premier à répondre entre en conversation.

 *Le bouton « Intercom » ne permet pas d'appeler le poste interne présent dans l'appartement mais uniquement les autres smartphones.*

L'utilisateur qui transmet l'appel voit la page suivante:



Transfert d'appel Intercom

Celui qui reçoit l'appel voit une simple page d'appel entrant: il est possible de distinguer un appel Intercom d'un appel de plaque de rue au moyen du nom qui s'affiche en haut à gauche (celui de son propre compte).

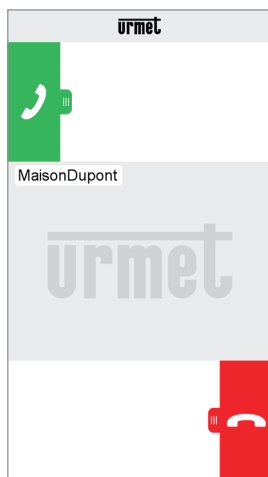



Réception Appel Intercom

Une fois l'appel accepté, les deux smartphones entrent en communication; même s'ils sont présents, les boutons « Ouvrir accès voiture » et « Ouvrir porte » sont inactifs.

 *La conversation s'interrompt au bout de 2 minutes environ.*

1.3 APPEL INTERCOM DE MONITEUR A SMARTPHONE

 La fonction est disponible uniquement depuis le moniteur de l'appartement vers le smartphone et non l'inverse.

- Allumer l'écran du vidéophone (s'il est éteint) en le touchant sur un point quelconque ou en appuyant sur le bouton central .
- Toucher l'icône . Sur le moniteur, s'ouvre la fenêtre suivante:

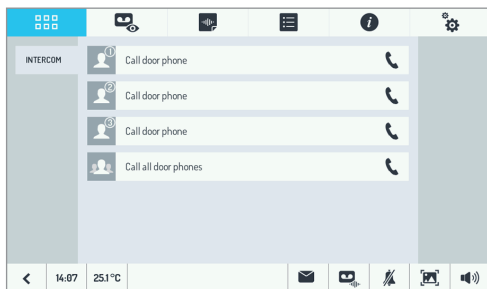

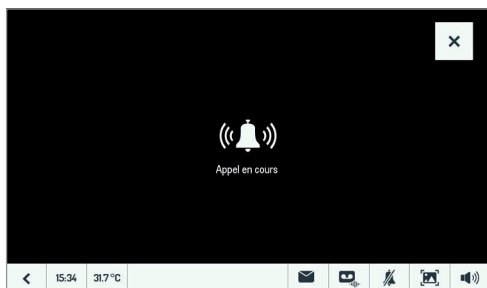

- Appuyer sur la ligne « Call door phone » avec l'icône  : la page suivante s'ouvre qui signale l'envoi de l'appel à tous les smartphones enregistrés sur le même dispositif de renvoi d'appel.



- Celui qui reçoit l'appel visualise une simple page d'appel entrant.



Réception Appel intercom

- Une fois l'appel accepté, les deux dispositifs (moniteur et smartphone) entrent en Communication; même s'ils sont présents, les boutons « Ouvrir accès voiture » et « Ouvrir porte » sont inactifs.
- Au moyen des icônes suivantes, sur le moniteur, il est possible de:
 -  régler le volume du haut-parleur du moniteur
 -  désactiver ou réactiver le micro du moniteur pour éviter que l'appelant ne puisse entendre ce qui est dit.

 La conversation s'interrompt au bout de 2 minutes environ.

 Dans le cas du kit bi-famille Réf. 1723/72, le dispositif offre une autre option : « **Call Neighbour apartment** », en la sélectionnant on obtient l'envoi de l'appel dans l'appartement 2 à:

- tous les moniteurs;
- tous les smartphones enregistrés sur le Dispositif de renvoi d'appel de l'appartement.

Les moniteurs et les smartphones peuvent ensuite répondre à l'appel. Pareillement, la fonction décrite ci-dessus est également disponible sur le moniteur de l'appartement 2 en relation aux dispositifs de l'appartement 1.

1.4. MENU HISTORIQUES DES ALARMES

À partir du menu « Réglages » il est possible d'accéder au bouton « Historique alarmes » qui permet d'afficher les alarmes reçues(*).



Menu des réglages

(*) Il n'est pas possible d'effacer l'historique des alarmes et, si plusieurs smartphones sont enregistrés et connectés avec le même Compte, l'historique des alarmes sera commun à tous.

Ce menu n'est visible qu'après avoir reçu une alarme, dans le cas contraire il ne sera plus accessible.

 La synchronisation entre le dispositif de renvoi d'appel et le smartphone a lieu dans quelques minutes après chaque lancement de l'application ou après la modification des données d'accès.

En accédant à la page « Historique alarmes », la dernière alarme reçue est visualisée :

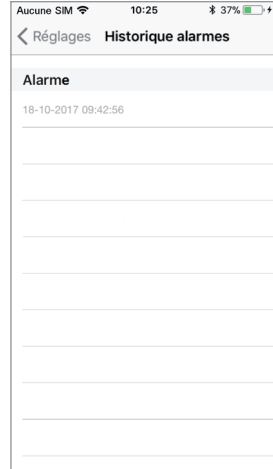

Dernière alarme reçue

À l'aide du menu déroulant « > » (flèche à droite de l'alarme affichée), il est possible d'afficher l'historique des alarmes reçues jusqu'à un maximum de 30 alarmes : si on reçoit une nouvelle alarme, l'alarme la plus vieille est écrasée par la dernière. Pour chaque alarme, le dispositif affiche la date et l'heure auxquelles l'alarme a eu lieu.

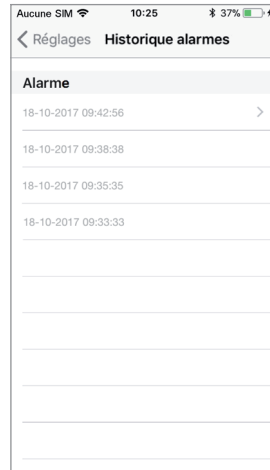

Visualisation de toutes les alarmes reçues

MANUEL INSTALLATEUR

2. INSTALLATION DU DISPOSITIF

L'installation du dispositif doit être effectuée par son propre installateur de confiance.

L'appareil doit être installé selon les règles d'installation nationales.

L'Interface Transfert d'appel permet le renvoi d'un appel audio-vidéo ou uniquement audio vers un Smartphone fonctionnant sous système d'exploitation Android ou iOS.

Une connexion à Internet à travers un routeur/modem ADSL ou 3G/4G est utilisée via un câble Cat5 ou via Wi-Fi.

 *Le dispositif a été conçu pour être utilisé dans les milieux résidentiels et ne permet de configurer que quelques paramètres de réseau ; pourtant il pourrait ne pas marcher sur des configurations spécifiques de réseau IP d'entreprise.*

Sur le Smartphone, connecté à Internet à travers une connexion de données de téléphonie mobile ou de type Wi-Fi, il est nécessaire d'installer l'Appli Urmet CallMe pour pouvoir recevoir l'appel.

L'Appli Urmet CallMe permet également, outre la réception de l'appel, d'utiliser la fonction intercommunication vers d'autres Smartphones connectés au même compte.

L'Appli Urmet CallMe est en outre indispensable pour la configuration des paramètres du dispositif.

 *L'Interface Transfert d'appel fonctionne uniquement en plus du ou des moniteurs présents dans l'appartement et est toujours configurée comme moniteur avec ID/code 3.*

Pour assurer le bon fonctionnement de l'Appli Urmet CallMe, quelques conditions sont indispensables:

- 1) bonne qualité du signal Wi-Fi sur le dispositif;
- 2) bande données en chargement ≥ 300 kbps pour le service Internet fourni au dispositif par le fournisseur d'accès de l'habitation;
- 3) s'assurer que le contrat de données utilisé sur le smartphone ne prévoit pas le blocage des flux VoIP.

ATTENTION

Les applications qui:

- optimisent l'utilisation de la batterie,
- assurent les économies d'énergie sur le smartphone,

- protègent le dispositif (antivirus ou programmes similaires),
- peuvent compromettre le fonctionnement de l'application Urmet CallMe avec écran éteint (arrière plan).

L'Interface Transfert d'appel peut être installée selon des modalités suivantes.

2.1. DANS UN TABLEAU ÉLECTRIQUE

1. Mettre en place l'entretoise derrière le dispositif dans le logement prévu à cet effet, en veillant à ce qu'il soit bloqué par le levier A.

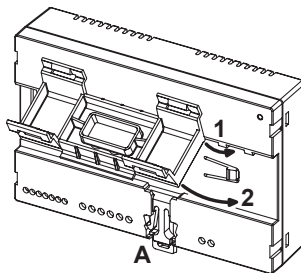

2. Mettre en place les crochets B de l'entretoise dans le guide DIN de telle sorte que les borniers du dispositif soient orientés vers le bas puis mettre en place les crochets C.

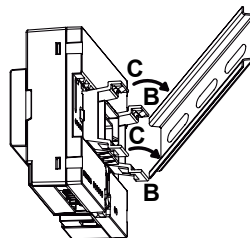

3. Retirer le couvercle des borniers.

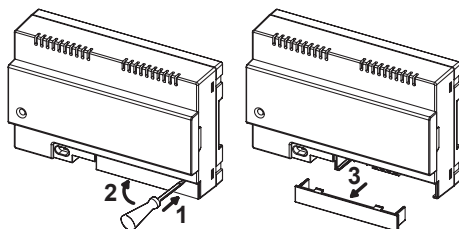

4. Effectuer le branchement à l'installation.

 *L'extrémité d'un conducteur torsadé ne doit pas être consolidée avec*

une soudure douce aux points où le conducteur est soumis à une pression de contact.

5. Effectuer la configuration du dispositif à l'aide des cavaliers et/ou des commutateurs.
6. Remettre en place le couvercle des borniers.
7. Alimenter le dispositif.
8. Terminer la configuration des paramètres au moyen de l'Appli Urmet CallMe.

2.2. EN FIXATION MURALE A L'AIDE DU KIT RÉF. 1083/88

1. Fixer la base du boîtier mural (présente dans le kit) au boîtier à encastrer mod. 503 ou Ø 60 mm (2.36"), comme sur les figures suivantes:

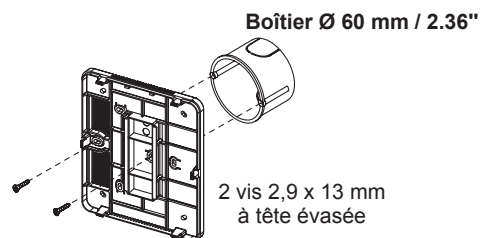
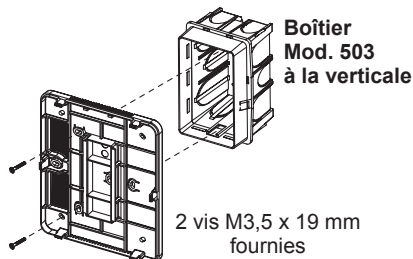
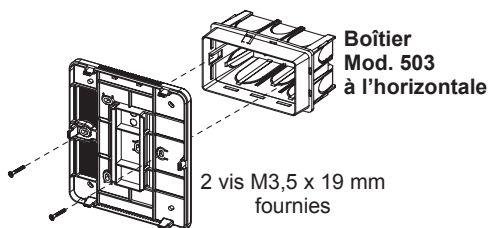

ou bien différemment avec les vis et les chevilles fournies.

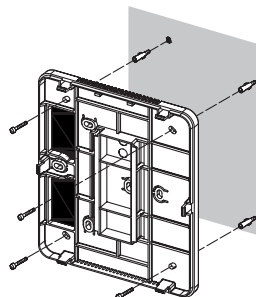

-  Maintenir le passage de câble à gauche.
2. Retirer les 2 couvercles présents sur le dispositif.

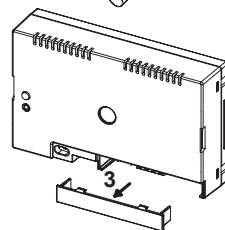
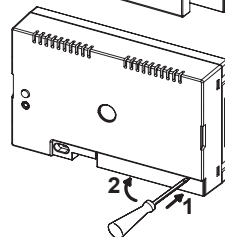
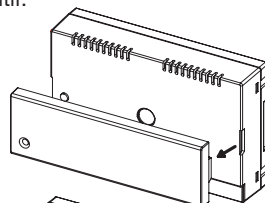

3. Fixer le dispositif à la base en veillant à respecter la position indiquée.

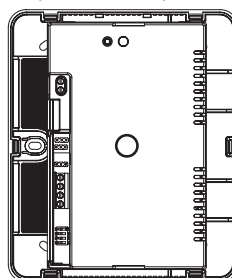

- Effectuer les branchements du dispositif à l'installation.

 *L'extrémité d'un conducteur torsadé ne doit pas être consolidée avec une soudure douce aux points où le conducteur est soumis à une pression de contact.*

- Effectuer la configuration du dispositif à l'aide des cavaliers et/ou des commutateurs.
- Remettre en place le couvercle des borniers sur le dispositif (le deuxième couvercle transparent ne doit pas être installé parce qu'il empêcherait la fermeture du capot).
- Alimenter le dispositif.
- Terminer la configuration des paramètres au moyen de l'Appli Urmet CallMe.
- Appliquer le couvercle.

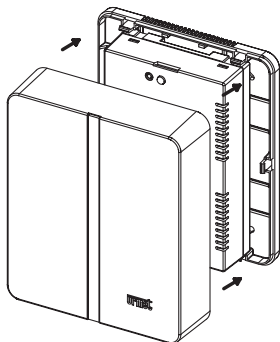

 *Dans le cas où dans un deuxième temps, il serait nécessaire de retirer le couvercle, intervenir à l'aide d'un tournevis à hauteur des points indiqués.*

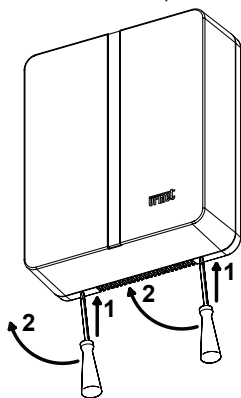

2.3. DESCRIPTION DU MODULE TRANSFERT D'APPEL

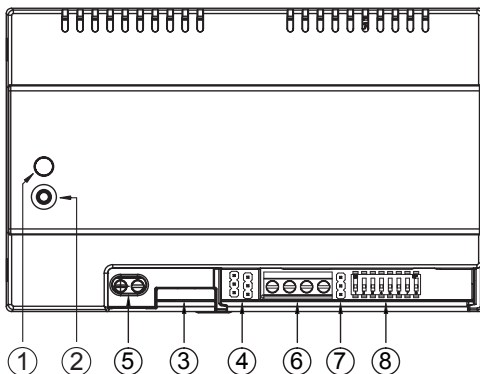

- Led ÉTAT:** led d'indication de l'état de la connexion à Internet.

- rouge clignotant:** le dispositif est allumé dans la modalité de configuration;
- vert allumé fixe:** le dispositif est correctement enregistré sur le SIP server Urmet et est par conséquent prêt à renvoyer les appels vers le Smartphone;
- vert clignotant:** le dispositif est connecté à Internet mais ne parvient pas à joindre le SIP server Urmet;
- rouge allumé fixe:** le dispositif signale qu'aucune connexion à Internet n'est présente;
- orange allumé fixe:** dispositif désactivé (suspension Wi-Fi).

 *A l'allumage du dispositif ou après avoir appuyé sur le bouton PROGR./RESET, le dispositif met environ 50 sec. pour se mettre en marche; pendant cette phase, la led reste éteinte.*



- Bouton PROGR./RESET:** en appuyant sur ce bouton pendant une durée

- comprise entre 2 sec. et 8 sec.,** le dispositif est redémarré en modalité de configuration (en maintenant les paramètres éventuellement configurés);
- inférieure à 2 sec. ou supérieure à 8 sec.,** le dispositif est redémarré.

 *Au bout de 5 pressions brèves consécutives (espacées de moins de 1 sec.), le dispositif rétablit les paramètres par défaut et signale ce rétablissement par un clignotement rouge/orange/vert du led, ensuite, il se met en configuration.*

3. **Connecteur LAN:** port Ethernet pour la connexion filaire au réseau domestique.

4. **Cavalier servant à définir le type d'alimentation du dispositif**



	Alimentation sur ligne bus (PAR DÉFAUT)
	Alimentation sur alimentation locale externe

5. **Bornes +/-24V:** bornes alimentation locale externe.

 Sur les installations mono-familiales à un seul moniteur, l'Interface Transfert d'appel peut être alimentée directement par la ligne bus. Sur les installations bi-familiales réf. 1723/72, il est indispensable d'utiliser l'alimentation réf. 1083/24.

6. **Bornes LINE IN:** connexion au BUS de système.
Bornes LINE OUT: ne pas utiliser.

7. **Cavalier Z:** réglage de la terminaison de ligne.



	Terminaison activée (PAR DÉFAUT)
	Position non autorisée

8. **Commutateurs CODE:**

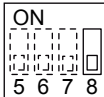
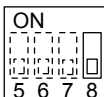
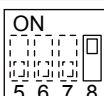
- N° 1 ÷ 7: non utilisés;
- N° 8: voir tableau.



Installation monofamille		-
Installation bi-famille		Si installé dans APT1
		Si installé dans APT2

3. CARACTÉRISTIQUES TECHNIQUES



Tension d'alimentation sur ligne BUS: **48 V** 
Tension d'alimentation externe: **24 V** 
Absorption maximale: **200 mA**
Puissance absorbée en fonctionnement: **max 6 W**
Température de fonctionnement:..... **-5 ÷ +45 °C**
-23 ÷ +113 °F

Humidité max **95% HR**
Interface Ethernet: **10/100 Mbps**
Wi-Fi: **2,4 GHz**
(conforme à IEEE 802.11 b/g/n)
avec antenne interne

Dimensions (LxHxP):
140 (~8 modules DIN) x 90 x 60 mm
5.51 x 3.54 x 2.36"

 **Le dispositif est prévu pour être alimenté ou bien par ligne BUS ou bien par une alimentation externe Réf. 1083/24, à travers les bornes 24V (6 W, 24 V ), dont l'alimentation fournie est conforme aux pré-requis de source de puissance limitée (LPS) et est protégée contre les courts-circuits et les surtensions conformément aux pré-requis de la norme EN 60950-1:2006+A11+A1+A12+A2.**

3.1. LÉGENDES SYMBOLES

Symbole	Explication
	Tension d'alimentation continue
	DANGER – Présence de composants critiques pour la sécurité

4. DECLARATION UE DE CONFORMITE SIMPLIFIEE

Le soussigné, URMET S.p.A., déclare que l'équipement radioélectrique du type **INTERFACE TRANSFERT D'APPEL POUR KIT NOTE2 Ref.1723/58** est conforme à la directive 2014/53/UE. Le texte complet de la déclaration UE de conformité est disponible à l'adresse internet suivante: www.urmet.com

5. SCHEMI DI COLLEGAMENTO - CONNECTION DIAGRAMS - SCHEMAS DE RACCORDEMENT - ESQUEMAS DE CONEXIÓN - ANSCHLUSSPLÄNE - AANSLUITINGSSCHEMA'S

5.1.1 IMPIANTO MONOFAMILIARE - ONE-FAMILY SYSTEM - SYSTÈME MONO-FAMILLE - SISTEMA MONOFAMILIAR - ANLAGE FÜR EINFAMILIENHÄUSER - ÉÉNWOONINGSYSTEEM

SV102-3985

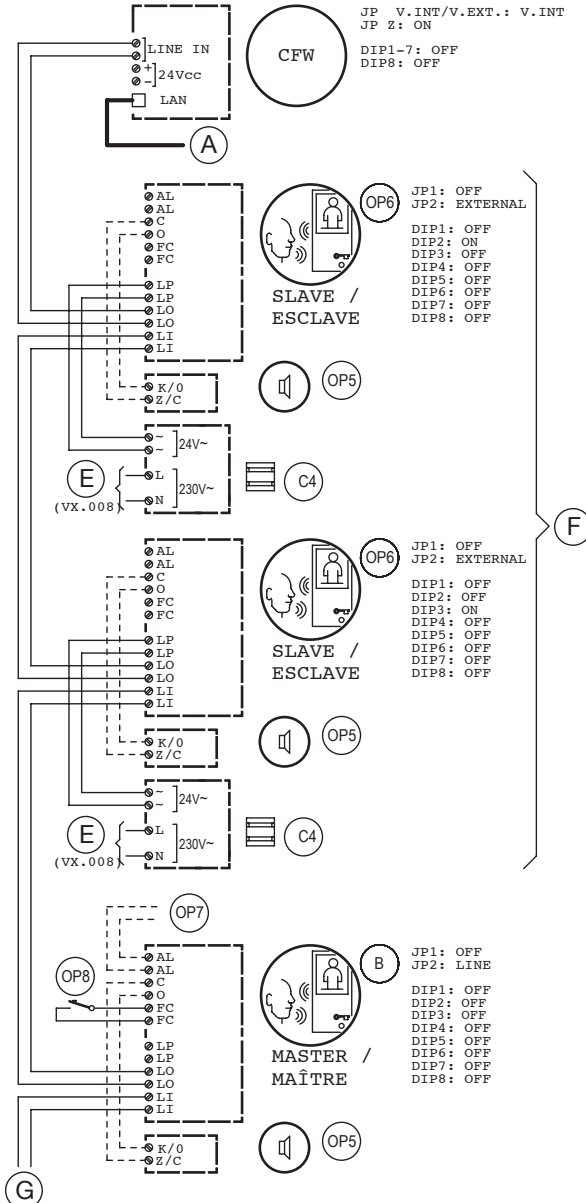

5.1.2 IMPIANTO BIFAMILIARE - TWO-FAMILY SYSTEM - SYSTÈME BI-FAMILLE - SISTEMA BIFAMILIAR - ANLAGE FÜR ZWEIFAMILIENHÄUSER – TWEEWONINGENSYSTEEM



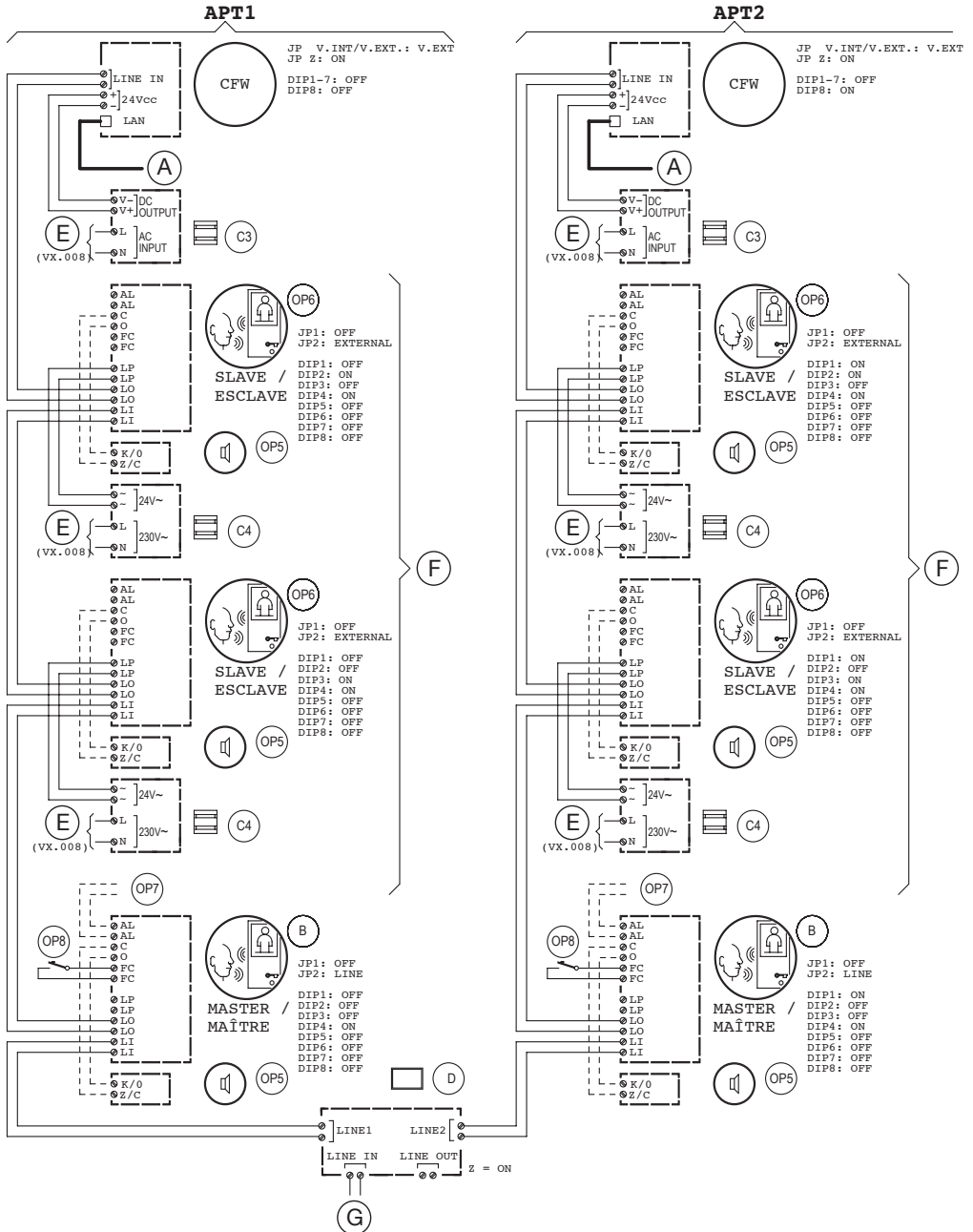



SV102-3986

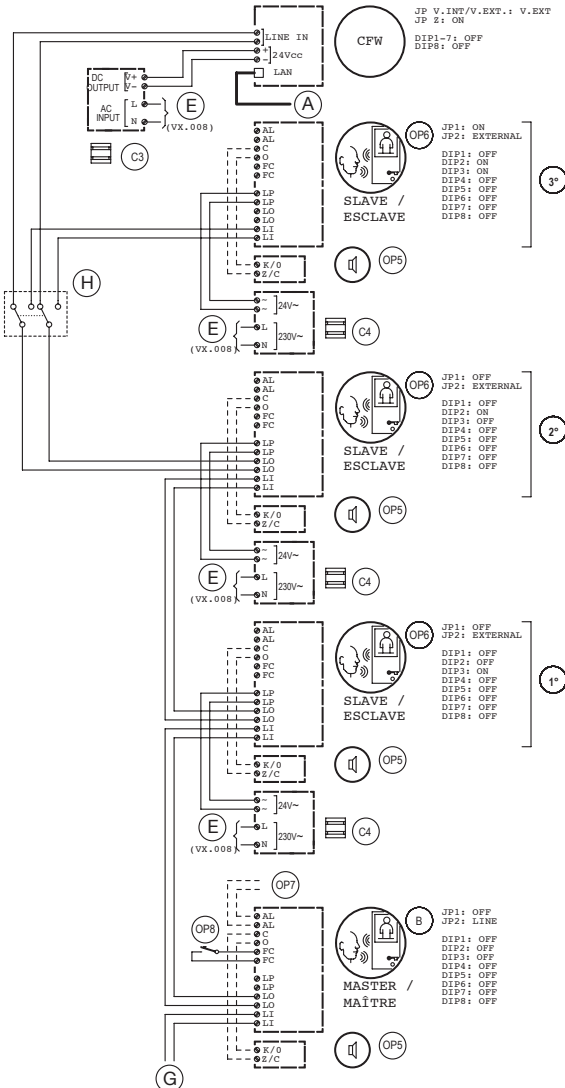

5.1.3 IMPIANTO MONOFAMILIARE CON 4 VIDEOCITOFONI E DISPOSITIVO RINVIO CHIAMATA
ONE-FAMILY SYSTEM WITH 4 VIDEO DOOR PHONES AND CALL FORWARDING DEVICE
SYSTÈME MONO-FAMILLE AVEC 4 MONITEURS ET INTERFACE TRANSFERT D'APPEL
SISTEMA MONOFAMILIAR CON 4 VIDEOINTERFONOS Y DISPOSITIVO DE REENVÍO DE LLAMADA
EINFAMILIENHAUSANLAGE MIT 4 VIDEOSPRECHANLAGEN UND RUFUMLEITUNGSGERÄT
ÉÉNWOONINGSYSTEEM MET 4 VIDEO-INTERCOMTOESTELLEN EN OPROEP-DOORSTUUR-TOESTEL

SV102-3989



-  Il funzionamento del 3° videocitofono supplementare e del Dispositivo Rinvio Chiamata è mutuamente esclusivo grazie all'impiego del deviatore doppio.
-  The functioning of the 3rd supplementary video door phone and the Call Forwarding Device is mutually exclusive thanks to the use of a double switch.
-  Le fonctionnement du 3ème moniteur supplémentaire et le fonctionnement de l'interface transfert d'appel s'excluent mutuellement grâce à l'emploi du déviateur double.
-  El funcionamiento del 3er videointerfono adicional y del Dispositivo de Reenvío de Llamada es mutuamente excluyente gracias al uso del desviador doble.
-  Die Funktion der dritten zusätzlichen Videosprechanlage und des Rufumleitungsgeräts schließen sich durch den Einsatz des doppelten Wechselschalters gegenseitig an.
-  De 3e extra video-intercom en het Oproep-Doorstuur-Toestel schakelen elkaar uit dankzij de dubbele omsteller.

5.1.4 LEGENDA - KEY - LÉGENDE – LEYENDA - LEGENDE – LEGENDA

A	<p>AI modem/router ADSL o 3G/4G <i>To router/modem ADSL or 3G/4G</i> Au routeur/modem ADSL ou 3G/4G <i>AI módem/router ADSL o 3G/4G</i> Zum ADSL-oder 3G/4G-Router/Modem <i>Naar de router/modem ADSL of 3G/4G</i></p>
B	<p>Videocitofono “Master” del kit NOTE2 <i>“Master” video door phone of NOTE2 Kit</i> Moniteur « Maître » du kit NOTE2 <i>Kit de videointerfono “Master” NOTE2</i> Videosprechanlage „Master“ des Kits NOTE2 <i>“Master” video-intercom van de kit NOTE2</i></p>
C3	<p>Alimentatore per Dispositivo Rinvio Chiamata Sch. 1083/24 <i>Call Forwarding power supply Ref. 1083/24</i> Alimentation pour Interface Transfert d’appel Réf. 1083/24 <i>Fuente de alimentación para el dispositivo de reenvío de llamada Ref. 1083/24</i> Netzteil für Rufumleitungsgerät Typ 1083/24 <i>Voeding voor het Oproep-Doorstuur-Toestel Sch. 1083/24</i></p>
C4	<p>Trasformatore locale per videocitofoni supplementari Sch. 1723/22 <i>Local transformer for supplementary video door phone Ref. 1723/22</i> Transformateur local pour moniteurs supplémentaires Réf. 1723/22 <i>Transformador local para videointerfonos adicionales Ref. 1723/22</i> Lokaler Transformator für zusätzliche Videosprechanlagen Typ 1723/22 <i>Plaatselijke transformator voor extra video-intercomtoestellen Sch. 1723/22</i></p>
CFW	<p>Dispositivo Rinvio Chiamata per kit NOTE2 Sch.1723/58 <i>Call Forwarding Device for NOTE2 kit Ref. 1723/58</i> Interface Transfert d’appel pour kit NOTE2 Réf. 1723/58 <i>Dispositivo de reenvío de llamada kit NOTE2 Ref.1723/58</i> Rufumleitungsgerät für Kit NOTE2 Typ 1723/58 <i>Oproep-Doorstuur-Toestel voor kit NOTE2. 1723/58</i></p>
D	<p>Distributore video Sch.1723/55 <i>Video distributor Ref. 1723/55</i> Distributeur vidéo Réf. 1723/55 <i>Distribuidor de video Ref. 1723/55</i> Videoverteiler Typ 1723/55 <i>Videoverdeler Sch. 1723/55</i></p>
E	<p>Linea~ <i>Line~</i> Ligne~ <i>Línea~</i> Leitung~ <i>Lijn~</i></p>
F	<p>Opzionali <i>Optional</i> Options <i>Opcional</i> Optionen <i>Opties</i></p>

G	Dall'induttanza elettronica <i>From electric inductor</i> Vers le coupleur de Bus <i>La inductancia electronica</i> Von elektronischer Drossel <i>Uit de elektronische zelfinductie</i>
H	Deviatore doppio <i>Double switch</i> Déviateur double <i>Desviador doble</i> Wechselschalter <i>Dubbele omsteller</i>
OP5	Suoneria supplementare Sch.9854/43 <i>Supplementary ringer Ref. 9854/43</i> Sonnerie supplémentaire Réf. 9854/43 ou sonnerie radio avec code 43410 (*) <i>Timbre adicional Ref. 9854/43</i> Zusatzläutwerk Typ 9854/43 Extra oproeptoon Ref.9854/43 (*) <i>Uniquement pour le marché français.</i>
OP6	Videocitofoni supplementari "Slave" Sch.1723/73 <i>Supplementary "Slave" video door phones Ref. 1723/73</i> Moniteurs supplémentaires « Esclave » Réf. 1723/73 <i>Videointerfonos adicionales "Slave" Ref. 1723/73</i> Zusätzliche „Slave“-Videoanlagen Typ 1723/73 Extra "Slave"-videofoons Ref.1723/73
OP7	Contatto di allarme (normalmente chiuso) <i>Alarm contact (normally closed)</i> Contact d'alarme (normalement fermé) <i>Contacto de alarma (normalmente cerrado)</i> Alarmkontakt (Ruhekontakt) <i>Alarmcontact (normal gesloten)</i>  <i>Solo il videocitofono Master gestisce il contatto di allarme</i> <i>Only the Master video door phone manages the alarm contact</i> <i>Uniquement le moniteur Maître gère le contact d'alarme</i> <i>Sólo el videointerfono Master gestiona el contacto de alarma</i> <i>Nur die Master-Videoansprechanlage verwaltet den Alarmkontakt</i> <i>Alleen de Master video-intercom beheert het alarmcontact</i>
OP8	Chiamata al piano <i>Floor call</i> Appel à l'étage <i>Llamada al piso</i> Etagenruf <i>Oproep aan verdieping</i>

5.2. NOTE LEGATE AGLI SCHEMI NOTES ON DIAGRAMS REMARQUES CONCERNANT LES SCHÉMAS NOTAS REFERIDAS A LOS ESQUEMAS HINWEISE IN VERBINDUNG MIT DEN PLÄNEN OPMERKINGEN BIJ DE SCHEMA'S

VX.008 (Rev. A)

Connettere le apparecchiature ad un filtro e a un dispositivo di protezione per la linea d'alimentazione.
Connect the devices to a filter and power line protection device.

Connecter les appareils à un filtre et à un dispositif de protection pour la ligne d'alimentation.

Conectar los equipos a un filtro y a un dispositivo de protección para la línea de alimentación.

Die Geräte an einen Filter oder eine Schutzvorrichtung für die Versorgungsleitung anschließen.

Verbind de apparatuur met een filter en met een stroomnetbeveiliging.

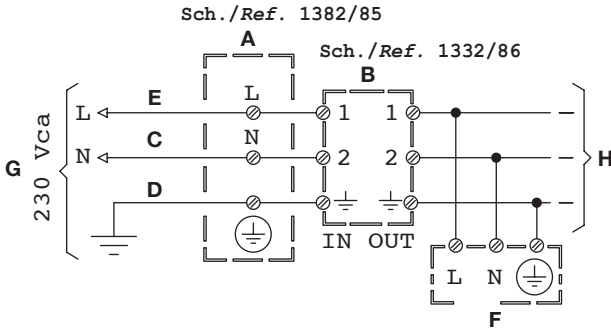

- | | | | |
|---|---|--|---|
| A) Protezione
<i>Protection</i>
Protection
<i>Protección</i>
Schutz
<i>Bescherming</i> | C) (Neutro)
<i>(Neutral)</i>
(Neutre)
<i>(Neutro)</i>
(Neutral)
<i>(Nulleider)</i> | E) (Fase)
<i>(Step)</i>
(Phase)
<i>(Fase)</i>
(Phase)
<i>(fase)</i> | G) Rete 230V~
<i>Mains 230V~</i>
Secteur 230V~
<i>Red 230V~</i>
Netz 230V~
<i>Netvoeding 230V~</i> |
| B) Filtro
<i>Filter</i>
Filtre
<i>Filtro</i>
Filter
<i>Filter</i> | D) Terra
<i>Earth</i>
Masse
<i>Tierra</i>
Erdung
<i>Aarding</i> | F) Utilizzatore
<i>Utility</i>
Utilisateur
<i>Usuario</i>
Benutzer
<i>Gebruiker</i> | H) Linea~
<i>Line~</i>
Ligne~
<i>Línea~</i>
Leitung~
<i>Lijn~</i> |

DS 1723-010

URMET S.p.A.
10154 TORINO (ITALY)
VIA BOLOGNA 188/C
Telef. +39 011.24.00.000 (RIC. AUT.)
Fax +39 011.24.00.300 - 323

urmet

LBT 20359

Area tecnica
servizio clienti +39 011.23.39.810
<http://www.urmet.com>
e-mail: info@urmet.com

Designed by Urmet
MADE IN CHINA