

COPYRIGHT © Hangzhou EZVIZ Software Co., Ltd. TOUS DROITS RÉSERVÉS.

Toutes les informations (y compris, entre autres, les libellés, les images, les graphiques) appartiennent à Hangzhou EZVIZ Software Co., Ltd. (ci-après dénommée « EZVIZ »). Ce manuel de l'utilisateur (ci-après dénommé « le manuel ») ne peut pas être reproduit, modifié, traduit ou publié, en partie ou dans sa totalité, en aucune façon que ce soit, sans l'autorisation écrite préalable de EZVIZ. Sauf disposition contraire, EZVIZ ne donne aucune garantie ou ne fait aucune représentation, expresse ou implicite, concernant le manuel.

À propos de ce manuel

Ce manuel fournit des instructions d'utilisation et de gestion du produit. Les images, les tableaux, les figures et toutes les autres informations ci-après ne sont donnés qu'à titre de description et d'explication. Les informations contenues dans ce manuel sont modifiables sans préavis, en raison d'une mise à jour d'un micrologiciel ou pour d'autres raisons. Vous trouverez la dernière version de ce manuel sur le site Internet [EZVIZ™](http://www.ezviz.com) (<http://www.ezviz.com>).

Révisions

Nouvelle publication – Janvier 2025

Reconnaissance des marques de commerce

[EZVIZ™](#), ™ et d'autres marques de commerce et logos d'EZVIZ appartiennent à EZVIZ dans divers pays. Toutes les autres marques et tous les logos mentionnés ci-après appartiennent à leurs propriétaires respectifs.

Mentions légales

DANS LES LIMITES PRÉVUES PAR LA LOI EN VIGUEUR, LE PRODUIT DÉCRIT, AVEC SON MATÉRIEL, LOGICIEL ET MICROLOGICIEL, EST FOURNI « EN L'ÉTAT », AVEC CES FAIBLESSES ET ERREURS, ET EZVIZ N'OFFRE AUCUNE GARANTIE, EXPRESSE OU IMPLICITE, Y COMPRIS, ENTRE AUTRES, LES GARANTIES TACITES DE VALEUR MARCHANDE ET D'ADÉQUATION À UN USAGE SPÉCIFIQUE ET DE NON-VIOLATION DES DROITS DE TIERS. EZVIZ, SES DIRIGEANTS, SES CADRES, SES EMPLOYÉS OU SES AGENTS NE PEUVENT EN AUCUN CAS ÊTRE TENUS POUR RESPONSABLES DES DOMMAGES IMMATÉRIELS, ACCESSOIRES, CONSÉCUTIFS OU INDIRECTS, Y COMPRIS LE MANQUE À GAGNER, LES INTERRUPTIONS D'ACTIVITÉ, LES PERTES D'INFORMATIONS COMMERCIALES, DÉCOULANT DE L'UTILISATION DE CE PRODUIT, MÊME SI EZVIZ EST INFORMÉE DE L'ÉVENTUALITÉ DE TELS PRÉJUDICES.

DANS LES LIMITES AUTORISÉES PAR LA LOI EN VIGUEUR, EN AUCUN CAS LA RESPONSABILITÉ TOTALE CUMULÉE D'EZVIZ NE DÉPASSERA LE PRIX D'ACHAT D'ORIGINE DU PRODUIT.

EZVIZ N'ASSUME AUCUNE RESPONSABILITÉ POUR LES DOMMAGES CORPORELS OU MATÉRIELS RÉSULTANT D'UNE PANNE DE PRODUIT OU D'UN ARRÊT DE SERVICE CAUSÉ PAR : A) UNE INSTALLATION INCORRECTE OU UNE UTILISATION AUTRE QUE CELLE DEMANDÉE ; B) LA PROTECTION DES INTÉRÊTS NATIONAUX OU PUBLICS ; C) UN CAS DE FORCE MAJEURE ; D) VOUS-MÊME OU UN TIERS, Y COMPRIS, MAIS SANS S'Y LIMITER, L'UTILISATION DE PRODUITS, LOGICIELS, APPLICATIONS ET AUTRES DE TIERS.

EN CE QUI CONCERNE LE PRODUIT AVEC UN ACCÈS À INTERNET, L'UTILISATION DU PRODUIT EST TOTALEMENT À VOS PROPRES RISQUES. EZVIZ NE PEUT ÊTRE TENU RESPONSABLE D'UN FONCTIONNEMENT ANORMAL, D'UNE FUITE DE DONNÉES PERSONNELLES OU D'AUTRES DOMMAGES RÉSULTANT D'UNE CYBERATTAQUE, D'UN PIRATAGE, D'UN VIRUS INFORMATIQUE OU D'AUTRES RISQUES LIÉS À LA SÉCURITÉ SUR INTERNET ; CEPENDANT, EZVIZ FOURNIRA UNE ASSISTANCE TECHNIQUE EN TEMPS OPPORTUN SI NÉCESSAIRE. VEUILLEZ APPLIQUER TOUTES LES LOIS DE VOTRE PAYS AVANT D'UTILISER CE PRODUIT AFIN DE GARANTIR UN USAGE CONFORME AU REGARD DE LA LOI. EZVIZ NE SERA PAS TENUE RESPONSABLE EN CAS D'UTILISATION DE CE PRODUIT À DES FINS ILLÉGALES.

EN CAS DE CONFLIT ENTRE LES DISPOSITIONS PRÉCÉDENTES ET LES LOIS EN VIGUEUR, CES DERNIÈRES PRÉVALENT.

Table des matières

Instructions	1
Contenu de l'emballage	2
Vue d'ensemble	4
1. Panneau avant	4
2. Panneau arrière	5
Installation	6
1. Schéma d'installation	6
2. Comment choisir la longueur des solénoïdes et des vis	7
3. Voir la vidéo d'installation	7
Installer les piles	8
Obtenir l'application EZVIZ	8
Paramètres de la serrure	9
1. Pavé numérique	9
2. Accès au menu	10
3. Arborescence du menu	11
4. Ajouter des administrateurs/utilisateurs	12
5. Ajouter une empreinte digitale	12
6. Ajouter un mot de passe	13
7. Ajouter un badge	13
8. Supprimer des administrateurs/utilisateurs	14
9. Consulter les informations sur le système	14
10. Supprimer les informations de réseau	15
11. Entrez en mode correspondance	15
Plusieurs méthodes de déverrouillage	16
1. Déverrouillage par empreinte digitale	17
2. Déverrouillage par mot de passe	17
3. Déverrouillage par carte	18
4. Déverrouillage par clé mécanique	18
5. Déverrouillage synchronisé	19
Fonctionnement et gestion	19
1. Déverrouillage d'urgence	19
2. Alarmes	20
3. Restauration des réglages d'usine	20

4. Super Power-saving Mode.....	20
5. La fonction de sourdine unique.....	20

Opérations sur l'application EZVIZ21

1. Page d'accueil.....	21
2. Réglages.....	22





Maintenance.....22



1. Entretien quotidien.....	22
2. Questions fréquentes.....	23

Instructions

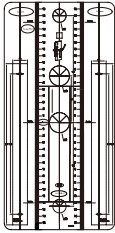
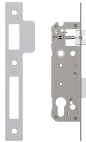
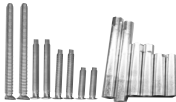
- L'installation de la serrure intelligente à empreinte digitale d'EZVIZ (dénommée ci-après la « serrure ») a une incidence sur son bon fonctionnement et sa durée de vie. Il est recommandé de confier l'installation à un professionnel qui percera les trous pour l'ensemble serrure en respectant le gabarit de perçage donné en annexe.
- Si vous prévoyez de rénover votre habitation, il est recommandé de démonter la serrure et de la réinstaller une fois les travaux terminés pour prévenir tout dommage ou diminution de sa durée de vie.
- Veuillez noter que les produits désinfectants peuvent endommager le corps de la serrure.
- La serrure efface toutes les informations des utilisateurs après sa réinitialisation. Après avoir installé et configuré la serrure, veuillez enregistrer votre empreinte digitale, votre mot de passe ou votre carte, le cas échéant.
- Lorsque la tension de la batterie est faible après une utilisation prolongée, une alarme de basse tension se déclenche. Chargez la batterie en temps opportun.
- Si vous quittez votre habitation ou n'utilisez pas la serrure pendant une période prolongée, emportez la clé mécanique avec vous et ne la laissez pas à l'intérieur. Dans ce cas, vous devez également retirer les piles pour prolonger la durée de vie de la serrure.
- Étant donné que la serrure est placée dans un environnement ouvert, nous vous conseillons de faire attention à la sécurité lors de son utilisation, notamment en conservant correctement les petites pièces comme la clé mécanique ou la carte de détection. Veuillez à vérifier l'environnement avant de déverrouiller et mettre à jour votre mot de passe et les paramètres de la carte de détection à temps, ainsi qu'en cas de risque de vol ou de copie illégale de vos informations de déverrouillage.
- Pour les utilisateurs avec des doigts plats et fins, il est recommandé d'utiliser le pouce pour enregistrer l'empreinte digitale et garantir une bonne lecture. Il est également possible d'enregistrer plusieurs empreintes digitales (5 au maximum) pour le même utilisateur.
- La serrure peut mémoriser jusqu'à 50 empreintes digitales, 50 mots de passe et 50 cartes.
- La technologie de reconnaissance biométrique de ce produit fonctionne **ENTIEREMENT LOCALEMENT** sur le produit que vous contrôlez et gérez vous-même, et ne sert qu'à soutenir votre décision de déverrouillage. Pendant tout le cours, les données enregistrées ne contiennent toujours que des valeurs techniques, c'est-à-dire les données biométriques obtenues à partir des modèles que vous avez fournis de manière proactive à l'avance (telles que des images faciales, des modèles d'empreintes digitales, des modèles de veines de la paume), qui ne peuvent pas être utilisées pour reconstruire les données d'origine.

Contenu de l'emballage

No.	Nom de la pièce	Quantité	Image
1	Panneau avant	×1	
2	Panneau arrière	×1	
3	Modèle de trou	×1	
4	Corps de la serrure	×1	
5	Pochette de vis standard	×1	
6	Batterie au lithium	×1	

No.	Nom de la pièce	Quantité	Image
7	clé mécanique	x2	
8	Tige carrée	x1	
9	Badge	x2	
10	Un tournevis	x1	
11	Informations réglementaires	x1	
12	Guide de démarrage rapide	x1	

1 L'apparence de la serrure dépend de celle que vous avez réellement achetée.

Vue d'ensemble

1. Panneau avant

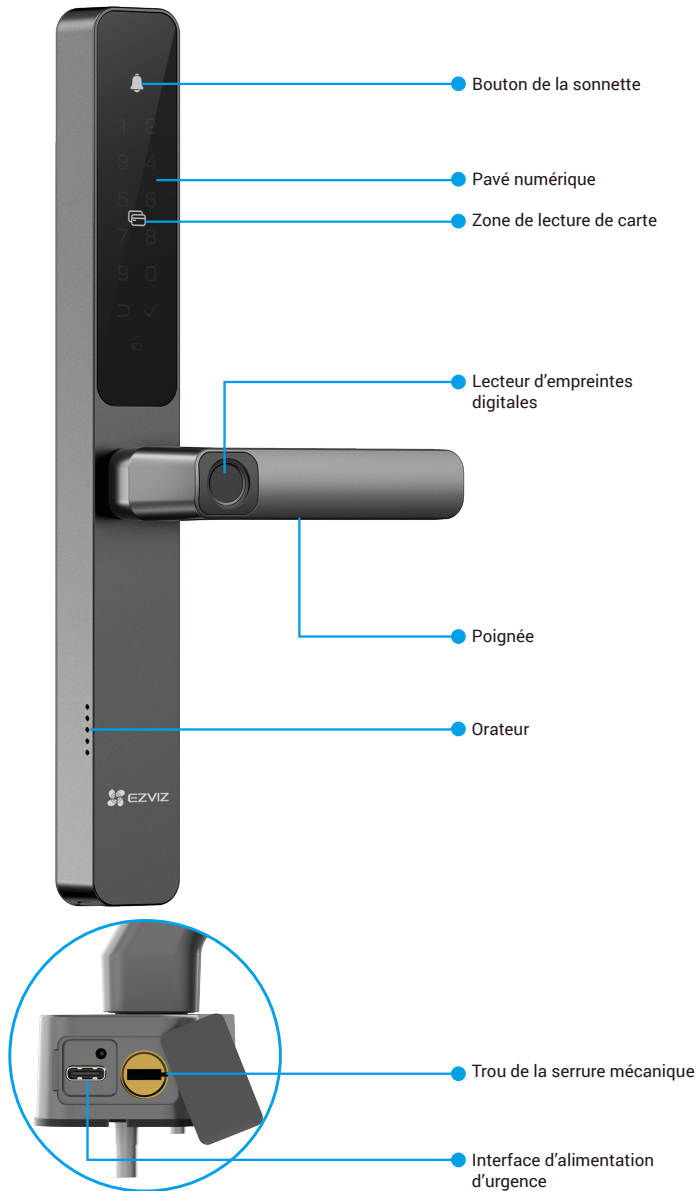

2. Panneau arrière

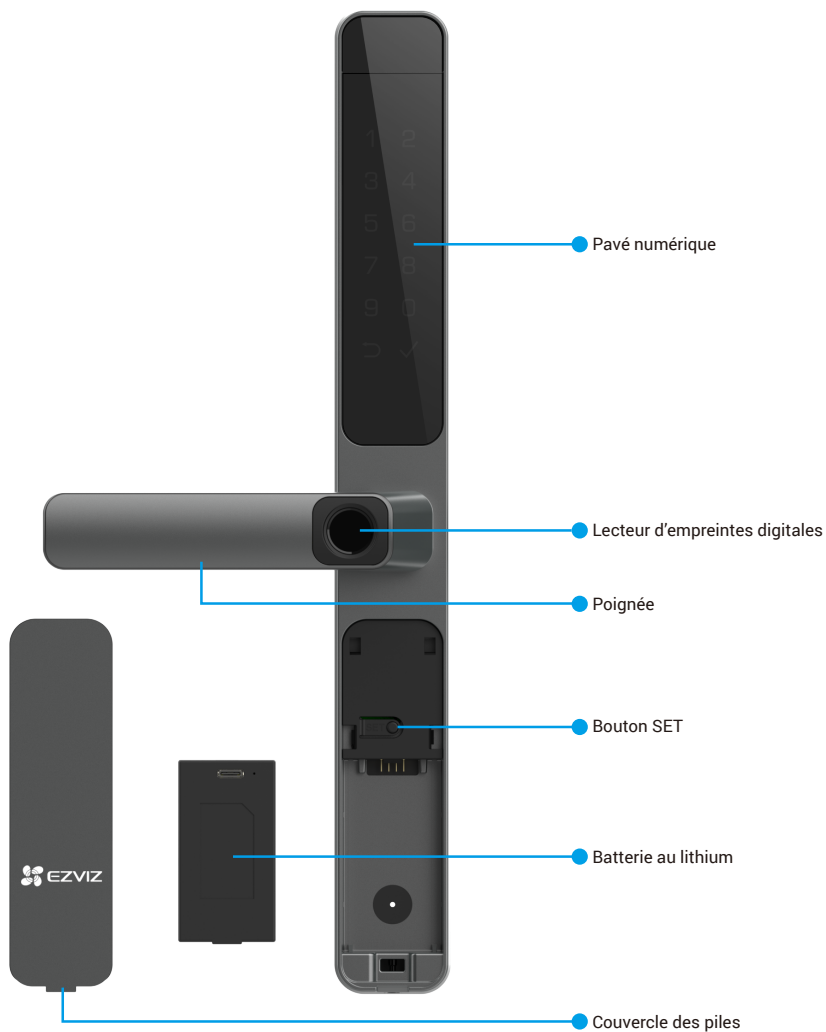

i L'apparence de la serrure dépend de celle que vous avez réellement achetée.

Installation

1. Schéma d'installation

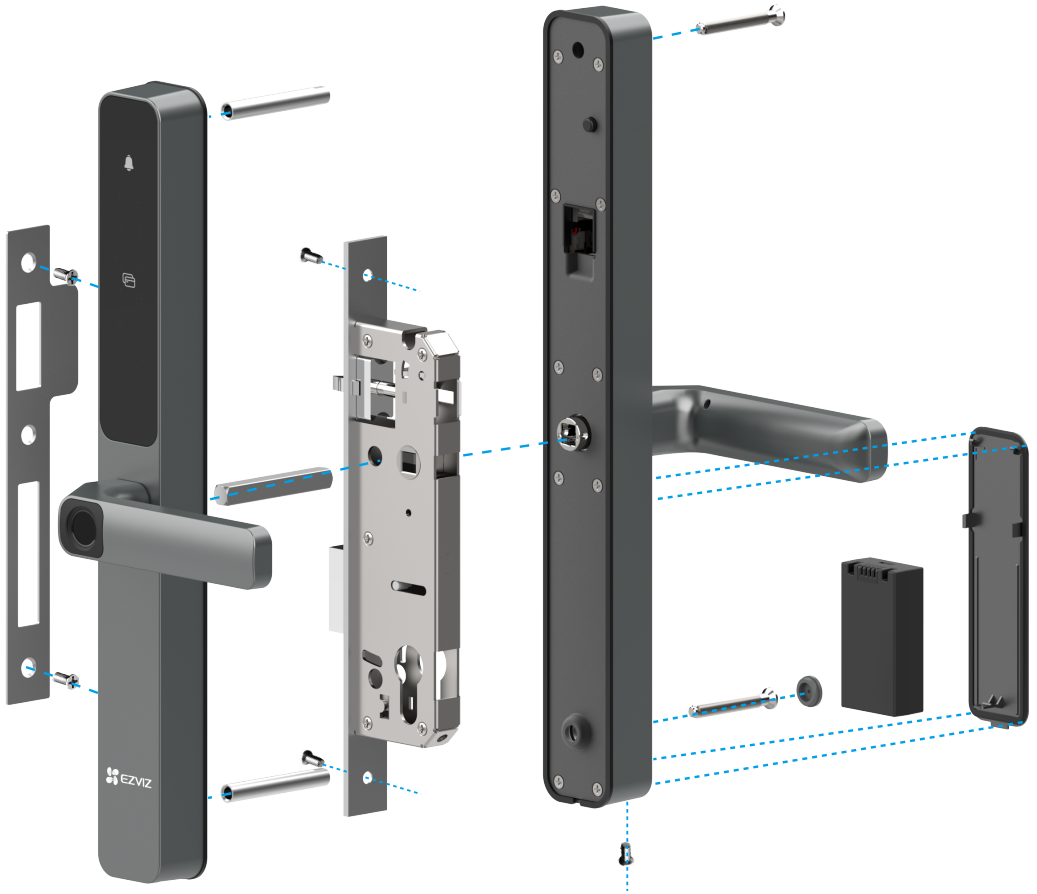

2. Comment choisir la longueur des solénoïdes et des vis

Mesurez l'épaisseur de la porte et sélectionnez les solénoïdes et les vis appropriés du sac de vis standard.

L'épaisseur de votre porte	La longueur des solénoïdes	La longueur des vis
30 à 40mm	25mm 	20mm 
40 à 55mm	35mm 	30mm 
50 à 65mm	35mm 	40mm 
60 à 85mm	55mm 	40mm 
85 à 120mm	55mm 	75mm 

3. Voir la vidéo d'installation

Appuyez sur  pour regarder la vidéo d'installation.

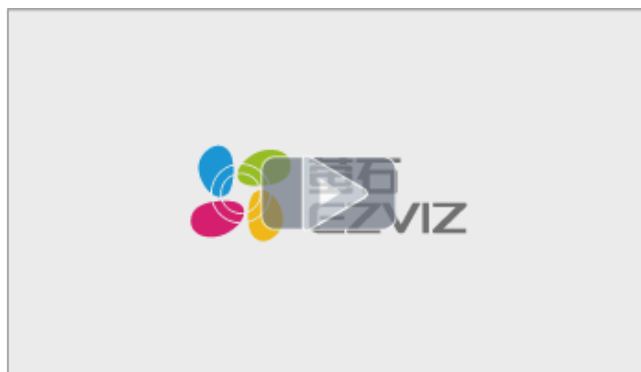

Installer les piles

1. Après l'installation, desserrez la vis située en bas du panneau arrière pour retirer le couvercle de l'emplacement de la batterie.
2. Installez la batterie au lithium dans l'emplacement de la batterie.
3. Remplacez le couvercle de la batterie et utilisez une vis pour le fixer.

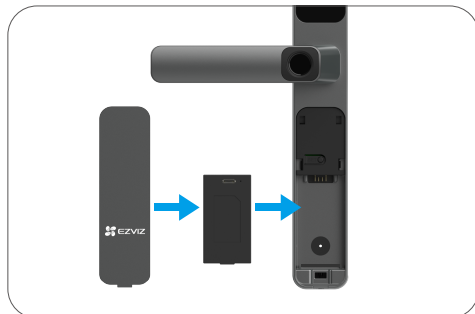
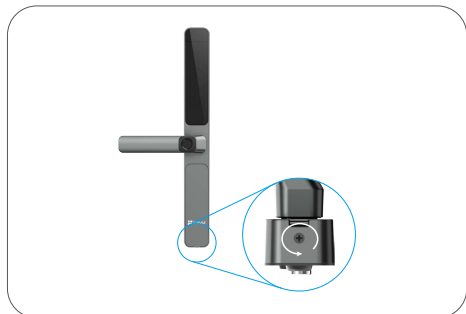

Obtenir l'application EZVIZ

1. Connectez votre téléphone mobile au réseau Wi-Fi 2,4 GHz (conseillé).
2. Téléchargez et installez l'application EZVIZ en recherchant « EZVIZ » dans l'App Store ou dans Google Play™.
3. Lancez l'application et créez un compte utilisateur EZVIZ.



- i** Si vous possédez déjà l'application, vérifiez que vous utilisez la dernière version. Pour déterminer si une mise à jour est disponible, accédez à l'App Store et effectuez une recherche avec le mot-clé EZVIZ.

Ajout de la serrure à EZVIZ

- i** L'interface de l'application peut être différente en raison de la mise à jour de la version, et l'interface de l'application que vous avez installée sur votre téléphone prévaut.

Pour ajouter la serrure à EZVIZ, veuillez suivre les étapes suivantes :

1. Appuyez sur le bouton SET à l'arrière jusqu'à ce que la serrure envoie une invite vocale et que le numéro 0 du clavier clignote pour entrer en mode de correspondance.
2. Connectez-vous à votre compte sur l'application EZVIZ.
3. Dans l'écran d'accueil, appuyez sur le bouton « + » situé dans le coin supérieur droit pour accéder à l'interface de numérisation du code QR.

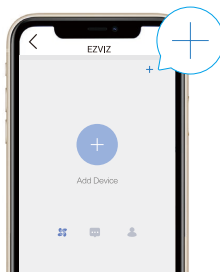

4. Numérisez le code QR à l'arrière du couvercle de la batterie.

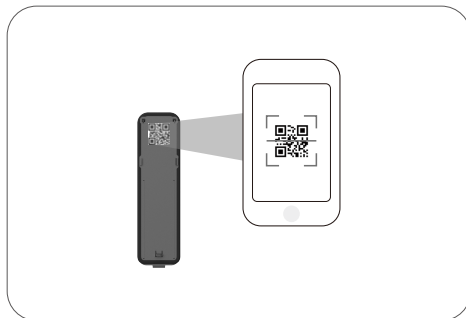

5. Suivez les instructions de l'assistant de l'application EZVIZ pour ajouter la serrure au compte de l'application EZVIZ.

Paramètres de la serrure

Ensuite, vous pouvez régler la serrure comme nécessaire.

- Veuillez décoller le film de protection de la serrure à la première utilisation.
- Veuillez noter que les produits désinfectants peuvent endommager le corps de la serrure.

1. Pavé numérique

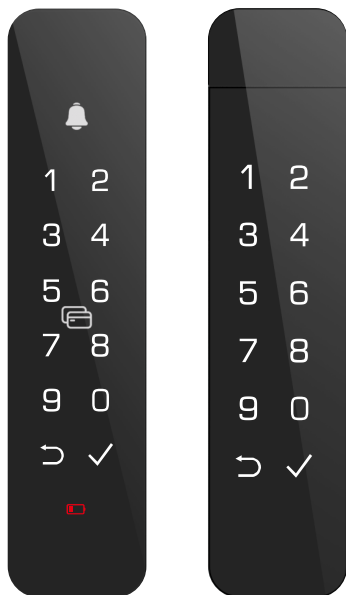

Icône	Descriptions
	touche numérique
	Annuler, retourner ou quitter
	confirmer
	zone de balayage de la carte
	sonnette
	indicateur de batterie faible

2. Accès au menu

 Veuillez suivre les étapes suivantes pour configurer les paramètres.

• À la première utilisation, suivez les étapes suivantes pour configurer les paramètres.

1. Touchez la zone du clavier du panneau avant pour activer le verrouillage.
2. Les touches du pavé numérique « \supset » et « \surd » s'illuminent, appuyez sur la touche « \surd » pour ajouter un administrateur.
3. Les touches du pavé numérique « 1 », « 2 », « 3 » et « \supset » s'illuminent.
 - Appuyez sur la touche « 1 » pour ajouter une empreinte digitale.
 - Appuyez sur la touche « 2 » pour ajouter un mot de passe.
 - Appuyez sur la touche « 3 » pour ajouter une carte.
 - Appuyez sur la touche « \supset » pour sortir/revenir à la configuration.

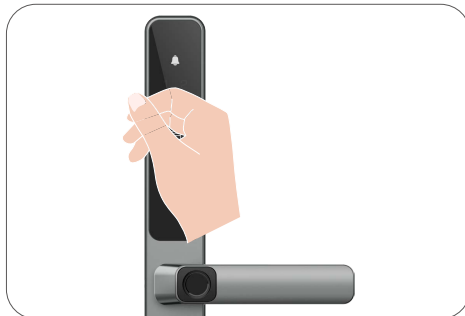

• Par la suite, suivez les étapes suivantes pour configurer les paramètres.

1. Retirez le couvercle de la batterie du panneau arrière.
2. Appuyez une fois sur le bouton SET situé sur le panneau arrière.
3. Lorsque le clavier s'allume, vérifiez avec l'empreinte digitale, le code ou la carte de l'administrateur.
4. « 1 », « 2 », « 3 », « 4 », « 5 », « \supset » sur le clavier s'allumera.

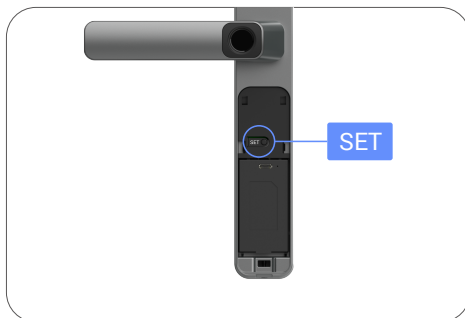

3. Arborescence du menu

i Le menu suivant est illustré à titre de référence uniquement.

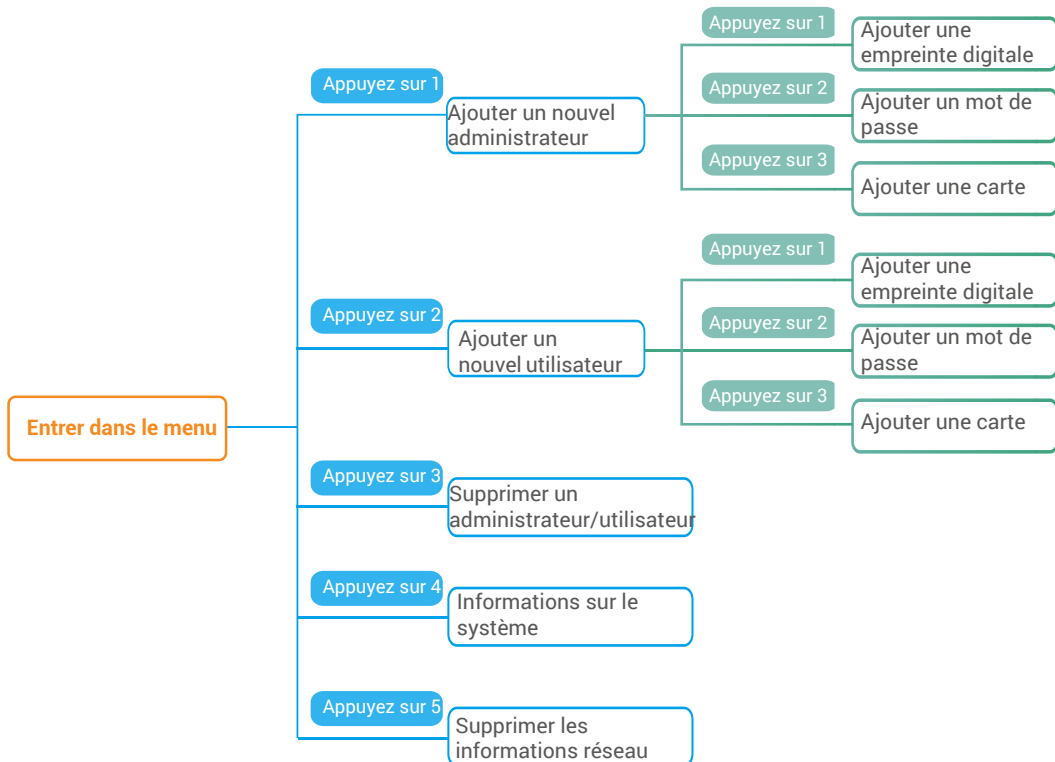

4. Ajouter des administrateurs/utilisateurs

1. Appuyez une fois sur le bouton SET situé sur le panneau arrière.
2. Lorsque le clavier s'allume, vérifiez avec l'empreinte digitale, le code ou la carte de l'administrateur.
3. Appuyez sur la touche « 1 » pour ajouter un administrateur ou appuyez sur la touche « 2 » pour ajouter un utilisateur.

Rôle	Déverrouiller la porte	Accéder au menu et configurer la serrure
Administrateur	✓	✓
Utilisateur	✓	X

Les utilisateurs simples ne peuvent déverrouiller la porte en utilisant un des modes d'ouverture. L'administrateur peut non seulement déverrouiller la porte, mais aussi accéder au menu pour ajouter et supprimer des utilisateurs et procéder à d'autres réglages.

- 1 Au moment de l'ajout d'un administrateur ou d'un utilisateur, les chiffres correspondant au numéro d'utilisateur s'illuminent par défaut à partir de 001 (par exemple, pour le numéro d'utilisateur 001, les trois chiffres 001 clignotent lentement en séquence).

5. Ajouter une empreinte digitale

- 1 Ajouter jusqu'à 5 empreintes digitales par utilisateur.

1. Appuyez une fois sur le bouton SET situé sur le panneau arrière.
2. Lorsque le clavier s'allume, vérifiez avec l'empreinte digitale, le code ou la carte de l'administrateur.
3. Appuyez sur la touche « 1 » pour ajouter un administrateur ou appuyez sur la touche « 2 » pour ajouter un utilisateur.
4. Appuyez sur la touche « 1 » pour ajouter une empreinte digitale.

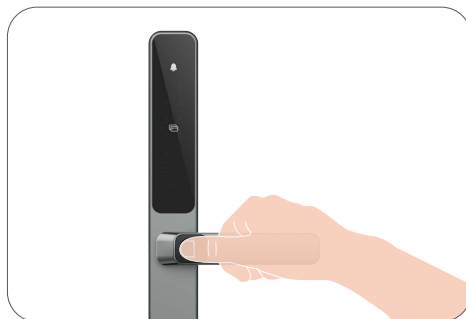
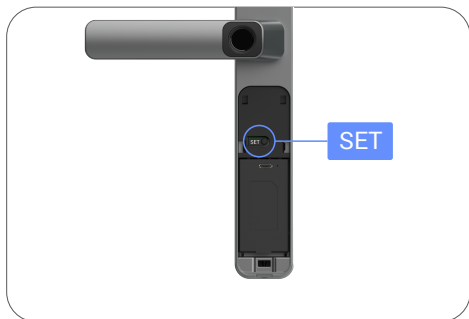

- 1 Lorsque l'empreinte digitale a été ajoutée et que vous essayez de l'ajouter à nouveau, vous entendrez un bip d'échec.
- Lorsque l'empreinte digitale est entrée avec succès sur le panneau avant, l'empreinte digitale sera synchronisée sur le panneau arrière et les chiffres 1 à 6 sur le clavier s'allumeront et clignoteront séquentiellement. Lorsque le clavier s'éteint, cela indique que l'empreinte digitale a été synchronisée avec succès et vous pouvez utiliser la même empreinte digitale pour déverrouiller la porte à l'intérieur.

6. Ajouter un mot de passe

i Ajouter jusqu'à 1 code d'accès par utilisateur.

1. Appuyez une fois sur le bouton SET situé sur le panneau arrière.
2. Lorsque le clavier s'allume, vérifiez avec l'empreinte digitale, le code ou la carte de l'administrateur.
3. Appuyez sur la touche « 1 » pour ajouter un administrateur ou appuyez sur la touche « 2 » pour ajouter un utilisateur.
4. Appuyez sur la touche « 2 » pour ajouter un mot de passe.
5. Saisissez correctement un mot de passe de 6 à 10 chiffres. Dès que la saisie du mot de passe est \geq 6 chiffres, la touche « \checkmark » s'illumine, appuyez alors sur la touche « \checkmark » pour confirmer.
6. Saisissez encore une fois le mot de passe, puis appuyez sur la touche « \checkmark » pour confirmer. La serrure émet un bip pour indiquer que le mot de passe a été correctement ajouté.

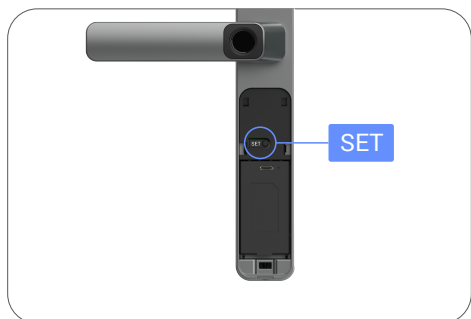

- i** 6 à 10 chiffres consécutifs ou répétés ne sont pas autorisés.
- 6 à 10 chiffres consécutifs, tels que 123456.
 - 6 à 10 chiffres répétés, tels que 111111.

7. Ajouter un badge

i Ajouter jusqu'à 1 badge par utilisateur.

1. Appuyez une fois sur le bouton SET situé sur le panneau arrière.
2. Lorsque le clavier s'allume, vérifiez avec l'empreinte digitale, le code ou la carte de l'administrateur.
3. Appuyez sur la touche « 1 » pour ajouter un administrateur ou appuyez sur la touche « 2 » pour ajouter un utilisateur.
4. Appuyez sur la touche « 3 » pour ajouter une carte.
5. Placez la carte de proximité à ajouter sur la zone de lecture des cartes.
6. Appuyez sur la touche « \checkmark » pour confirmer.

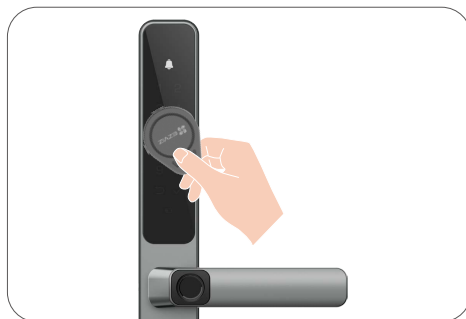
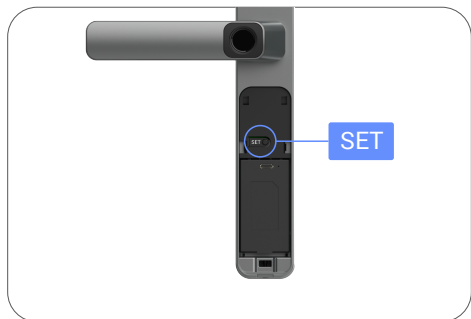

8. Supprimer des administrateurs/utilisateurs

1. Appuyez une fois sur le bouton SET situé sur le panneau arrière.
2. Lorsque le clavier s'allume, vérifiez avec l'empreinte digitale, le code ou la carte de l'administrateur.
3. Appuyez sur la touche « 3 » pour supprimer un administrateur/utilisateur.
4. Saisissez le numéro d'utilisateur, puis appuyez sur la touche « √ ».

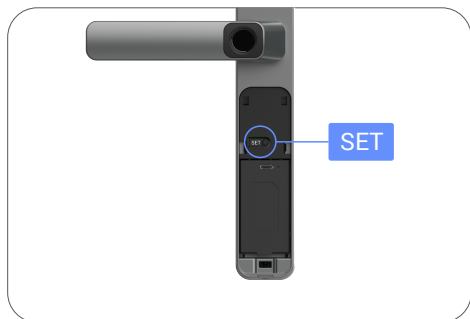

- Si vous avez appuyé sur un mauvais numéro d'utilisateur, vous verrez les numéros d'utilisateur s'allumer un par un, accompagnés d'un bip d'échec. Appuyez sur "↩" pour revenir à la dernière étape, ou entrez les bons numéros d'utilisateur pour supprimer à nouveau.
- Lorsqu'il ne reste qu'un seul utilisateur et que vous essayez de le supprimer, vous verrez les numéros d'utilisateur s'allumer un par un, accompagnés d'un bip d'échec.

9. Consulter les informations sur le système

1. Appuyez une fois sur le bouton SET situé sur le panneau arrière.
2. Lorsque le clavier s'allume, vérifiez avec l'empreinte digitale, le code ou la carte de l'administrateur.
3. Appuyez sur la touche « 4 » pour consulter les informations sur le système de la serrure.
4. La serrure diffuse les informations sur le système.

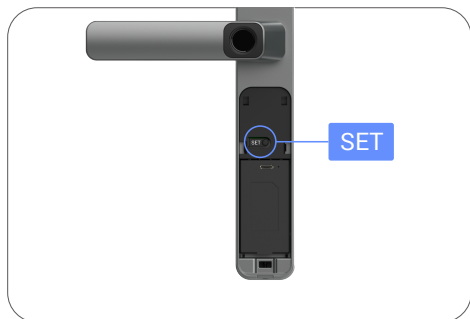

- La serrure diffuse le numéro de série de la serrure, la version actuelle du dispositif et le code de vérification en anglais à tour de rôle. Appuyez sur la touche « ↩ » pour revenir au niveau de menu précédent. Sinon, le système revient automatiquement au niveau de menu précédent à la fin de la diffusion.

10. Supprimer les informations de réseau

1. Appuyez une fois sur le bouton SET situé sur le panneau arrière.
2. Lorsque le clavier s'allume, vérifiez avec l'empreinte digitale, le code ou la carte de l'administrateur.
3. Appuyez sur « 5 » pour effacer les informations d'appariement Bluetooth.
4. Appuyez sur «√» pour confirmer.

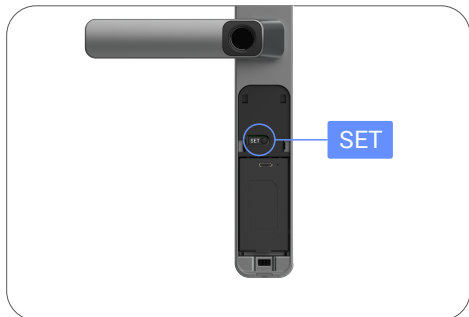

- i** Si vous souhaitez changer le Bluetooth de votre serrure, suivez les étapes ci-dessus. Par exemple: si vous avez déjà déconnecté la correspondance Bluetooth de l'utilisateur A et que vous souhaitez vous connecter à un autre.

11. Entrez en mode correspondance



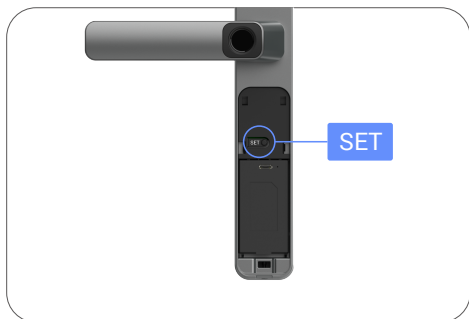

1. Appuyez et maintenez enfoncé le bouton SET sur le panneau arrière jusqu'à ce que la serrure envoie une invite vocale et que le numéro 0 du clavier clignote pour entrer en mode de correspondance.



2. Veuillez suivre les instructions du système pour terminer la correspondance en 3 minutes.

- i** Le système sortira automatiquement du mode de correspondance après 3 minutes.

Plusieurs méthodes de déverrouillage

Icône	Méthode de déverrouillage
	Déverrouillage par empreinte digitale
	Déverrouillage par mot de passe
	Déverrouillage par badge
	Déverrouillage par clé mécanique
	Déverrouillage par clé Bluetooth
	Déverrouillage à distance

- Pour ouvrir la porte avec une clé mécanique, tournez la clé et appuyez sur la poignée vers le bas.
- Veuillez toucher la zone du clavier pour activer la serrure avant d'ouvrir la porte avec le code d'accès.
- Pour votre vie privée, il est recommandé de changer régulièrement le code d'accès et de nettoyer la zone du clavier en cas de marques restantes.

1. Déverrouillage par empreinte digitale

- i** • Ce produit est doté d'une fonction de protection renforcée. En cas d'erreur de reconnaissance de l'empreinte digitale à 5 reprises en l'espace de 5 minutes, le système se bloquera pendant 3 minutes.
- Au bout de 3 minutes, le système se débloque automatiquement.
- Il est possible de désactiver cette fonction à l'aide de l'application EZVIZ.

1. Posez votre doigt sur le lecteur d'empreintes digitales.
2. Dès que vous entendez le message vocal, abaissez la poignée pour ouvrir la porte.

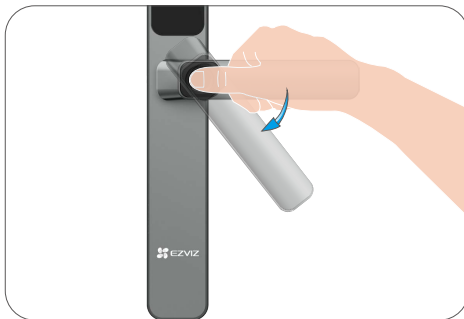
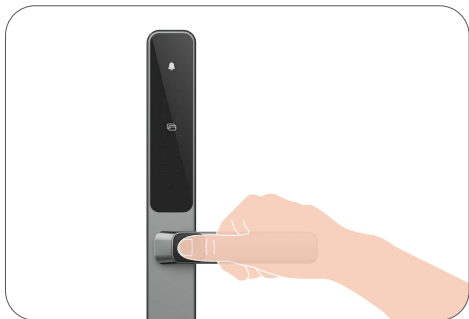

- i** Vous pouvez également utiliser la même empreinte digitale pour déverrouiller la porte de l'intérieur.

2. Déverrouillage par mot de passe

- i** • Ce produit est doté d'une fonction de protection renforcée. En cas d'erreur de saisie du mot de passe à 5 reprises en l'espace de 5 minutes, le système se bloquera pendant 3 minutes.
- Au bout de 3 minutes, le système se débloque automatiquement.
- Il est possible de désactiver cette fonction à l'aide de l'application EZVIZ.
- Le produit est doté d'une fonction antiregards indiscrets des mots de passe. Si quelqu'un vous épie lors de la saisie du mot de passe, vous pouvez ajouter plusieurs chiffres avant ou après votre mot de passe original pour le rendre plus complexe, tout en permettant le déverrouillage.

1. Touchez le pavé numérique pour le réactiver.
2. Saisissez le mot de passe, puis appuyez sur la touche « ✓ ».
3. Dès que vous entendez le message vocal, abaissez la poignée pour ouvrir la porte.

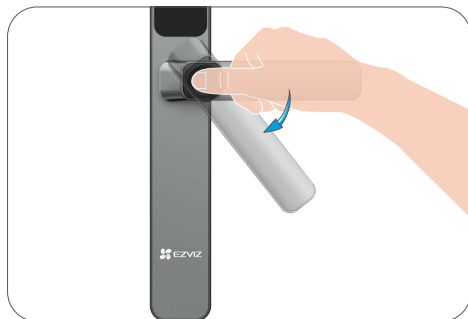
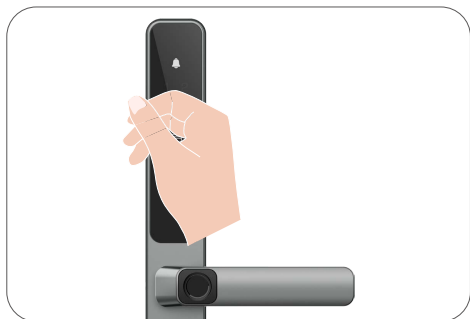

- i** Vous pouvez également utiliser le même code d'accès pour déverrouiller la porte de l'intérieur.

3. Déverrouillage par carte

- i** • Ce produit est doté d'une fonction de protection renforcée. En cas d'erreur de reconnaissance de la carte à 5 reprises en l'espace de 5 minutes, le système se bloquera pendant 3 minutes.
- Au bout de 3 minutes, le système se débloquent automatiquement.
- Il est possible de désactiver cette fonction à l'aide de l'application EZVIZ.

1. Touchez le pavé numérique pour le réactiver.
2. Placez la carte de proximité enregistrée sur la zone de lecture des cartes.
3. Dès que vous entendez le message vocal, abaissez la poignée pour ouvrir la porte.

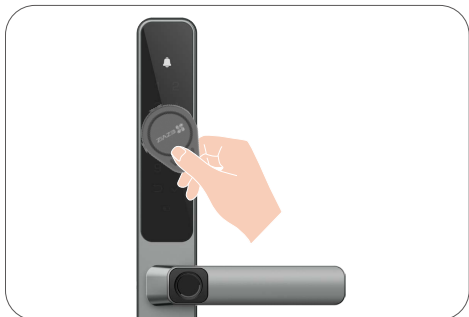
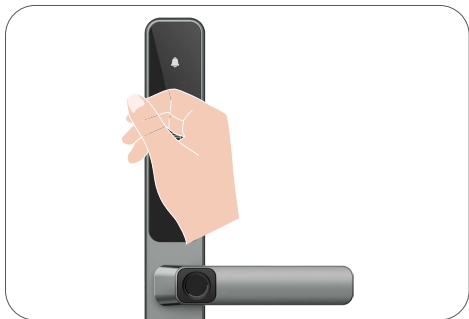

- i** Lorsque la fonction "Détection active de la carte de proximité de la serrure de porte" est activée, la serrure de porte détecte automatiquement les cartes CPU à proximité sans toucher le clavier.

Opération :

1. Connectez-vous à votre compte EZVIZ via l'application.
2. Allez dans "Paramètres" -> "Déverrouiller les paramètres" et appuyez pour activer "La serrure de porte détecte activement la carte de proximité".

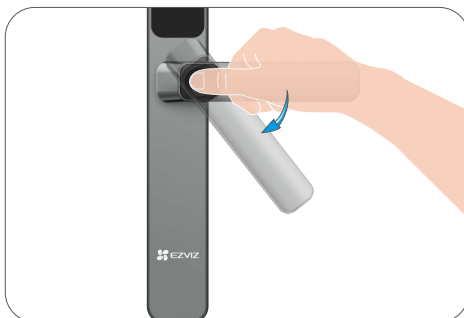

4. Déverrouillage par clé mécanique

- i** Veuillez conserver la clé mécanique à l'abri afin de pouvoir l'utiliser par la suite.

1. Ouverture du couvercle du trou de la serrure mécanique.
2. Insérez la clé et faites-la tourner, puis abaissez la poignée pour ouvrir la porte.

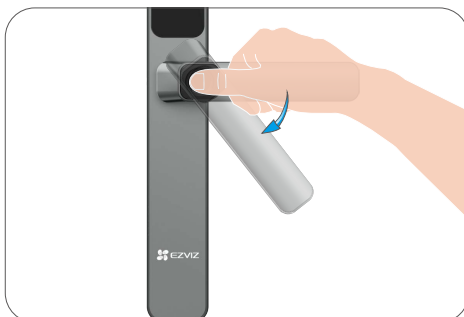
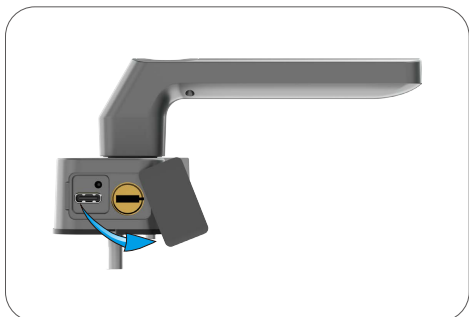

5. Déverrouillage synchronisé

- i** Vous activez la fonctionnalité de "Déverrouillage synchronisé" ("La Fonction"). Veuillez noter que:
1. Étant donné la fonction de déverrouillage automatique de The Function, nous vous suggérons de:
 - a. Activer la fonction uniquement lorsque cela est nécessaire et sûr
 - b. Informer les utilisateurs partagés de votre appareil (s'il y en a) pour qu'ils sachent ce qui va se passer.
 2. La fonction doit être gérée par l'utilisateur administrateur et peut être soumise à d'autres paramètres de l'appareil (par exemple, la fonction Bluetooth). Veuillez vous référer aux instructions de la page pour plus de détails.
 3. La fonction est fournie "TELLE QUELLE". EZVIZ exclut explicitement toute promesse ou garantie concernant la stabilité, l'exactitude et la rapidité de la fonction. De plus, EZVIZ peut modifier, suspendre ou mettre fin à la fonction et/ou à cette page de temps à autre en vous en informant à l'avance.

Activer le déverrouillage synchronisé:

1. Connectez-vous à votre compte EZVIZ via l'application.
2. Allez dans "Paramètres" -> "Déverrouillage des paramètres" -> "Déverrouillage synchronisé" et appuyez pour activer le "Déverrouillage synchronisé".
3. Appuyez sur "Confirmer l'utilisation" -> "Lier maintenant" -> "Lier maintenant"
4. Appuyez pour choisir une serrure que vous souhaitez lier, puis appuyez sur "Lier".
5. Avant la fin du compte à rebours, déverrouillez la porte liée avec la clé secrète de l'administrateur pour terminer l'opération de liaison de verrouillage.
6. Lié avec succès.

- i**
- Lorsque la fonction est activée, si cette serrure est ouverte depuis l'extérieur, la serrure liée sera également ouverte.
 - Abaissez la poignée de la serrure connectée dans 1 minute, sinon la serrure connectée sera verrouillée.

Fonctionnement et gestion

1. Déverrouillage d'urgence

Lorsque la batterie est déchargée, connectez l'interface d'alimentation de secours du panneau avant à une banque d'alimentation pour charger la serrure via un câble d'alimentation Type-C, puis déverrouillez la porte.

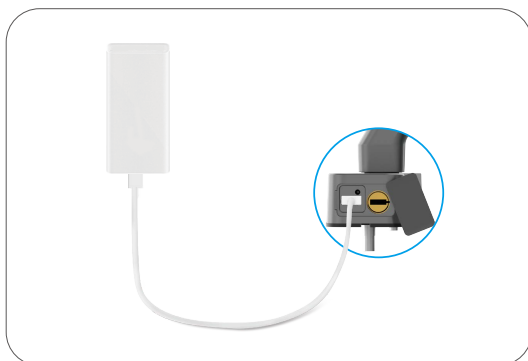

2. Alarmes

1. Alarme antisabotage

En cas de démontage par la force, la serrure déclenche une alarme durant environ une minute.

2. Alarme de système verrouillé

En cas d'échec de l'identification par empreinte digitale, mot de passe ou carte, le système se verrouillera pendant 3 minutes après 5 tentatives infructueuses successives.

3. Alarme de piles épuisées

Une fois que la tension de la batterie est faible, la voix vous rappellera de charger la batterie.

3. Restauration des réglages d'usine

1. Retirez le couvercle de la batterie du panneau arrière et retirez la batterie.

2. Appuyez sur le bouton SET pendant 5 secondes, tout en remettant la batterie dans l'emplacement de la batterie.

3. Relâchez le bouton SET et appuyez sur ✓ pour confirmer après les invites vocales.

4. Super Power-saving Mode

Ajoutez le mode Super Économie d'énergie, qui améliore la performance de la batterie et dure plus longtemps.

Méthode d'ouverture : Accédez à l'option de gestion de la batterie depuis la page Paramètres.

5. La fonction de sourdine unique

1. Touchez la zone du clavier pour allumer le clavier.

2. Appuyez et maintenez "0" enfoncé jusqu'à ce que le clavier clignote deux fois pour indiquer que la fonction est activée.



- Lorsque la fonction de sourdine ponctuelle est activée, la porte passe en mode silencieux.
- La serrure sortira automatiquement de ce mode lorsqu'elle aura été déverrouillée par vérification avec l'empreinte digitale, le code d'accès ou la carte ajoutée depuis l'extérieur.

Opérations sur l'application EZVIZ

i L'interface de l'application peut être différente en raison de la mise à jour de la version, et l'interface de l'application que vous avez installée sur votre téléphone prévaut.

1. Page d'accueil

Lorsque vous lancez l'application EZVIZ et que vous appuyez sur votre serrure, vous pouvez visualiser et gérer la serrure selon vos besoins sur la page d'accueil.

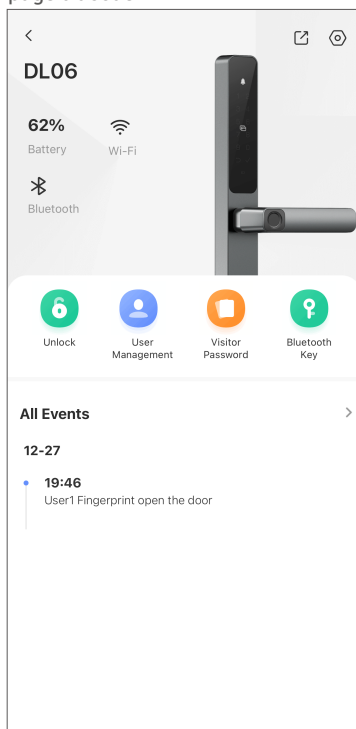

Paramètre	Description
Batterie	Vous pouvez voir la capacité restante de la batterie ici.
Wi-Fi	Consultez ici la puissance du signal Wi-Fi de la serrure.
Bluetooth	Vous pouvez voir l'état de la connexion Bluetooth ici.
Déverrouiller	Appuyez pour déverrouiller la serrure.
Gestion des utilisateurs	Vous pouvez appuyer pour gérer les utilisateurs ici. i Après avoir ajouté un utilisateur, vous pouvez également ajouter des méthodes de déverrouillage pour cet utilisateur, telles que l'empreinte digitale, le code d'accès numérique, le badge et le code d'accès de détresse. Veuillez noter que la méthode de déverrouillage doit être utilisée sur la serrure.
Mot de passe temporaire	Sélectionnez cette option pour générer un mot de passe temporaire pour des visiteurs afin qu'ils puissent ouvrir la porte.
Touche Bluetooth	Appuyez pour partager la clé Bluetooth avec des membres de votre famille ou des invités.
Tous les événements	Consultez tous les événements survenus sur la serrure.

2. Réglages

Paramètre	Description
Nom	Consultez le nom de votre appareil ici ou appuyez pour le personnaliser.
Déverrouiller les paramètres	Vous pouvez activer le déverrouillage à distance ici.
Batterie	Vérifiez la capacité de la batterie de la serrure et appuyez pour activer le mode Super Économie d'énergie ici.
Notification de message	Gérez les messages de l'appareil et les notifications de l'application EZVIZ.
Paramètres audio	Vous pouvez régler les paramètres audio pertinents pour votre appareil.
Gestion des accessoires	Vous pouvez lier la télécommande Bluetooth ici.
Journal d'ouverture de porte	Vous pouvez voir les journaux d'ouverture de porte ici.
Paramètres de confidentialité	<ul style="list-style-type: none">• Mode confidentialité : Si vous activez le mode confidentialité, la porte ne peut être déverrouillée qu'avec l'empreinte digitale, le mot de passe et la carte de proximité de l'administrateur, ou par la clé mécanique. En outre, la serrure ne diffuse plus aucun message.• Blocage en cas d'erreurs ou d'essais : si l'option est activée, le système de la serrure sera bloqué pendant 3 minutes. D'autre part, vous ne pourrez pas utiliser les touches électroniques pour le déverrouillage à la suite de 5 tentatives de déverrouillage en 5 minutes.
Paramètres réseau	Vous pouvez voir l'état de la connexion Wi-Fi et activer/désactiver la connexion Wi-Fi.  En cas de réseau instable, il est recommandé de désactiver cette fonction pour prolonger la durée de vie de la batterie.
Informations sur l'appareil	Affichez les informations concernant l'appareil.
Partager l'appareil	Partagez votre appareil avec les membres de votre famille ou des invités.
Supprimer l'appareil	Sélectionnez cette option pour supprimer la serrure de votre compte EZVIZ.

Maintenance

1. Entretien quotidien

- Ne placez pas de matériaux corrosifs à proximité de la serrure pour éviter de l'endommager et d'altérer sa brillance.
- Si la porte se déforme, elle augmente le frottement entre le pêne et la gâche dans la boîte, empêchant ainsi le pêne de s'étendre complètement. À ce stade, il sera nécessaire d'ajuster la position de la gâche.
- Chargez la batterie immédiatement une fois que la tension de la batterie est faible pour assurer l'utilisation normale de la serrure.
- Gardez la clé mécanique en bon état.
- Lors de la mémorisation d'une empreinte digitale, appuyez votre doigt à l'horizontale sur le lecteur.
- Faites appel à un professionnel si vous rencontrez des difficultés à l'actionner.
- Appliquez du lubrifiant dans les parties mobiles de la serrure pour qu'elle tourne en douceur et pour prolonger sa durée de vie.
- Il est recommandé de vérifier la serrure une fois tous les six mois ou tous les ans, et de s'assurer que les vis sont correctement serrées.
- Appliquez régulièrement (tous les ans ou tous les six mois) une petite quantité de poudre de graphite ou de crayon dans la fente du cylindre de la serrure pour vous assurer que la clé s'insère et se retire en douceur. Toutefois, ne lubrifiez pas excessivement le ressort de la gorge à levier.

2. Questions fréquentes

Problème	Cause	Solution
La porte ne peut pas être ouverte normalement par vérification par empreinte digitale, code d'accès ou badge.	Problème d'installation de la serrure.	Veillez faire réviser l'installation par des professionnels.
	L'autorité de l'utilisateur n'est pas dans la période de validité.	Veillez utiliser les empreintes digitales, les codes d'accès ou les cartes d'autres utilisateurs, ou mettre à jour la période de validité de l'utilisateur via l'application EZVIZ
La porte ne peut pas être ouverte avec la clé mécanique.	Clé mécanique incorrecte.	Utilisez la clé mécanique correcte.
	Le cylindre de la serrure est endommagé.	Après avoir ouvert la porte, veuillez faire réviser et remplacer les composants endommagés par des professionnels.
	La clé mécanique ne peut pas être insérée complètement.	
Pas de réponse de la lecture d'empreintes digitales.	Le lecteur d'empreintes digitales est endommagé.	Veillez faire réviser l'installation par des professionnels.
La serrure est toujours ouverte.	Erreur d'installation	Veillez faire réviser le remplacement par des professionnels.
	L'embrayage est endommagé.	Veillez faire réviser l'installation par des professionnels.
La porte ne peut pas être ouverte avec la poignée sur le panneau arrière.	La fonction de verrouillage de sécurité pour enfants est activée.	Désactivez la fonction de verrouillage de sécurité pour enfants.
	Probleme d'installation	Veillez faire réviser l'installation par des professionnels.

Problème	Cause	Solution
Impossible de connecter le Bluetooth de votre téléphone portable.	Le Bluetooth du téléphone portable est désactivé.	Veillez activer le Bluetooth de votre téléphone portable et essayer de vous connecter à nouveau.
	La distance entre la serrure et votre téléphone portable est hors de portée Bluetooth (50 m)	Rapprochez-vous de la serrure pour réessayer.
	Code d'appairage incorrect	Veillez entrer le code d'appairage correct. A.Par défaut, le code d'appairage est 0 plus les 5 derniers chiffres du numéro de série. B. Sinon, le code d'appairage est personnalisé. Si le code d'appairage est oublié, effacez les informations d'appairage (voir Effacer les informations d'appairage Bluetooth). Le code d'appairage sera alors restauré à la valeur par défaut et pourra être utilisé pour la connexion.
	Autres raisons	a. Réessayez après avoir redémarré le Bluetooth de votre téléphone portable. b. Réessayez après avoir quitté l'application EZVIZ et y être revenu. c.Effacer les informations d'appairage (voir Effacer les informations d'appairage Bluetooth), puis réessayer après l'opération pour oublier les informations d'appairage entre votre téléphone et la serrure.
Les utilisateurs et les empreintes digitales, les codes d'accès et les cartes ne peuvent pas être ajoutés à l'application EZVIZ.	L'environnement réseau est instable.	Connectez d'abord la serrure Bluetooth, puis ajoutez-la dans la gestion des utilisateurs sur l'application EZVIZ.
L'appareil est souvent hors ligne.	Votre téléphone portable n'est pas connecté au Bluetooth du verrou	Veillez changer pour un signal réseau stable
Consommation rapide de la batterie.	L'environnement réseau est instable.	Veillez désactiver l'interrupteur WiFi sur l'application EZVIZ.
		Veillez changer pour un signal réseau stable

 Pour des informations supplémentaires sur l'appareil, rendez-vous sur www.ezviz.com/fr.