

**DO103WW30**

**TIPI SX 3W 350Lm 3000K 30° IP44**

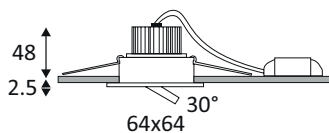

Spot encastré carré orientable.  
Fixation par ressorts.  
Peut être recouvert par un isolant déroulé.  
Double bornier automatique.  
Convertisseur non dimmable déporté fourni, peut être placé à max. 10m de l'appareil.

WEB

**GÉNÉRAL**

<b>Classe ETIM</b>	EC001744
<b>Garantie</b>	5 ans
<b>Durée de vie</b>	L70B50 - 50.000h
<b>Matière corps</b>	Fonte d'aluminium
<b>Couleur</b>	Blanc mat
<b>Longueur</b>	64 mm
<b>Largeur</b>	64 mm
<b>Hauteur</b>	50,5 mm
<b>Poids net</b>	0,18 kg

**PHYSIQUE**

<b>Technologie</b>	LED intégrée
<b>Source(s) incluse(s)</b>	Oui
<b>Angle d'inclinaison</b>	30°
<b>IP (indice de protection)</b>	IP44
<b>IK (résistance mécanique)</b>	IK02
<b>Anti-vandalisme</b>	Non
<b>Test au fil incandescent</b>	650°
<b>Détecteur de mouvement</b>	Non
<b>Détecteur crépusculaire</b>	Non
<b>Eclairage de secours</b>	Non

**TIPI SX**

**DO103WW30**

**TIPI SX 3W 350Lm 3000K 30° IP44**

**OPTIQUE**

Emission lumineuse	
Distribution lumineuse	
Angle de rayonnement	30 °
Température de couleur	3000K
Température de couleur réglable	
Flux lumineux source	350 lm
Flux lumineux luminaire	300 lm lm
Efficacité lumineuse luminaire	100 lm/W
SDCM (McAdam-Ellipse)	SDCM3

**ÉLECTRIQUE**

Puissance lumineuse	3 W W
Convertisseur inclus	Convertisseur classe II inclus
Courant/tension d'alimentation	230V AC - 50Hz
Courant/tension de sortie du convertisseur inclus	350mA DC
AC/DC	AC 230V - DC 350mA 9V
Fréquence du réseau	Non
Dimmable	Non
Type de variation	Non-dimmable

**INSTALLATION**

Lieu de montage	Usage en intérieur uniquement
Bornier automatique	Double
Diamètre d'encastrement	55 mm
Recouvrable par un isolant	Le produit peut être recouvert après montage par un isolant déroulé.

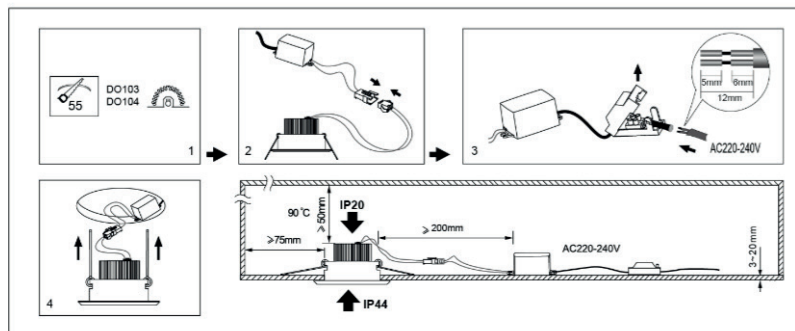

**EMBALLAGE**

Code EAN	5411373030344
----------	---------------