

TILT 1

GLTMS119T30

TILT 1 6W 3000K 550Lm 34° DIM IP67

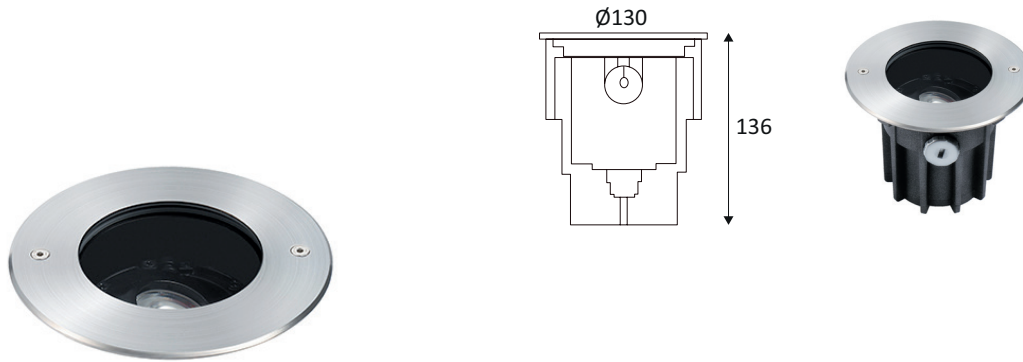

Encastré de sol rond avec source orientable.
Diffuseur en verre clair.
Carrossable résistance 2000kg (max 24km/h).
Inox 316 pour les zones côtières.
Pot d'encastrement et 1m de câble H05RN-F (3x1.0mm²) fournis.
Convertisseur dimmable intégré dans l'appareil.
Compatible avec variateur début et fin de phase.
Boîte de connexion étanche à commander séparément.

WEB

GÉNÉRAL

Classe ETIM	EC000758
Garantie	5 ans
Durée de vie	L70 - 50.000h
Matière corps	Inox 316
Couleur	Acier inoxydable
Diamètre	130 mm
Hauteur	136 mm
Poids net	0.99 kg

PHYSIQUE

Technologie	LED intégrée
Source(s) incluse(s)	Oui
Angle d'inclinaison	25°
IP (indice de protection)	IP67
IK (résistance mécanique)	IK08
Carrossable	2000
Anti-vandalisme	Non
Détecteur de mouvement	Non
Détecteur crépusculaire	Non
Eclairage de secours	Non

TILT 1

GLTMS119T30

TILT 1 6W 3000K 550Lm 34° DIM IP67

OPTIQUE

Emission lumineuse	
Distribution lumineuse	
Diffuseur	Verre clair
Angle de rayonnement	34 °
Température de couleur	3000K
Température de couleur réglable	
Flux lumineux source	550 lm
Flux lumineux luminaire	450 lm lm
Efficacité lumineuse luminaire	75 lm/W
SDCM (McAdam-Ellipse)	SDCM3

ÉLECTRIQUE

Puissance lumineuse	6 W W
Convertisseur inclus	Convertisseur inclus
Courant/tension d'alimentation	230V AC - 50Hz
Fréquence du réseau	Non
Dimmable	Oui
Type de variation	Dimmable coupure de phase
Facteur de puissance λ	0.9

INSTALLATION

Lieu de montage	Usage en extérieur uniquement
Bornier automatique	Aucun
Plage de température ambiante	-25°C ~ +40°C

EMBALLAGE

Code EAN	5056500412039
-----------------	---------------