

**POL30404**

**POLAS VERSA 1300mm 31W IP66 120° DALI**

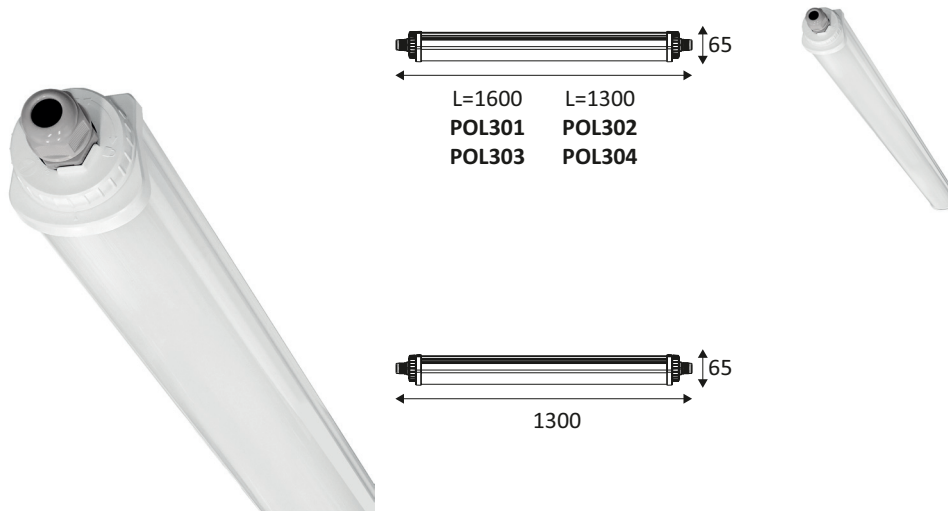

Luminaire linéaire étanche.  
Diffuseur en polycarbonate.  
3000K, 4000K ou 6500K au choix via un interrupteur dans le luminaire.  
Avec câblage traversant.

Convertisseur non dimmable ou dimmable DALI intégré dans l'appareil.  
Clips de montage inclus; étriers et filins de suspension en option.

Détecteur de mouvement et crépusculaire PIR en option : zone de détection max. 8m de diamètre, hauteur d'installation max. 6m, fonction maître/esclave.

WEB

**GÉNÉRAL**

Classe ETIM	EC002892
Garantie	5 ans
Durée de vie	L80B20 - 50.000h
Matière corps	Polycarbonate
Couleur	Blanc
Longueur	1300 mm
Largeur	65 mm
Hauteur	65 mm
Poids net	1,15 kg

**PHYSIQUE**

Technologie	LED intégrée
Source(s) incluse(s)	Oui
IP (indice de protection)	IP66
IK (résistance mécanique)	IK10
Anti-vandalisme	Non
Test au fil incandescent	850°
Détecteur de mouvement	En option
Détecteur crépusculaire	En option

## POLAS VERSA

## POL30404

## POLAS VERSA 1300mm 31W IP66 120° DALI

OPTIQUE

Emission lumineuse	
Distribution lumineuse	
Diffuseur	Plastique opalin
Angle de rayonnement	120 °
Température de couleur	Température de couleur à sélectionner 3000-4000-6500K
Température de couleur réglable	
	4750 lm 4700
Efficacité lumineuse luminaire	153,23 lm/W
SDCM (McAdam-Ellipse)	SDCM4

ÉLECTRIQUE

Puissance source(s)	29 W W
Puissance lumineuse	31 W W
Convertisseur inclus	Convertisseur classe I inclus
Courant/tension d'alimentation	230V AC - 50Hz
Courant/tension de sortie du convertisseur inclus	190mA DC
AC/DC	AC 230V - DC 190mA 152V
Fréquence du réseau	En option
Dimmable	Oui
Type de variation	Dimmable DALI 2
Taux de distorsion harmonique (THD)	20
Facteur de puissance $\lambda$	0,9

INSTALLATION

Lieu de montage	Usage en extérieur et intérieur
Bornier automatique	Double
Plage de température ambiante	-20□~+40□

EMBALLAGE

Code EAN	5411373375094
----------	---------------