

WA12830

BIXBY 15W 1350Lm 3000K

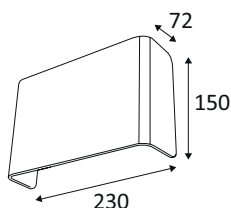

Applique murale décorative.
Eclairage «up&down».
Convertisseur non dimmable intégré dans l'appareil.

WEB

GÉNÉRAL

Classe ETIM	EC002892
Garantie	3 ans
Durée de vie	L80B50 - 50.000h
Matière corps	Aluminium
Couleur	Blanc mat
Longueur	230 mm
Largeur	150 mm
Hauteur	72 mm
Poids net	1,155 kg

PHYSIQUE

Technologie	LED intégrée
Source(s) incluse(s)	Oui
IP (indice de protection)	IP20
IK (résistance mécanique)	IK02
Anti-vandalisme	Non
Test au fil incandescent	650°
Détecteur de mouvement	Non
Détecteur crépusculaire	Non
Eclairage de secours	Non

WA12830

BIXBY 15W 1350Lm 3000K

OPTIQUE

Emission lumineuse	
Distribution lumineuse	
Diffuseur	Aucun
Angle de rayonnement	
Température de couleur	3000K
Température de couleur réglable	
Flux lumineux source	1350 lm
Flux lumineux luminaire	990 lm lm
Efficacité lumineuse luminaire	66 lm/W

ÉLECTRIQUE

Puissance source(s)	12 W W
Puissance lumineuse	15 W W
Convertisseur inclus	Convertisseur inclus
Courant/tension d'alimentation	230V AC - 50Hz
Courant/tension de sortie du convertisseur inclus	700mA DC
AC/DC	AC 230V - DC 700mA 18V
Fréquence du réseau	Non
Dimmable	Non
Type de variation	Non-dimmable



INSTALLATION

Lieu de montage	Usage en intérieur uniquement
-----------------	-------------------------------

EMBALLAGE

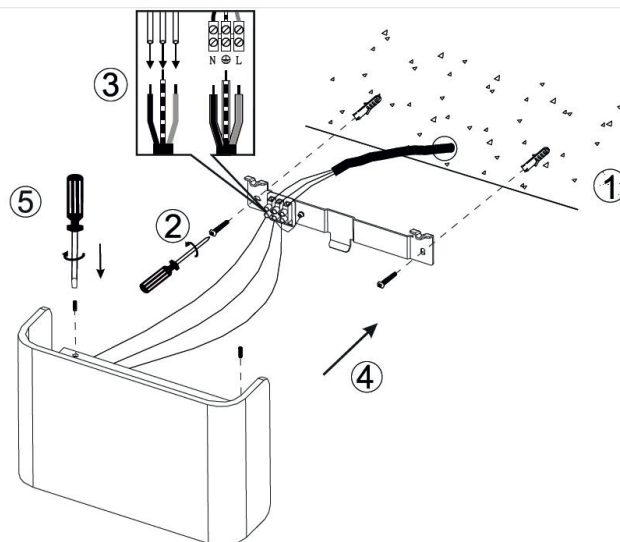
Code EAN	5411373330192
----------	---------------



	L =	Brun • Brown Braun • Brun Brno • Marró Marronen • Ruskaa
	N =	Bla • Blue Blau • Bleu Blauer • Azul Blü • Sininen
	⊥ =	Grün/Gelb • Green/Yellow Grün/Gelb • Vert/Jaune Groen/Geel • Verde/Amarillo Verde/Giallo • Vihreä/Keltainen

Installation får endast utföras av behörig elinstallatör.
Installation should be carried out by your local electrician.
Die Installation durch einen Fachmann vornehmen lassen.
L'installation doit être effectuée par un installateur qualifié.
We raden aan om de installatie door een erkend vakman te laten doen.
Debe ser instalado por un electricista cualificado.
L'installazione deve essere effettuata da un elettricista qualificato.
Asennuksen saa tehdä vain pätevä sähköasentaja.