

WA26208

SNOOP 10W 1050Lm 38° IP54 DIM

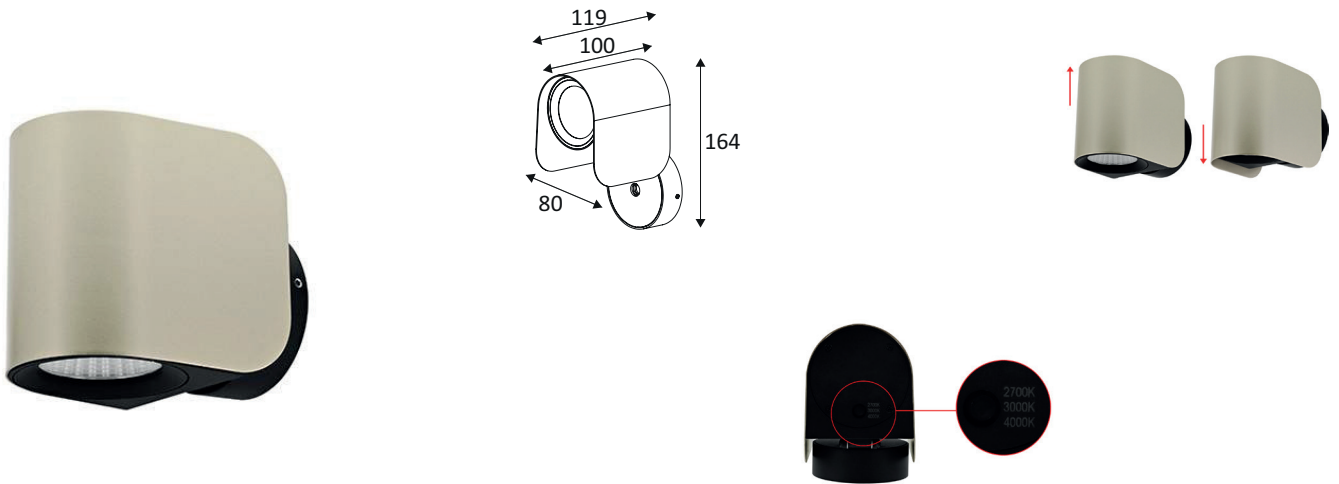

Applique murale décorative pour éclairage intérieur et extérieur.  
Cache de finition magnétique adaptable en hauteur afin de modifier la luminance.  
2700K, 3000K ou 4000K au choix via un interrupteur à l'arrière du luminaire.  
Avec entrée et sortie de câble.  
Convertisseur dimmable intégré dans l'appareil.  
Compatible avec variateur fin de phase.

WEB



GÉNÉRAL

Classe ETIM	EC002892
Garantie	5 ans
Durée de vie	L80B10 - 50.000h
Matière corps	Aluminium
Couleur	Noir mat - Champagne
Longueur	119 mm
Largeur	80 mm
Hauteur	164 mm
Poids net	0,78 kg

PHYSIQUE

Technologie	LED intégrée
Source(s) incluse(s)	Oui
Angle d'inclinaison	90°
Angle de rotation	355°
IP (indice de protection)	IP54
IK (résistance mécanique)	IK04
Anti-vandalisme	Non
Test au fil incandescent	850°
Détecteur de mouvement	Non
Détecteur crépusculaire	Non
Eclairage de secours	Non

**SNOOP**

**WA26208**

**SNOOP 10W 1050Lm 38° IP54 DIM**

**OPTIQUE**

Emission lumineuse	
Distribution lumineuse	
Angle de rayonnement	38 °
Température de couleur	Température de couleur à sélectionner 2700-3000-4000K
Température de couleur réglable	
	1050 lm
	765 lm 865 lm
Efficacité lumineuse lumineuse	86,5 lm/W
SDCM (McAdam-Ellipse)	SDCM3

**ÉLECTRIQUE**

Puissance lumineuse	10 W W
Convertisseur inclus	Convertisseur inclus
Courant/tension d'alimentation	230V AC - 50Hz
AC/DC	AC 230V
Fréquence du réseau	Non
Dimmable	Oui
Type de variation	Compatible avec variateur fin de phase

**INSTALLATION**

Lieu de montage	Usage en extérieur et intérieur
Plage de température ambiante	-20°C ~ +45°C

**EMBALLAGE**

Code EAN	5411373369888
----------	---------------

