

TR153NW30

HALO 20W 2100Lm 4000K 24°

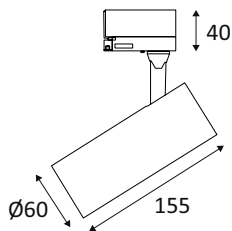

Projecteur pour éclairage d'accentuation.
 Adaptateur pour Track III SURFACE.
 Convertisseur non dimmable intégré dans l'appareil.
 Base apparente TR241 à commander séparément.

WEB

GÉNÉRAL

Classe ETIM	EC001744
Garantie	3 ans
Durée de vie	L70B50 - 50.000h
Matière corps	Fonte d'aluminium
Couleur	Blanc
Diamètre	60 mm
Hauteur	155 mm
Poids net	0,43 kg

PHYSIQUE

Technologie	LED intégrée
Source(s) incluse(s)	Oui
Angle d'inclinaison	90°
Angle de rotation	330°
Anti-vandalisme	Non
Test au fil incandescent	650°
Détecteur de mouvement	Non
Détecteur crépusculaire	Non
Eclairage de secours	Non

TR153NW30

HALO 20W 2100Lm 4000K 24°

OPTIQUE

Emission lumineuse	
Distribution lumineuse	
Angle de rayonnement	24 °
Température de couleur	4000K
Température de couleur réglable	
Flux lumineux source	2100 lm
Flux lumineux luminaire	1635 lm lm
Efficacité lumineuse luminaire	81,75 lm/W

ÉLECTRIQUE

Puissance lumineuse	20 W W
Convertisseur inclus	Convertisseur inclus
Courant/tension d'alimentation	230V AC - 50Hz
AC/DC	AC 230V
Fréquence du réseau	Non
Dimmable	Non
Type de variation	Non-dimmable

INSTALLATION

Lieu de montage	Usage en intérieur uniquement
-----------------	-------------------------------

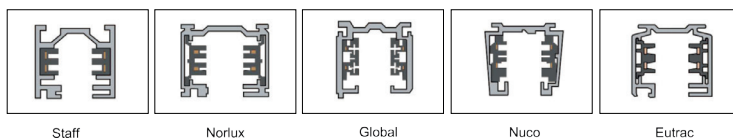
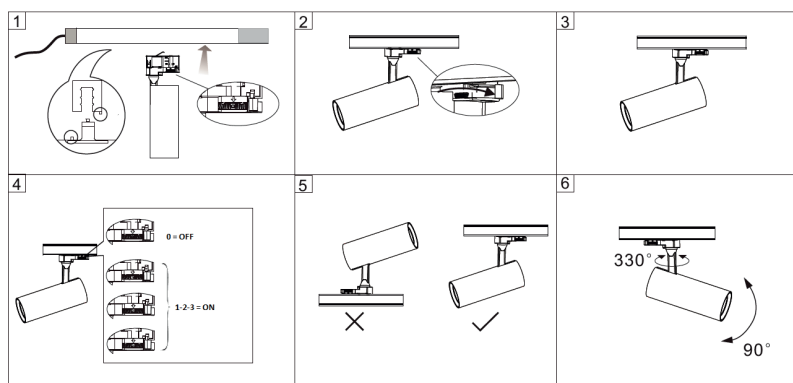

EMBALLAGE

Code EAN	5411373340498
----------	---------------