

Fiche technique | Référence: 254-252

Borne pour circuits imprimés 2 cond.; 0,75 mm²; Pas 7,5/7,62 mm; 2 pôles; PUSH WIRE®; 0,75 mm²; gris

<https://www.wago.com/254-252>



Couleur: ■ gris

Identique à la figure

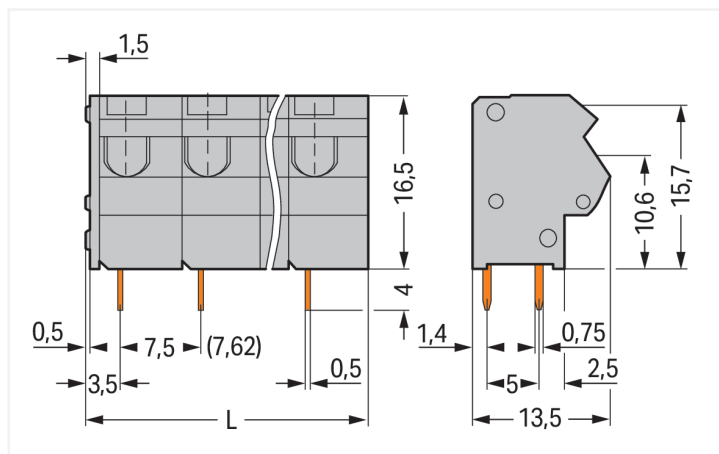

Dimensions en mm

L = (nombre de pôles x pas) + 1,5 mm

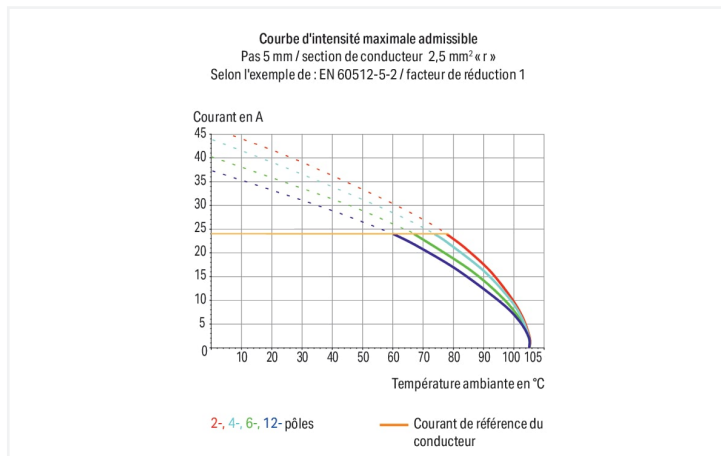

Borne pour circuits imprimés série 254 avec outil de manipulation

La borne pour circuits imprimés au numéro d'article 254-252, permet un branchement facile et irréprochable. Avec nos bornes pour circuits imprimés, vous obtenez un système de connexion universel qui peut être utilisé de manière polyvalente : en tant que connecteur pour circuits imprimés, en tant que connexion passante, en tant que connexion volante pour différents types de montage, ou en tant que connecteur de bornes sur rail enfichables. Les bornes pour circuits imprimés tenant la tension nominale de 630 V peuvent supporter un courant nominal allant jusqu'à 10 A. Elles peuvent donc également être utilisées pour des dispositifs à la consommation importante. Une longueur de dénudage de 10 à 12 mm est nécessaire pour le raccordement du conducteur de cette borne pour circuits imprimés. Ce produit utilise la technologie PUSH WIRE®. La manière la plus rapide de brancher un conducteur est la borne enfichable PUSH WIRE® éprouvée. Ce type de connexion utilise la résistance au pliage du conducteur pour surmonter la force de serrage du contact à ressort. Les dimensions sont de largeur x hauteur x profondeur 16,5 x 20,5 x 13,5 mm. Cette borne pour circuits imprimés est adaptée aux sections de conducteur de 0,25 mm² à 0,75 mm² en fonction du type de câble. Le crochet de fixation est fait en un ressort en acier Chrome-Nickel (CrNi), les contacts sont constitués en cuivre électrolytique (Cu) et le boîtier gris en Polyamide (PA66) garantit l'isolation. La surface des contacts est en Étain. Un outil de manipulation permet de manipuler ces bornes pour circuits imprimés. Le soudage des bornes pour circuits imprimés se fait par procédé THT. Le câble est inséré à un angle de 45 ° par rapport au circuit imprimé. Les broches de soudage ont des dimensions de 0,5 x 0,75 mm, ainsi qu'une longueur de 4 mm, et sont disposées en ligne sur tout le bornier. Il y a deux goupilles de soudage par potentiel.

Données électriques

Données de référence selon	IEC/EN 60664-1		
Overvoltage category	III	III	II
Pollution degree	3	2	2
Tension de référence	500 V	630 V	1000 V
Tension assignée de tenue aux chocs	6 kV	6 kV	6 kV
Courant de référence	10 A	10 A	10 A

Données d'approbation selon	UL 1059		
Use group	B	C	D
Tension de référence	300 V	-	300 V
Courant de référence	10 A	-	10 A

Données d'approbation selon	CSA		
	B	C	D
Use group	B	C	D
Tension de référence	300 V	-	300 V
Courant de référence	10 A	-	10 A

Données de raccordement

Points de serrage	4	Connexion 1	
Nombre total des potentiels	2	Technique de connexion	PUSH WIRE®
Nombre de types de connexion	1	Type d'actionnement	Outil de manipulation
nombre des niveaux	1	Conducteur rigide	0,25 ... 0,75 mm ² / 22 ... 18 AWG
		Longueur de dénudage	10 ... 12 mm / 0.39 ... 0.47 inch
		Axe du conducteur au circuit imprimé	45°
		Nombre de pôles	2

Données géométriques

Pas	7,5/7,62 mm / 0.295/0.3 inch
Largeur	16,5 mm / 0.65 inch
Hauteur	20,5 mm / 0.807 inch
Hauteur utile	16,5 mm / 0.65 inch
Profondeur	13,5 mm / 0.531 inch
Longueur de la broche à souder	4 mm
Dimensions broche à souder	0,5 x 0,75 mm
Diamètre de perçage avec tolérance	1,1 ^(+0,1) mm

Contacts circuits imprimés

Contacts circuits imprimés	THT
Affectation broche à souder	en ligne sur tout le bornier
Nombre de broches à souder par potentiel	2

Données du matériau

Remarque Données du matériau	Vous trouverez ici des informations sur les spécifications de matériel
Couleur	gris
Groupe du matériau isolant	I
Matière isolante Boîtier principal	Polyamide (PA66)
Classe d'inflammabilité selon UL94	V0
Matériau des ressorts de serrage	Ressort en acier Chrome-Nickel (CrNi)
Matériau du contact	Cuivre électrolytique (E _{Cu})
Surface du contact	Étain
Charge calorifique	0,059 MJ
Poids	3 g

Conditions d'environnement

Plage de températures limites	-60 ... +105 °C
-------------------------------	-----------------

Données commerciales

Product Group	4 (brns circs impr et brns traversantes)
eCl@ss 10.0	27-44-04-01
eCl@ss 9.0	27-44-04-01
ETIM 9.0	EC002643
ETIM 8.0	EC002643
Unité d'emb. (SUE)	280 (70) pce(s)
Type d'emballage	Carton
Pays d'origine	PL
GTIN	4044918941624
Numéro du tarif douanier	85369010000

Conformité environnementale du produit

État de conformité RoHS	Compliant, No Exemption
-------------------------	-------------------------

Approbations / certificats

Homologations générales



Homologation	Norme	Nom du certificat
CCA DEKRA Certification B.V.	EN 60947	NTR NL 7375
CSA CSA Group	C22.2	70154033
UR Underwriters Laboratories Inc.	UL 1059	E45172

Homologations pour le secteur marine



Homologation	Norme	Nom du certificat
ABS American Bureau of Ship- ping	-	14-HG1241537-PDA
BV Bureau Veritas S.A.	IEC 60998	11915/D0 BV
DNV DNV GL SE	-	TAE000016Z

Téléchargements

Conformité environnementale du produit

Recherche de conformité

Environmental Product
Compliance 254-252



Documentation

Informations complémentaires

Technical Section
03.04.2019
pdf
2027.26 KB



Données CAD/CAE

Données CAE

EPLAN Data Portal
254-252



PCB Design

Symbol and Footprint
via SamacSys 254-252



Symbol and Footprint
via Ultra Librarian
254-252



1 Produits correspondants

1.1 Accessoires en option

1.1.2 Tester et mesurer

1.1.2.1 Accessoire de test



Réf.: 210-136

Fiche de contrôle; Ø 2 mm; avec câble de longueur 500 mm; rouge

Indications de manipulation

Raccorder le conducteur

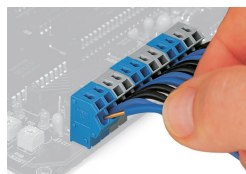

Insertion directe pour raccorder les conducteurs rigides

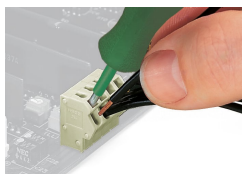

Connecter les conducteurs avec extrémité soudée – Ouvrir le point de serrage à l'aide d'un outil de manipulation.

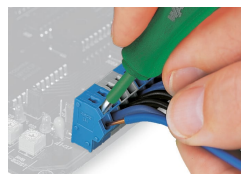

Déconnecter le conducteur.

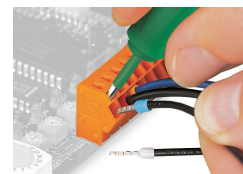

Connexion/Déconnexion des conducteurs – Conducteurs avec embouts d'extrémité

Repérage

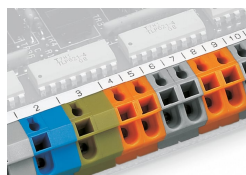

Repérage par bandes adhésives
Bandes de marquage

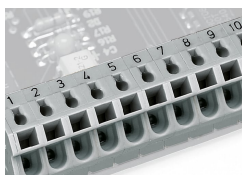

Repérage par impression réalisée directement en usine

Tester



Tester avec fiche de contrôle Ø 2 mm

Application

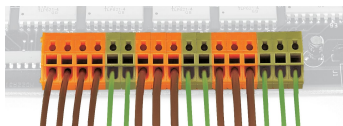

Formation de groupes par différentes couleurs de boîtiers

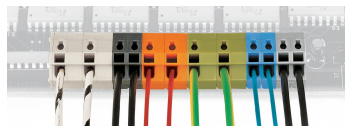

Formation de groupes par différents pas et couleurs de boîtiers

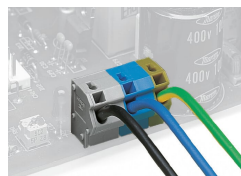

Exemple d'application — Bornes d'alimentation