

Fiche technique | Référence: 2716-105

Borne pour circuits imprimés; Levier; 16 mm²; Pas 10 mm; 5 pôles; CAGE CLAMP®; 16,00 mm²; gris

<https://www.wago.com/2716-105>



Couleur: ■ gris

Identique à la figure

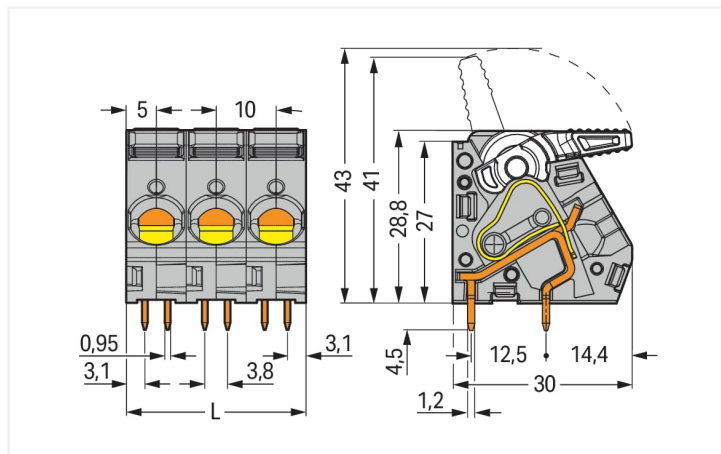

Dimensions en mm

L = nombre de pôles x pas

Courbe d'intensité maximale admissible
Pas 10 mm / section de conducteur 16 mm² « s »
Selon l'exemple de : EN 60512-5-2 / facteur de réduction 1

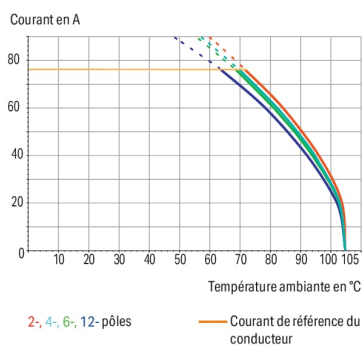

Borne pour circuits imprimés série 2716 avec introduction du conducteur vers la platine de 30 °

Avec cette borne pour circuits imprimés (numéro d'article 2716-105) la priorité est une connexion plus rapide et en toute sécurité. Optez pour une sécurité éprouvée lors de la conception de votre appareil : nos bornes pour circuits imprimés pour circuits imprimés vous font profiter de possibilités d'utilisation multiples. Le courant et la tension nominaux sont des critères essentiels lors du choix de bornes pour circuits imprimés : ils fournissent des informations sur les domaines d'application possibles et les utilisations prévues. Pour ce produit, la tension nominale est de 320 V et le courant nominal de 76 A – ce qui le rend aussi adapté aux dispositifs friands en énergie. Cette borne pour circuits imprimés nécessite une longueur de dénudage entre 12 à 13 mm pour le raccordement au conducteur. Ce produit utilise la technologie CAGE CLAMP®. Avec la technologie universelle CAGE CLAMP®, vous disposez d'un raccord fiable et sans entretien pour connecter tous les types de conducteurs à l'aide d'une cage à ressort. Ni le prétraitement des conducteurs ni le sertissage d'embouts d'extrémité ne sont nécessaires. Les dimensions sont de largeur x hauteur x profondeur 50 x 33,3 x 30 mm. Selon le type de câble, cette borne pour circuits imprimés s'adapte aux sections de conducteur allant de 1,5 mm² à 16 mm². Le boîtier gris en Polyamide (PA66) garantit l'isolation, les contacts sont en cuivre électrolytique (Cu) et le crochet de fixation est fait en un ressort en acier Chrome-Nickel (CrNi). La surface des contacts est constituée d'Étain. Ces bornes pour circuits imprimés sont actionnées par un levier. Les bornes pour circuits imprimés sont soudées par procédé THT. Le câble est inséré en angle de 30 ° par rapport au circuit imprimé. Les broches à souder, d'une section de 0,95 x 1,2 mm et d'une longueur de 4,5 mm, sont disposées en ligne sur tout le bornier. Il y a quatre goupilles de soudage par potentiel.

Remarques

Variantes pour Ex i :

Impression directe

D'autres variantes peuvent être demandées au service commercial de WAGO ou, si nécessaire, configurées sur <https://configurator.wago.com>.

autres nombres de pôles

Autres couleurs

Borniers de couleurs panachées

Données électriques

Données de référence selon	IEC/EN 60664-1		
Overvoltage category	III	III	II
Pollution degree	3	2	2
Tension de référence	320 V	320 V	630 V
Tension assignée de tenue aux chocs	4 kV	4 kV	4 kV
Courant de référence	76 A	76 A	76 A

Données d'approbation selon	UL 1059		
Use group	B	C	D
Tension de référence	300 V	150 V	300 V
Courant de référence	55 A	55 A	10 A

Données de raccordement

Points de serrage	5
Nombre total des potentiels	5
Nombre de types de connexion	1
nombre des niveaux	1

Connexion 1

Technique de connexion	CAGE CLAMP®
Type d'actionnement	Levier
Conducteur rigide	1,5 ... 16 mm ² / 16 ... 6 AWG
Conducteur souple	1,5 ... 16 mm ² / 16 ... 6 AWG
Conducteurs souples ; avec embout d'extrémité isolé	1,5 ... 10 mm ²
Conducteurs souples ; avec embout d'extrémité sans isolation plastique	1,5 ... 10 mm ²
Longueur de dénudage	12 ... 13 mm / 0.47 ... 0.51 inch
Axe du conducteur au circuit imprimé	30 °
Nombre de pôles	5

Données géométriques

Pas	10 mm / 0.394 inch
Largeur	50 mm / 1.969 inch
Hauteur	33,3 mm / 1.311 inch
Hauteur utile	28,8 mm / 1.134 inch
Profondeur	30 mm / 1.181 inch
Longueur de la broche à souder	4,5 mm
Dimensions broche à souder	0,95 x 1,2 mm
Diamètre de perçage avec tolérance	1,6 ^(+0,1) mm

Contacts circuits imprimés

Contacts circuits imprimés	THT
Affectation broche à souder	en ligne sur tout le bornier
Nombre de broches à souder par potentiel	4

Données du matériau

Remarque Données du matériau	Vous trouverez ici des informations sur les spécifications de matériel
Couleur	gris
Groupe du matériau isolant	I
Matière isolante Boîtier principal	Polyamide (PA66)
Classe d'inflammabilité selon UL94	V0
Matériau des ressorts de serrage	Ressort en acier Chrome-Nickel (CrNi)
Matériau du contact	Cuivre électrolytique (E _{Cu})
Surface du contact	Étain
Charge calorifique	0,814 MJ
Poids	44,6 g

Conditions d'environnement

Plage de températures limites	-60 ... +105 °C
-------------------------------	-----------------

Données commerciales

Product Group	4 (brns circts impr et brns traversantes)
eCl@ss 10.0	27-44-04-01
eCl@ss 9.0	27-44-04-01
ETIM 9.0	EC002643
ETIM 8.0	EC002643
Unité d'emb. (SUE)	25 pce(s)
Type d'emballage	Carton
Pays d'origine	PL
GTIN	4045454739294
Numéro du tarif douanier	85369010000

Conformité environnementale du produit

État de conformité RoHS	Compliant, No Exemption
-------------------------	-------------------------

Approbations / certificats

Homologations générales



Homologation	Norme	Nom du certificat
CCA DEKRA Certification B.V.	EN 60947	NTR NL-7131
CSA DEKRA Certification B.V.	C22.2 No. 158	1132097
cURus Underwriters Laboratories Inc.	UL 1059	E45172
KEMA/KEUR DEKRA Certification B.V.	EN 60947	71-117512

Téléchargements

Conformité environnementale du produit

Recherche de conformité

Environmental Product
Compliance 2716-105



Documentation

Informations complémentaires

Technical Section

03.04.2019

pdf

2027.26 KB



Données CAD/CAE

Données CAD

2D/3D Models
2716-105



Données CAE

ZUKEN Portal
2716-105



PCB Design

Symbol and Footprint
via SamacSys
2716-105



Symbol and Footprint
via Ultra Librarian
2716-105



1 Produits correspondants

1.1 Accessoires en option

1.1.2 Tester et mesurer

1.1.2.1 Accessoire de test



Réf.: 210-136

Fiche de contrôle; Ø 2 mm; avec câble de
longueur 500 mm; rouge

Indications de manipulation

Raccorder le conducteur

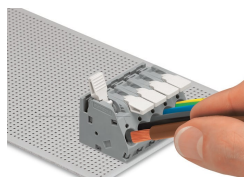
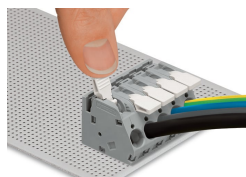

Ouvrir le point de serrage – Ouvrir le levier
de manipulation jusqu'en butée – Séries
2706 et 2716.

Connexion/Déconnexion des conduc-
teurs – séries 2706 et 2716

Tester

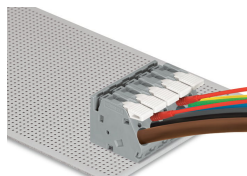

Tester avec fiche de contrôle – Séries
2706 et 2716