

Fiche technique | Référence: 2734-516

Verrouillage central; pour connecteurs femelles; pour connexion Push-in CAGE CLAMP®; Levier; Pas 3,5 mm; 4 pôles; orange

<https://www.wago.com/2734-516>



Couleur: ■ orange

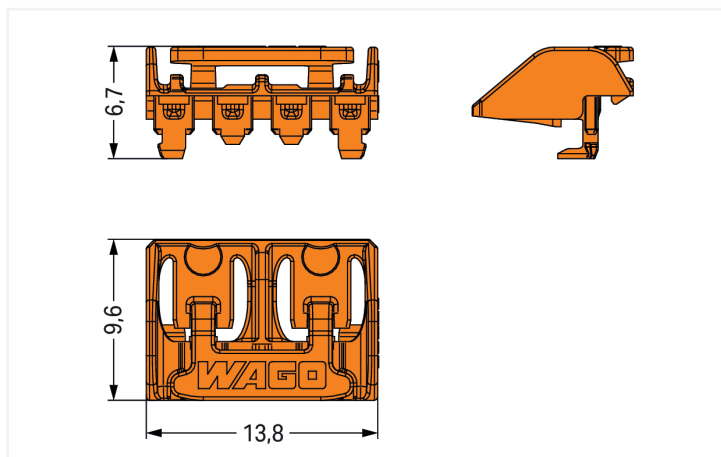

Dimensions en mm

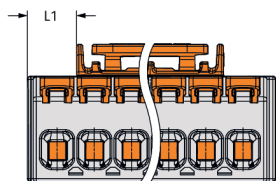

Pole	Piece	L1
4	1	1.15 mm
5	1	4.65 mm
6	1	4.65 mm
7	1	8.15 mm
8	1	8.15 mm
9	2	11.65 mm
10	2	11.65 mm

Données géométriques

Largeur	20,2 mm
---------	---------

Données mécaniques

Type de fixation adapté	Encliqueter for female connectors with conductor connection and levers
----------------------------	---

Connexion

Verrouillage de la connexion par enfichage

Cliquet de verrouillage central

Données du matériau

Remarque Données du matériau

[Vous trouverez ici des informations sur les spécifications de matériel](#)

Couleur

orange

Groupe du matériau isolant

I

Matière isolante Boîtier principal

Polybutylènetéréphtalate (PBT)

Classe d'inflammabilité selon UL94

V0

Charge calorifique

0,007 MJ

Poids

0,2 g

Données commerciales

Unité d'emb. (SUE)

100 pce(s)

Type d'emballage

Carton

Pays d'origine

DE

GTIN

4066966359534

Numéro du tarif douanier

39269097900

Conformité environnementale du produit

État de conformité RoHS

Compliant, No Exemption

Téléchargements

Conformité environnementale du produit

Recherche de conformité

Environmental Product
Compliance 2734-516

Documentation

Informations complémentaires

Technical Section

03.04.2019

pdf

2027.26 KB



Indications de manipulation

Montage

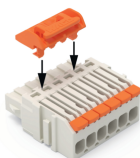

Install the center locking device.

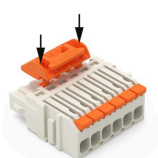

Insert the locking lever into the receptacles until fully inserted.

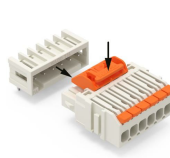

Disconnect the female connector after operating the locking mechanism.