

Fiche technique | Référence: 253-104/000-012

Borne pour circuits imprimés 2 cond.; 1,5 mm²; Pas 5 mm; 4 pôles; PUSH WIRE®; 1,50 mm²; orange

<https://www.wago.com/253-104/000-012>

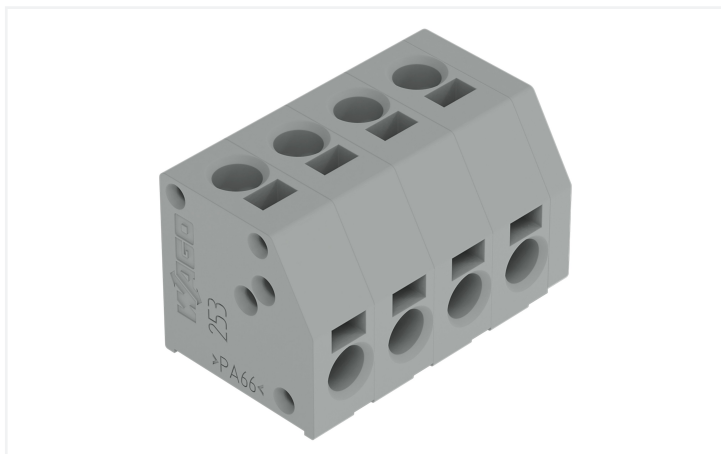

Couleur: ■ orange

Identique à la figure

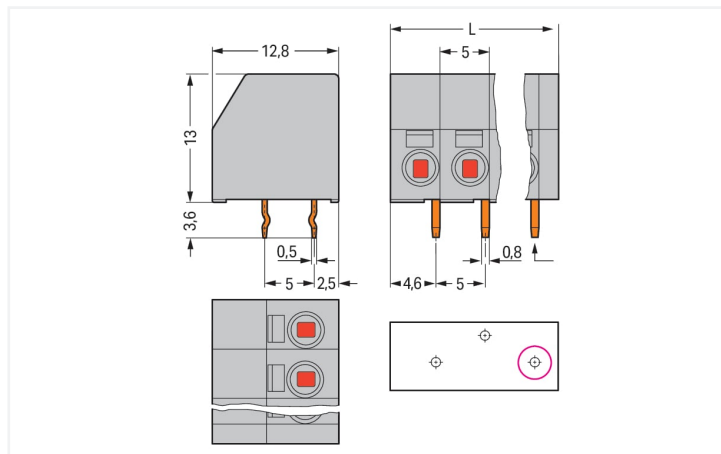

Dimensions en mm

$L = (\text{nombre de pôles} \times \text{pas}) + 2 \text{ mm}$

(Cercle rouge) première broche à souder devant à droite

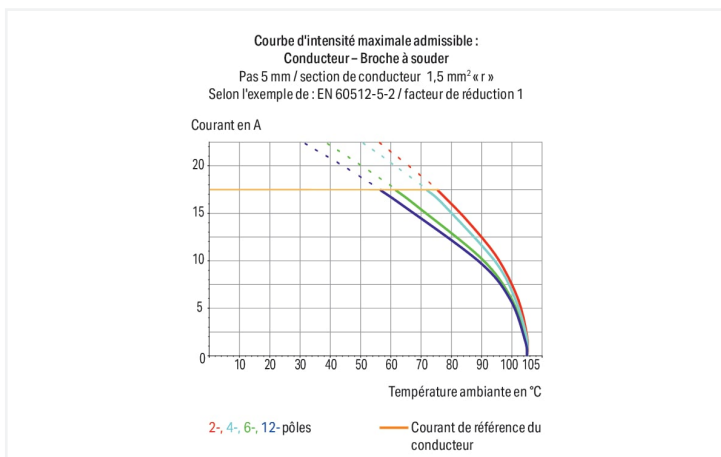

Borne pour circuits imprimés série 253 avec dimensions de la goupille de soudage 0,5 x 0,8 mm

Avec cette borne pour circuits imprimés (numéro d'article 253-104/000-012) la priorité est donnée à une connexion plus rapide et en toute sécurité. Optez pour une sécurité éprouvée lors de la conception de votre appareil : nos bornes pour circuits imprimés pour circuits imprimés vous font bénéficier de possibilités d'utilisation polyvalentes. Ces bornes pour circuits imprimés à la tension nominale de 320 V sont adaptées à des courants électriques allant jusqu'à 17,5 A. Le produit s'adapte donc également aux dispositifs à la consommation importante. Une longueur de dénudage de 8,5 à 9,5 mm est nécessaire pour la connexion du conducteur de cette borne pour circuits imprimés. Ce produit à deux raccordements de conducteurs utilise la technologie PUSH WIRE® et PUSH WIRE®. La connexion à borne enfichable PUSH WIRE® utilise la résistance au pliage du conducteur pour l'insérer simplement en surmontant la force de serrage du contact à ressort. Les dimensions sont de largeur x hauteur x profondeur 22 x 16,6 x 12,8 mm. Selon le type de câble, cette borne pour circuits imprimés est adaptée aux sections de conducteur allant de 0,5 mm² à 1,5 mm² d'un côté et aux sections de conducteur de 0,5 mm² à 1,5 mm² de l'autre. Les contacts sont en cuivre électrolytique (Cu), le crochet d'accroche est fait en un ressort en acier Chrome-Nickel (CrNi) et le boîtier orange en Polyamide (PA66) garantit l'isolation. De l'Étain a été employé pour la surface des contacts. Un outil de manipulation permet d'actionner ces bornes pour circuits imprimés. Les bornes pour circuits imprimés sont soudées par procédé THT. Le câble est inséré en angle de 0 ° par rapport à la surface. Les broches à souder, de 0,5 x 0,8 mm et d'une longueur de 3,6 mm, sont rangées décalé sur tout le bornier. Il y a une goupille de soudage par potentiel.

Remarques

Variantes pour Ex i :

Impression directe

D'autres variantes peuvent être demandées au service commercial de WAGO ou, si nécessaire, configurées sur <https://configurator.wago.com>.

Autres nombres de pôles

Autres couleurs

Borniers de couleurs panachées

Données électriques

Données de référence selon	IEC/EN 60664-1		
Overvoltage category	III	III	II
Pollution degree	3	2	2
Tension de référence	320 V	320 V	630 V
Tension assignée de tenue aux chocs	4 kV	4 kV	4 kV
Courant de référence	17,5 A	17,5 A	17,5 A

Données d'approbation selon	UL 1059		
Use group	B	C	D
Tension de référence	300 V	-	300 V
Courant de référence	8 A	-	5 A

Données d'approbation selon	CSA		
Use group	B	C	D
Tension de référence	300 V	-	300 V
Courant de référence	8 A	-	5 A

Données de raccordement

Points de serrage	8
Nombre total des potentiels	4
Nombre de types de connexion	2
nombre des niveaux	1

Connexion 1

Type de connexion 1	Connexion par insertion directe
Technique de connexion	PUSH WIRE®
Nombre de points de connexion	1
Type d'actionnement	Outil de manipulation
Conducteur rigide	0,5 ... 1,5 mm ² / 20 ... 16 AWG
Longueur de dénudage	8,5 ... 9,5 mm / 0.33 ... 0.37 inch
Remarque (Longueur de dénudage)	7 ... 8 mm / 0.28 ... 0.31 in. (pour câblage sur les deux côtés)
Axe du conducteur au circuit imprimé	0°
Nombre de pôles	4

Connexion 2

Type de connexion 2	Connexion par insertion directe
Technique de connexion 2	PUSH WIRE®
Nombre de points de connexion 2	1
Conducteur rigide 2	0,5 ... 1,5 mm ² / 20 ... 16 AWG
Longueur de dénudage 2	8,5 ... 9,5 mm / 0.33 ... 0.37 inch
Remarque (Longueur de dénudage) 2	7 ... 8 mm / 0.28 ... 0.31 in. (pour câblage sur les deux côtés)
Axe du conducteur au circuit imprimé 2	90°

Données géométriques

Pas	5 mm / 0.197 inch
Largeur	22 mm / 0.866 inch
Hauteur	16,6 mm / 0.654 inch
Hauteur utile	13 mm / 0.512 inch
Profondeur	12,8 mm / 0.504 inch
Longueur de la broche à souder	3,6 mm
Dimensions broche à souder	0,5 x 0,8 mm
Diamètre de perçage avec tolérance	1,1 ^(+0,1) mm

Contactes circuits imprimés

Contactes circuits imprimés	THT
Affectation broche à souder	décalées sur tout le bornier
Nombre de broches à souder par potentiel	1

Données du matériau

Remarque Données du matériau	Vous trouverez ici des informations sur les spécifications de matériel
Couleur	orange
Groupe du matériau isolant	I
Matière isolante Boîtier principal	Polyamide (PA66)
Classe d'inflammabilité selon UL94	V0
Matériau des ressorts de serrage	Ressort en acier Chrome-Nickel (CrNi)
Matériau du contact	Cuivre électrolytique (E _{Cu})
Surface du contact	Étain
Charge calorifique	0,077 MJ
Poids	3,7 g

Conditions d'environnement

Plage de températures limites	-60 ... +105 °C
-------------------------------	-----------------

Données commerciales

Product Group	4 (brns circts impr et brns traversantes)
eCl@ss 10.0	27-44-04-01
eCl@ss 9.0	27-44-04-01
ETIM 9.0	EC002643
ETIM 8.0	EC002643
Unité d'emb. (SUE)	220 (55) pce(s)
Type d'emballage	Carton
Pays d'origine	CN
GTIN	4044918689267
Numéro du tarif douanier	85369010000

Conformité environnementale du produit

État de conformité RoHS

Compliant, No Exemption

Approbations / certificats

Homologations générales



Homologation	Norme	Nom du certificat
cURus Underwriters Laboratories Inc.	UL 1059	E45172
UL UL International Germany GmbH	UL 1977	E45171

Téléchargements

Conformité environnementale du produit

Recherche de conformité

Environmental Product
Compliance
253-104/000-012



Documentation

Informations complémentaires

Technical Section	03.04.2019	pdf 2027.26 KB	
-------------------	------------	-------------------	---

Données CAD/CAE

Données CAD

2D/3D Models
253-104/000-012



Données CAE

EPLAN Data Portal
253-104/000-012



ZUKEN Portal
253-104/000-012



PCB Design

Symbol and Footprint
via SamacSys
253-104/000-012



Symbol and Footprint
via Ultra Librarian
253-104/000-012



1 Produits correspondants

1.1 Accessoires en option

1.1.1 Outil

1.1.1.1 Outil de manipulation



Réf.: 210-719

Outil de manipulation; Lame 2,5 x 0,4 mm; avec tige partiellement isolée



Réf.: 210-648

Outil de manipulation; Lame 2,5 x 0,4 mm; avec tige partiellement isolée; Coudé; court



Réf.: 210-647

Outil de manipulation; Lame 2,5 x 0,4 mm; avec tige partiellement isolée; multicolore

1.1.2 Repérage

1.1.2.1 Bande de repérage



Réf.: 210-833

Bandes de marquage; 25 m sur rouleau; Largeur 6 mm; vierge; autocollant; blanc



Réf.: 210-332/500-202

Bandes de marquage; en feuilles DIN A4; avec impression; 1-16 (160x); Largeur interlignes 3 mm; longueur de bande 182 mm; Impression horizontale; autocollant; blanc



Réf.: 210-332/500-205

Bandes de marquage; en feuilles DIN A4; avec impression; 1-32 (80x); Largeur interlignes 3 mm; longueur de bande 182 mm; Impression horizontale; autocollant; blanc



Réf.: 210-332/500-204

Bandes de marquage; en feuilles DIN A4; avec impression; 17-32 (160x); Largeur interlignes 3 mm; longueur de bande 182 mm; Impression horizontale; autocollant; blanc



Réf.: 210-332/500-206

Bandes de marquage; en feuilles DIN A4; avec impression; 33-48 (160x); Largeur interlignes 3 mm; longueur de bande 182 mm; Impression horizontale; autocollant; blanc

Indications de manipulation

Raccorder le conducteur

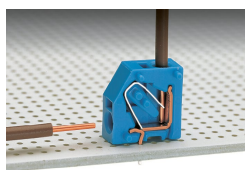

Raccordement du conducteur – insertion directe.

Desserrage du conducteur

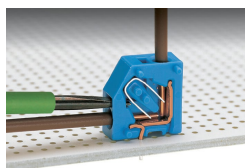

Déconnecter les conducteurs avec un outil de manipulation 2,5 mm.

Montage

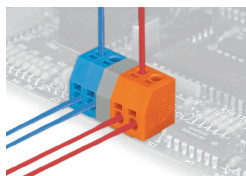

Barrettes à bornes de couleurs panachées
avec ou sans boîtier vide intercalaire sur
demande