

Fiche technique | Référence: 893-1012

Connecteur mâle; avec boîtier de décharge de traction; 2 pôles; Cod. E; vert

<https://www.wago.com/893-1012>



Couleur: ■ vert

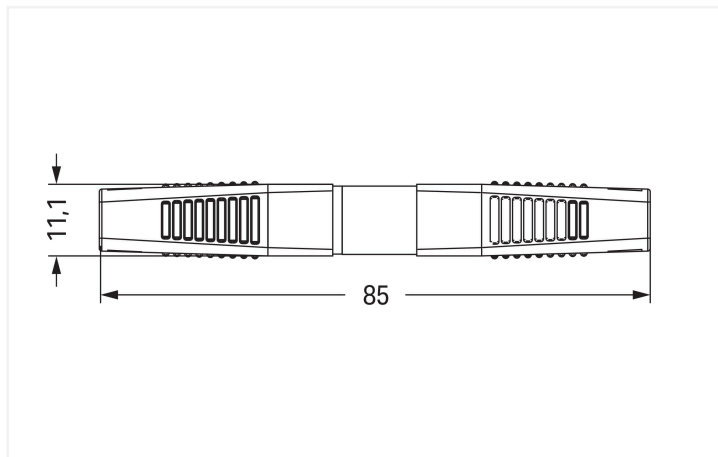

Dimensions en mm
Overall length when mated

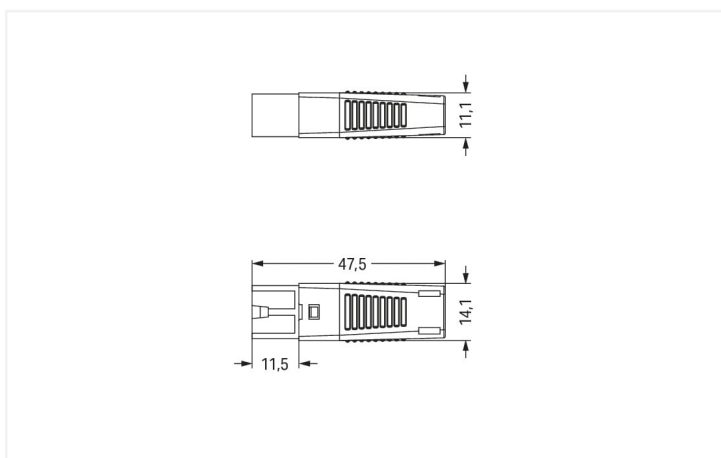

Dimensions en mm

Connecteur mâle WINSTA® KNX intensité nominale 3 A

Réussir l'insertion des connexions au lieu d'un vissage laborieux : avec Le connecteur mâle WINSTA® KNX avec intensité nominale 3 A. Les connecteurs d'installation avec technologie de connexion à ressort brillent complet sans vissage. Ils s'installent rapidement et efficacement dans une variété d'applications sans erreurs. Pour plus de sécurité dans l'installation électrique, le connecteur d'installation est équipé d'une protection mécanique contre les erreurs d'inversion. Conformément à l'indice de protection IP20 (Seulement en mode connecté avec boîtier de décharge de traction (ces connecteurs d'installation ne sont pas prévus pour une utilisation dans des zones à accès facile !)), le connecteur d'installation offre une protection contre le contact avec des composants sous tension. L'interface KNX standardisée représente un protocole de communication homogène et indépendant du fabricant pour la mise en réseau intelligente de la technologie moderne des systèmes résidentiels et de bâtiments. avec le codage E sont souvent utilisés dans les réseaux KNX.

Technologie de connexion à ressort Push-in CAGE CLAMP® – câbler vos installations sans vissage fastidieux !

WINSTA® est le système de connecteurs parfaitement adapté aux exigences élevées de l'installation électrique. Il offre un montage sans erreur de câbles et de composants, rapide et sûr. Optez pour la durabilité et la qualité – avec boîtier de décharge de traction de WAGO, le câblage de plusieurs composants électriques est considérablement simplifié.

Avec le système WINSTA® KNX vous profitez :

- Gain de temps, car aucun câblage n'est nécessaire sur le chantier
- avec le codage E pour une utilisation applications CC et CA
- solutions selon les besoins du client
- montage sûr et rapide

Données électriques

Données de référence selon	IEC/EN 60664-1			Général	
Overvoltage category	III	III	II	Indication sur la résistance de passage	env. 3 mΩ de résistance de passage
Pollution degree	3	2	2		
Tension de référence	50 V	-	-		
Tension assignée de tenue aux chocs	0,8 kV	-	-		
Courant de référence	3 A	-	-		

Données de raccordement

Points de serrage	2	Connexion 1	Technique de connexion	PUSH WIRE®
Nombre total des potentiels	2		Type d'actionnement	Push-in
		Diamètre de conducteur	0,8 mm	
		Longueur de dénudage	9 mm / 0.35 inch	
		Nombre de pôles	2	
		Diamètre connectable du câble gainé	5 ... 7 mm	
		Axe du conducteur vers la prise	0°	

Données géométriques

Largeur	14,1 mm / 0.555 inch
Hauteur	11,1 mm / 0.437 inch
Profondeur	47,5 mm / 1.87 inch

Données mécaniques

Technologie	KNX
Codage	E
codage variable	Non
Impression	1+ 2-
Repérage du potentiel	1+ 2-
Force d'enfichage d'une connexion par enfichage	env. 10 ... 15 N
Force de maintien d'une connexion par enfichage	avec verrouillage : > 80 N
Force de séparation d'une connexion par enfichage	sans verrouillage : env. 15 ... 20 N
Nombre de cycles d'enfichage	200
Indice de protection	IP20; Seulement en mode connecté avec boîtier de décharge de traction (ces connecteurs d'installation ne sont pas prévus pour une utilisation dans des zones à accès facile !)

Connexion

Version de contact dans le domaine des connecteurs	Connecteur mâle
Type de connexion de connecteur	pour conducteur
Protection contre l'inversion	Oui
Indication sur la protection contre l'erreur d'enfichage	Tous les composants WINSTA® sont protégés à 100% contre le contact direct par rapport : a.) à l'enfichage de différents nombres de pôles b.) à l'enfichage avec une rotation de 180° c.) à l'enfichage décalé latéralement d.) à l'enfichage unipolaire
cliquets de verrouillage	Rétrofitable
Verrouillage de la connexion par enfichage	Cliquet de verrouillage
Décharge de traction	Boîtier de décharge de traction

Données du matériau

Remarque Données du matériau	Vous trouverez ici des informations sur les spécifications de matériel
Couleur	vert
Matière isolante Boîtier principal	Polyamide (PA66)
Classe d'inflammabilité selon UL94	V0
Matériau des ressorts de serrage	Ressort en acier Chrome-Nickel (CrNi)
Matériau du contact	Alliage de cuivre ; traité en surface
Surface du contact	Étain
Charge calorifique	0,171 MJ
Couleur de connecteur	vert
Couleur de la décharge de traction	noir
Poids	5,7 g

Conditions d'environnement

Température d'utilisation	-5 ... +40 °C
Température d'utilisation continue	-35 ... +85 °C
Indication sur la température d'utilisation continue	Parties isolantes pour températures ≤ 105°C

Données commerciales

Product Group	20 (Winsta)
eCl@ss 10.0	27-44-06-05
eCl@ss 9.0	27-44-06-05
ETIM 9.0	EC002560
ETIM 8.0	EC002560
Unité d'emb. (SUE)	50 pce(s)
Type d'emballage	Carton
Pays d'origine	CH
GTIN	4045454267445
Numéro du tarif douanier	85366990990

Conformité environnementale du produit

État de conformité RoHS	Compliant, No Exemption
-------------------------	-------------------------

Téléchargements

Conformité environnementale du produit

Recherche de conformité

Environmental Product
Compliance 893-1012



Documentation

Texte complémentaire

893-1012	19.02.2019	xml 2.89 KB	↓
893-1012	08.01.2015	doc 23.00 KB	↓

Données CAD/CAE

Données CAE

WSCAD Universe 893-1012	↓
----------------------------	---

Indications de manipulation

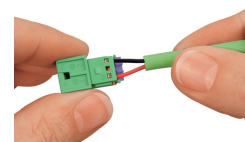
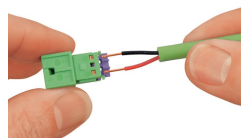

1. Longueur de dégainage du câble = 23 mm
2. Longueur de dénudage des fils = 9 mm

Passer le câble dans le boîtier de décharge de traction avant de connecter les fils.

Passer le fil dénudé directement dans l'introduction du conducteur...

Enficher le conducteur jusqu'à la butée.

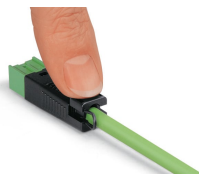
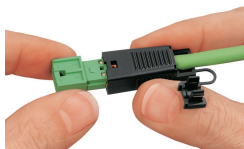
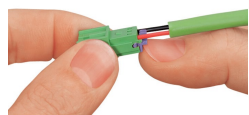

Pour démonter les conducteurs, ouvrir les ressorts de serrage à l'aide du bouton-poussoir et retirer le conducteur.

Encliqueter le connecteur câblé dans le boîtier de décharge de traction.

Presser la décharge de traction sur le câble.

Connecteur KNX précâblé

Desserrage du conducteur

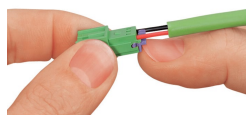

Pour démonter les conducteurs, ouvrir les ressorts de serrage à l'aide du bouton-poussoir et retirer le conducteur.

Montage



Passer le câble dans le boîtier de décharge de traction avant de connecter les fils.

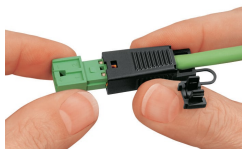

Encliqueter le connecteur câblé dans le boîtier de décharge de traction.

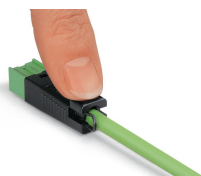

Presser la décharge de traction sur le câble.



Connecteur KNX précâblé